

Materia y memoria por Henri Bergson. (1896)

traducido por Nancy Margaret Paul y w. Scott Palmer. Londres: George Allen y Unwin (1911): ix.

Nota de los traductores

Esta traducción de d de Matière de Monsieur Bergson Mémoire realizada desde la quinta edición de 1908 y ha tenido la gran ventaja de ser revisado en la prueba por el autor. Monsieur Bergson también ha escrito una nueva introducción, que sustituye a la que acompañado de la obra original.

Los traductores ofrecen su más sincero agradecimiento a la autora por su inestimable ayuda en estos asuntos y para muchos las sugerencias hechas por él mientras el libro estaba en manuscrito.

Pido permiso para llamar la atención del lector sobre el hecho de que todas las notas marginales son peculiares de la edición en inglés; y que, aunque Monsieur Bergson ha sido lo suficientemente bueno para revisarlas, él no es responsable de su inserción o carácter, ya que forman parte de su propio plan para el libro.

N. M. P. W. S. P

Introducción

ESTE libro afirma la realidad del espíritu y la realidad del asunto y trata de determinar la relación de uno a la otros por el estudio de un ejemplo claro, que de memoria. Resulta, pues, francamente dualista. Pero, por otro lado, se trata con el cuerpo y la mente de tal manera que, esperamos, para disminuir considerablemente, si no superar, el teórico dificultades que siempre han acosado dualismo, y que provocan, aunque sugerida por el veredicto inmediato de conciencia y aprobado por el sentido común, que se celebrará, en honor a pequeño entre los filósofos.

Estas dificultades son en su mayor parte, debido a la concepción, ahora realista, ahora idealista, que filósofos tienen de la materia. El objetivo de nuestro primer capítulo es mostrar que tanto el realismo y el idealismo ir demasiado lejos, que es un error para reducir el asunto a la percepción que tenemos de él, un error que también hacen de ella una cosa capaz de producir en nosotros las percepciones, pero en sí mismo de otra naturaleza que ellos. Asunto, en nuestra opinión, es un agregado de "imágenes". Y por 'imagen' nos referimos a una cierta existencia que es más de lo que el idealista llama una representación, pero menos de lo que el realismo exige una cosa; -un (pg xii) existencia situado a medio camino entre la 'cosa' y la 'representación'. Esta concepción de la materia es simplemente de sentido común. Podría asombrar enormemente un hombre consciente de la especulaciones de la filosofía si le dijimos que el objeto delante de él, que ve y toca, sólo existe en su mente y para su mente, o incluso, más en general, existe sólo para la mente, como Berkeley. Un hombre que siempre mantienen que el objeto existe independientemente de la conciencia que percibe. Pero, por otro lado, nos le debe asombrar bastante como mucho diciéndole que el objeto es totalmente diferente de lo que se percibe en ella, tiene el color que se le asigna por el ojo, ni la resistencia que encontró en ella de la mano. El color, la resistencia, son, para él, en el objeto: no son los Estados de nuestra mente; en realidad son parte integrante de una existencia independiente de nuestra propia. Para el sentido común, entonces, el objeto existe en sí misma, y, por otro lado, es el objeto, en Sí, pictórico, como percibimos: imagen es, sino una imagen self-existing.

Este es sólo el sentido en que utilizamos la imagen de la palabra en nuestro primer capítulo. Nos colocamos en el punto de vista de una mente consciente de las controversias entre filósofos. Esa mente naturalmente iba a creer que la materia existe al igual que se percibe; y, puesto que se percibe como una imagen, la mente haría de ella, en sí misma, una imagen. En un palabra, consideramos el asunto antes de la disociación que han traído el idealismo y el realismo (pg xiii) acerca de entre sus existencia y su apariencia. Sin duda se ha vuelto difícil evitar esta disociación ahora que los filósofos han hizo. Olvidar, sin embargo, es lo que pedimos al lector. Si, en el curso de este primer capítulo, objeciones surgen en su mente contra cualquiera de las vistas que hemos presentadas, que le pregunte a sí mismo si estas objeciones no implican su regreso a uno u otro de los dos puntos de vista por encima del cual instamos a subir.

Filosofía hacía un gran paso adelante en el día cuando Berkeley demostró, como contra los 'filósofos mecánicos', las cualidades secundarias de la materia que al menos tanta realidad como las cualidades primarias. Su error radica en creer que, para ello, era necesario colocar asunto dentro de la mente, y convertirla en una idea pura. Descartes, no duda, había puesto el asunto demasiado lejos de nosotros cuando hizo uno con extensidad geométrica. Pero, a fin de ponerla más cercano a nosotros, no era necesario ir hasta el punto de hacer uno con nuestra propia mente. Porque fue en cuanto a Esto, Berkeley no pudo tener en cuenta para el éxito de la física, y, Considerando que Descartes había establecido el relaciones matemáticas entre fenómenos como su esencia, se vio obligado a considerar el orden matemático del universo como un mero accidente. Así la crítica kantiana se hizo necesaria mostrar la razón de este orden matemático y devolver a nuestra física una sólida - una tarea en la que, sin embargo, logró (pg xiv) sólo limitando el rango y el valor de nuestros sentidos y de nuestra comprensión. La crítica de Kant, en este momento menos, hubiera sido innecesario; la mente humana, en este sentido al menos, no habría sido llevada a limitar su gama propia; metafísica no habría sido sacrificada a la física, si la filosofía había sido contenida dejar la cuestión volver a mitad de camino entre el lugar que Descartes había impulsado y que a que Berkeley dibujó - dejarlo, de hecho, donde es visto por el sentido común.

Allí intentaremos verlo por nosotros mismos. Nuestro primer capítulo define de esta manera de mirar la cuestión; la última establece la consecuencias de ese punto de vista. Pero, como dijimos antes, tratamos de materia sólo en lo refiere al problema repartidas con nuestro segundo y terceros capítulos, que es objeto de este ensayo: el problema de la relación entre alma y cuerpo.

Esta relación, aunque ha sido un tema favorito a lo largo de la historia de la filosofía, ha sido realmente muy poco estudiado. Si dejamos a un lado las teorías que son contenidas al Estado de la Unión de alma y cuerpo como un hecho irreductible e inexplicable y aquellos que hablan vagamente del cuerpo como instrumento del alma, allí sigue siendo apenas otra concepción de la relación psicofisiológica que la hipótesis del 'epiphenomenalism' o de 'paralelismos' que en la práctica - me refiero a en la interpretación de los hechos particulares - ambos terminan en el mismo conclusiones.

(pg xv) Para sí, de hecho, pensamiento es considerado como una mera función del cerebro y el estado de conciencia como un epifenómeno del Estado del cerebro, o si los Estados mentales y Estados del cerebro se celebran ser dos versiones, en dos lenguas diferentes, de la misma original, en ambos casos se establece que, podríamos penetrar en el dentro de un cerebro a trabajar y he aquí la danza de los átomos que componen la corteza y si, por otro lado, nos poseía la clave a psico-fisiología, deberíamos saber todos los detalles de lo que está sucediendo en el correspondiente conciencia.

De hecho, esto es lo que más comúnmente se mantiene por filósofos, así como por hombres de ciencia. Sin embargo, sería bien para preguntar si los hechos, cuando se examina sin ninguna idea preconcebida, sugieren una hipótesis de este tipo. Que existe una estrecha conexión entre un Estado de conciencia y el cerebro no disputa. Pero hay también una estrecha conexión entre una capa y el clavo en el que se cuelga, para, si se sacó el clavo, el escudo corresponde a el terreno. Digamos, entonces, que la forma de la uña nos da la forma de la capa, o en modo alguno corresponde ¿a ella? No más estamos tenemos derecho a concluir, porque el hecho físico es colgado un estado cerebral, que es cualquier paralelismo entre las dos series psíquicos y fisiológicas. Cuando la filosofía declara que la teoría de la parallelism es corroborado por los resultados de la ciencia positiva, entra en un círculo vicioso sin lugar a dudas; pues, si ciencia inter- (pg xvi) Prets connexion, que es un hecho, como significando paralelismo, que es una hipótesis (y un hipótesis que resulta difícil asociar un significado inteligible), lo hace, consciente o inconscientemente, para razones de orden filosófico: es porque la ciencia ha sido acostumbrado por un cierto tipo de filosofía a creer que no hay ninguna hipótesis más probable, más de acuerdo con los intereses de la investigación científica.

[1] Hemos echado estrés sobre este particular pinta en un ensayo sobre "Le parallogisme psico-Physiologique" (Revue de Métaphysique et de moral, noviembre de 1904).

Ahora, tan pronto como, de hecho, aplicamos a hechos positivos para información tal como pueden ayudarnos a resolver el problema, encontramos que es con la memoria que tenemos que hacer frente. Esto era de esperarse, porque memoria - trataremos de demostrarlo en el curso de este trabajo - es sólo la intersección de la mente y la materia. Pero nos podemos dejar aquí la razón: no uno, en cualquier caso, negará que, entre todos los hechos capaces de arrojar luz sobre la relación psico-fisiológica, aquellos que se refieren a memoria, ya sea en normal o en el estado patológico, mantienen una posición privilegiada. No es sólo la evidencia aquí muy abundante (tener en cuenta la enorme masa de observaciones recogidas en lo que respecta a los diversos tipos de afasia), pero ninguna otra parte anatomía, fisiología y psicología podido prestar cada uno otra tal ayuda valiosa. Cualquiera que se acerca, sin idea preconcebida y sobre el terreno firme de los hechos, la problema clásico de las relaciones de alma y cuerpo, pronto verán este problema como centrado en el tema de memoria y aún más especialmente a la memoria de palabras: es en este trimestre, sin duda, que será ven la luz que se ilumine las partes oscuras del problema.

El lector verá cómo intentamos resolverlo. Hablando en general, el estado psíquico nos parece ser, en la mayoría de los casos, inmensamente más amplio que el estado cerebral. Me refiero a que el estado cerebral indica sólo una muy pequeña parte de lo mental. Estado, la parte que es capaz de traducir a sí mismo en movimientos de locomoción. Tomar un complejo pensado que se desarrolla en una cadena de razonamiento abstracto. Este pensamiento va acompañado de imágenes, que son al menos nacientes. Estas imágenes de sí mismos no son fotografiadas en conciencia sin algún presagio, en forma de un dibujo o una tendencia, de los movimientos por los cuales estas imágenes sería actuado o jugó en el espacio, - sería, es decir, impresionar a actitudes particulares sobre el cuerpo y el conjunto libre todo lo que contienen implícitamente de movimiento espacial. Ahora de todo el pensamiento que es desarrollado, esto, en nuestra opinión, es lo que indica el estado cerebral en cada momento. Él quien podía penetrar en el interior de un cerebro y ver lo que pasa allí, probablemente obtendría todos los detalles de estos fuera esbozado, o preparados, movimientos; no hay ninguna prueba que aprendería nada. Fueron dotados de él una inteligencia sobrehumana, poseen la clave psico-fisiología, él (pg xviii) no quisiera saber más de lo que es sucediendo en la conciencia correspondiente que deberíamos saber de un juego de las idas y venidas de la actores sobre el escenario.

Es decir, la relación de lo mental a la cerebral no es una constante, más de lo que es una relación simple. De acuerdo con la naturaleza de la obra que está siendo actuada, los movimientos de los jugadores nos dicen más o menos sobre ella: casi todo, si es una pantomima; nada, si se trata de una comedia delicada. Por lo tanto nuestro estado cerebral contiene más o menos de nuestro estado mental en la medida que desgranar nuestra vida psíquica en acción o terminan en puro conocimiento.

Hay entonces, resumiendo, buzos tonos de vida mental, o, en otras palabras, nuestra vida psíquica pueden ser vividos en diferentes alturas, ahora más cercana a la acción, ahora eliminado más de él, de acuerdo con el grado de nuestra atención a la vida. Aquí nos tiene una de las ideas de la sentencia de este libro - la idea, de hecho, que sirvió como el punto de partida de nuestra investigación. Que que se considera generalmente una mayor complejidad del estado psíquico aparece a nosotros, desde nuestro punto de vista, ser un mayor dilatación de la personalidad entera, que normalmente se redujo por acción, se amplía con la desentornillar del vicio en el que ha permitido a ser exprimido y, siempre todo y indiviso, pliegos sí sobre una superficie más amplia y más amplia. Lo que comúnmente se considera una perturbación de la vida psíquica, un trastorno hacia adentro, una enfermedad de la personalidad, nos parece, desde nuestro punto de vista, ser un unloosing o un rompiendo de la corbata que enlaza esta vida psíquica a su acompañamiento motor, un debilitamiento o un desmedro de la de nuestros atención a la vida exterior. Esta opinión, como también lo que niega la localización de las imágenes de memoria de palabras y explica la afasia bastante contrario que por dicha localización, consideró paradójico en la fecha de la primera publicación del presente trabajo (1896). Parecerá mucho menos ahora. La concepción de la afasia y clásica, universalmente admitidos, cree que es inquebrantable, ha sido sacudida considerablemente en los últimos años, principalmente por razones de orden anatómico, pero en parte también por razones del mismo tipo que luego avanzamos. [2] Y el estudio profundo y original de neurosis hecha por el Profesor Pierre Janet lo, de finales de los años, ha llevado a

explicar todas las formas de enfermedad psicasténico por estas mismas consideraciones de psíquico 'tensión' y atención a realidad que entonces se presume que metafísico. ^[3]

[2] F. Moutier, L'Aphasie de Broca, París, 1908; especialmente el capítulo VII. CF. la labor del Profesor Pierre Marie.

[3] P. Janet, Les L obsesiones et la Psychasthénie, París, 1903; en particular págs. 474-502.

En verdad, no fue totalmente un error llamarlos por ese nombre. Sin negar a la psicología, más que a la metafísica, el derecho a hacer de sí mismo en una ciencia independiente, creemos que cada uno de estas dos ciencias deben definidos los problemas al otro y puede, en una medida ayude a resolver (pg xx) ellos. ¿Cómo debería ser lo contrario, si Psicología tiene por objeto el estudio de la mente humana de utilidad práctica, y si es de metafísica pero esta misma mente luchando para superar las condiciones de acción útil y volver a sí mismo como a un creativo puro ¿energía? Muchos de los problemas que aparecen extrajeros entre sí, como estamos obligados por la letra de los términos en que estas dos ciencias Estado les, ven a estar muy cerca de akin y poder resolver cada otro cuando estamos así penetrar en su significado interior. Poco pensamos, al comienzo de nuestra investigación, que podría haber alguna conexión entre el estudio analítico de la memoria y la cuestión que se debate entre realistas y idealistas o entre mechanists y dynamists, con respecto a la existencia o la esencia de la materia. Sin embargo, esto conexión es real, es incluso íntimo; y, si toma en cuenta, un cardenal problema metafísico se llevó a cabo el campo abierto de observación, donde se pueden resolver progresivamente, en lugar de para siempre dando lugar a nuevos conflictos de las escuelas dentro de las listas cerradas de dialéctica pura. La complejidad de algunas partes de la obra actual es debido a la inevitable inmersos de problemas que es el resultado de acercarse a la filosofía de tal manera. Pero a través de este complejidad, que es debido a la complejidad de la propia realidad, creemos que el lector encontrará su camino si mantiene la mentira una suspensión rápida sobre los dos principios que hemos utilizado como una pista a lo largo de nuestras propias investigaciones. El primer en el análisis psicológico nunca debemos olvidar el carácter utilitario de nuestras funciones mentales, que son esencialmente se volvió hacia la acción. La segunda es que los hábitos formados en acción encuentran su camino hasta la esfera de la especulación, donde crean problemas ficticios y la metafísica debe comenzar por dispersar este artificial oscuridad.

H. Bergson. París, octubre de 1910

Capítulo 1: de la selección de imágenes para presentación consciente; ¿Qué significa nuestro cuerpo y hace

NOS asumirá para el momento en que no sabemos nada de las teorías de la materia y las teorías del espíritu, nada de la debates sobre la realidad o la idealización del mundo exterior. Aquí estoy en presencia de imágenes, en la vaga sentido de la palabra, imágenes percibidas cuando mis sentidos se abren a ellos, unperceived cuando estén cerradas. Todos Estas imágenes de actúan y reaccionan a uno al otro en todas sus partes elementales con arreglo a leyes constantes que yo llamo las leyes de la naturaleza y como un perfecto conocimiento de estas leyes probablemente nos permitiría calcular y prever lo que va a pasar en cada una de estas imágenes, el futuro de las imágenes debe estar contenido en el presente y se sumará a ellos nada nuevo.

[Nota de margen: el único lugar y la función del cuerpo viviente]

Sin embargo, hay uno de ellos que es distinto de todos los demás, que no saben que sólo sin por percepciones, sino desde dentro por afecciones: es mi cuerpo. Examino las condiciones en que estas afecciones son producido: me parece que ellos siempre propios tramites entre las excitaciones que recibir sin y la mover- (pg 2) -momentos que estoy a punto de ejecutar, como si tuvieron alguna influencia definida en el número final. ME pasar examen mis afectos diferentes me parece que cada uno de ellos contiene, después de su clase, una invitación a actuar, al mismo tiempo dejar a esperar e incluso a no hacer nada. Espero más estrecha: encontrar movimientos comenzados, pero no ejecutado, la indicación de una decisión más o menos útil, pero no esa restricción que impide la elección. Llamar a arriba, Comparar mis recuerdos, recuerdo que en todas partes del mundo orgánico, he pensado que vi este mismo sensibilidad aparecen en el mismo momento cuando naturaleza, haber conferido el ser el poder de la movilidad en vivo espacio, le da aviso a la especie, por medio de la sensación, el general peligros que amenazan, dejando a la personas las precauciones necesarias para escapar de ellos. Por último, interrogaron a mi conciencia como a la parte

que juega en el afecto: respuestas de conciencia que es de hecho, se presentan en forma de sentimiento o de la sensación, en todos los pasos en los que creo que tomar la iniciativa, y que se desvanece y desaparece tan pronto como mi actividad, por convertirse en automático, muestra que la conciencia ya no es necesario. Por lo tanto, son bien todas estas apariciones engañosa, o el acto en el que las cuestiones de estado afectivo no es uno de los cuales podría deducirse rigurosamente de fenómenos antecedentes, como un movimiento de un movimiento; y ahí realmente añade algo nuevo a (pg 3) el Universo y a su historia. Nos mantenga a las apariencias; Formulará pura y simplemente lo que siento y lo que ver: todos parecen tener lugar como si, en esta imágenes de f agregado o que yo llamo el universo, nada realmente nuevo podría *sucedier excepto a través de la f o medio imágenes determinada particular, el tipo o f que me está amueblada por mi cuerpo.*

Me pase ahora al estudio, en los órganos similares al mío, de la estructura de esa imagen particular que llame a mi cuerpo. Percibo los nervios aferentes, que transmiten una perturbación a los centros nerviosos, nervios eferentes entonces que iniciar desde el centro, realizar las perturbaciones en la periferia y en partes de movimiento del cuerpo o el cuerpo como un todo. ME pregunta el fisiólogo y psicólogo como con el propósito de ambos tipos. Responden como la centrífuga movimientos del sistema nervioso pueden llamar sucesivamente un movimiento del cuerpo o de partes del cuerpo, por lo tanto la centrípeta movimientos, o al menos algunos de ellos, dar a luz a la representación^[1] del mundo exterior. ¿Qué debemos pensar ¿de esto?

[1] La representación de palabra se usa a lo largo de este libro en el sentido francés, en el sentido de una imagen mental, qué imagen mental es muy a menudo percepción (nota de los traductores).

[Nota de margen: sin embargo, el cerebro es sólo una imagen entre otras imágenes]

Los nervios aferentes son las imágenes, el cerebro es una imagen, la perturbación que viajan a través de los nervios sensoriales y propaga en el cerebro es una imagen demasiado. Si la imagen que plazo realmente perturbación cerebral (pg 4) begot externo imágenes, contiene en una u otra forma, y sería la representación del universo todo material se implica en este movimiento molecular. Ahora a esta proposición es suficiente para mostrar su absurdo. El cerebro es parte del mundo material; el mundo material no es parte del cerebro. Eliminar la imagen que lleva el mundo material de nombre y se destruyen al mismo tiempo el cerebro y la alteración cerebral que son partes del mismo. Supongamos, por el contrario, que estas dos imágenes, el cerebro y la perturbación cerebral, desaparecen: ex hypothesi usted Mostrar sólo estos, es decir muy poco, un detalle insignificante de una inmensa imagen. La imagen en su totalidad, es decir el universo entero, permanece. Para hacer del cerebro la condición en la que toda la imagen depende es en verdad una contradicción en términos, ya que el cerebro es por la hipótesis de una parte de esta imagen. Ni los nervios ni centros neurálgicos, pueden condicionar la imagen del universo.

[Nota de margen: el cuerpo es un centro de acción, que recibe y devuelve movimientos]

Consideremos este último punto. Aquí hay imágenes externas y, a continuación, mi cuerpo y, por último, los cambios provocaron por mi cuerpo en las imágenes que lo rodea. Veo imágenes externas claramente cómo influyen en la imagen que llame a mi cuerpo: transmiten el movimiento a la misma. Y también ver cómo este órgano influye en imágenes externas: vuelta da movimiento a ellos. Mi cuerpo es, entonces, en el conjunto del mundo material, una imagen que (pg. 5) actúa como otras imágenes, recibir y devolver movimiento, con, quizás, esta diferencia, que mi cuerpo aparece elegir, dentro ciertos límites, la forma en que deberá restaurar lo que recibe. Pero cómo puede mi cuerpo en general y mi ¿sistema nervioso en particular, engendrar la totalidad o una parte de mi representación del universo? Se puede decir que mi cuerpo es materia, o que es una imagen: la palabra es no tiene importancia. Si se trata, es una parte del mundo material; y el mundo material, en consecuencia, existe alrededor de ella y sin ella. Si es una imagen, esa imagen puede dar pero lo se ha puesto en él, y como es, por hipótesis, la imagen de mi cuerpo sólo, sería absurdo esperar obtener de ella que de todo el universo. Entonces, mi cuerpo, un objeto destinado para mover otros objetos, es un centro de acción; se *no se puede dar a luz a una representación.*

[Nota de margen: por lo que el cuerpo no es sino una imagen privilegiada, para el ejercicio de la elección entre posibles reacciones]

Pero si mi cuerpo es un objeto capaz de ejercer una auténtica y por lo tanto, una nueva acción en los alrededores objetos, debe ocupar una posición privilegiada respecto a ellos. Como regla general, cualquier imagen influye en otras imágenes en un manera decidida y incluso calculables, a través de lo que se denominan las leyes de la naturaleza. Como no tiene elegir, así que tampoco tiene necesidad de explorar la región ronda sobre él, no intentar su mano en varias meramente eventual

acciones. El (pg 6) *las medidas necesarias llevará a cabo automáticamente, cuando llega su hora. Pero yo he supuesto que el* Oficina de la imagen que yo llamo mi cuerpo era influir en otras imágenes un real y, en consecuencia, a decidir que paso tomar entre varias que son todos materialmente posible. Y dado que estos pasos son probablemente sugirió que por la mayor o menor ventaja que puede derivarse de las imágenes que lo rodea, estas imágenes deben Mostrar de alguna manera, en el aspecto que presentan a mi cuerpo, la ganancia que mi cuerpo puede beneficiarse ellos. De hecho, constato que el tamaño, forma, incluso el color de los objetos externos se modifica según como mi cuerpo se acerca o se aleja de ellos; que la fuerza de un olor, la intensidad de un sonido, aumenta o disminuye con la distancia; por último, esta misma distancia representa, sobre todo, la medida en que son órganos circundantes asegurado, de algún tipo, contra la acción inmediata de mi cuerpo. En la medida que se amplía mi horizonte, las imágenes Qué envolvente me parecen estar pintado sobre un fondo más uniforme y vuelto a mí más indiferente. El más restringir este horizonte, más los objetos que circunscribe espacio propios fuera claramente según a la mayor o menor facilidad con que mi cuerpo puede tocar y moverlos. Mandan de vuelta, entonces, a mi cuerpo, como sería un espejo, su eventual influencia; tienen rango en un orden correspondiente a la creciente o decreciente facultades de mi cuerpo. El (pg.7) *objetos que rodean mi cuerpo reflejan su posible acción sobre ellos*

[Nota de margen: percepciones apuntan a estas posibles reacciones.]

Yo ahora, sin tocar las otras imágenes, modificaré ligeramente esa imagen que llame a mi cuerpo. En esta imagen cortar Asunder, en pensamiento, todos los nervios aferentes del sistema cerebro-espinal. ¿Qué pasará? Unos cortes con el bisturí han roto unos haces de fibras: el resto del universo y aún el resto de mi cuerpo, siendo lo eran antes. El cambio efectuado por lo tanto, es insignificante. De hecho, mi percepción tiene totalmente desapareció. Consideremos más de cerca lo ocurrido justo. Aquí están las imágenes que componen el universo en General, y aquellos que están cerca a mi cuerpo y finalmente mi propio cuerpo. En esta última imagen la oficina habitual de los nervios centrípetas es transmitir los movimientos para el cerebro y la médula; los nervios centrífugos Enviar atrás este movimiento hacia la periferia. Sección de los nervios centrípetas por lo tanto, puede producir sólo un efecto inteligible: que es interrumpir la corriente que va desde la periferia a la periferia del centro, y, en consecuencia, para que sea imposible para mi cuerpo extraer, de entre todas las cosas que la rodean, la cantidad y calidad de circulación necesaria para poder actuar sobre ellos. Aquí es algo que preocupa la acción y la acción por sí sola.

(pg.8) Sin embargo, es mi percepción que ha desaparecido. ¿Qué significa esto, si no que muestra mi percepción, en el medio del mundo de la imagen, como sería su reflexión hacia el exterior o sombra, las acciones eventuales o posibles de mi ¿cuerpo? Ahora el sistema de imágenes en las que el bisturí ha efectuado sólo un cambio insignificante es lo que suele el mundo material; y, por otro lado, que sólo ha desaparecido es 'mi percepción' del asunto. Ahí, provisionalmente, estas dos definiciones: me llamada importa el conjunto de imágenes y percepción de importa estos *mismas imágenes se refirió a la eventual acción de una determinada imagen, mi cuerpo.*

[Nota de margen: el cerebro se ocupa de reacción motor, no con la percepción consciente.]

Tenemos que profundizar más en esta referencia. Considero que mi cuerpo, con sus nervios centrípetas y centrífugos, con su centros neurálgicos. Sé que objetos externos que en los nervios aferentes una perturbación que pasa adelante a la centros, que los centros son el teatro de movimientos moleculares muy variados, y que dependen de estos movimientos la naturaleza y la posición de los objetos. Cambiar los objetos, o modificar su relación con mi cuerpo, y todo es cambiado en los movimientos interiores de mis centros perceptivos. Pero todo es cambiado también en "mi percepción". Mi la percepción es, entonces, una función de estos movimientos moleculares; depende de ellos. Pero ¿cómo depende en ¿ellos? Tal vez será (pg 9) dijo que traduce, y que, en general, yo represento a mí mismo nada pero el movimientos moleculares de sustancia cerebral. Pero cómo esto debe tener algún significado, desde la imagen de la sistema nervioso y de sus movimientos internos es sólo, por hipótesis, que de cierto material de un objeto, mientras que yo ¿representa para mí el universo todo material? Es cierto que muchos filósofos intentan eludir la dificultad. Nos muestran un cerebro, similar en su esencia al resto del universo material, una imagen, en consecuencia, si la Universo es una imagen. Entonces, como quieren los movimientos internos de este cerebro para crear o determinar el representación del mundo todo material - una imagen infinitamente mayor que la de las vibraciones cerebrales - mantener que estos movimientos moleculares y movimiento en general, no son imágenes al igual que otros, pero algo

que sea más o menos que en cualquier caso, una imagen es de otra naturaleza que una imagen y desde la cual representación emitirá como por milagro. Por lo tanto asunto se convierte en algo radicalmente distinto de la representación, algo que, en consecuencia, no tenemos ninguna imagen; en contra se ponen una conciencia vacía de imágenes, de que somos capaces de formar cualquier idea; por último, para llenar de conciencia, inventan una acción incomprensible de esta cuestión de forma en este pensamiento matterless. Pero la verdad es que los movimientos de la materia son muy claros, considerados (pg. 10) como imágenes y no hay necesidad en movimiento para nada más que lo que vemos en ella. La única dificultad consistiría en llevar adelante desde estas imágenes muy particulares la variedad infinita de representaciones; pero por qué intentan hacerlo, ya que todos estamos de acuerdo en que las vibraciones cerebrales están contenidas en el mundo, y que estas imágenes, por lo tanto, son sólo una parte de la representación? -¿Cuáles son entonces estos movimientos, ¿y qué parte desempeñan estas imágenes particulares en la representación del conjunto? La respuesta es obvia: son, dentro de mi cuerpo, los movimientos destinados a preparar, mientras empieza, la reacción de mi cuerpo a la acción de objetos externos. Imágenes de sí mismos, no se crean imágenes; pero indican en cada momento, como una brújula es decir que se mueve, la posición de una cierta imagen, mi cuerpo, en relación con las imágenes que lo rodea. En la totalidad de la representación son muy poco; pero son de importancia capital para la parte de la representación que yo llamo mi cuerpo, ya que prefiguran en cada momento sucesivo sus actos virtuales. Sólo entonces hay un diferencia de grado - no puede haber ninguna diferencia en especie - entre lo que se llama la Facultad perceptiva del cerebro y las funciones de reflejas de la médula espinal. El cable transforma en movimientos el estímulo recibido; el cerebro prolonga en reacciones que son meramente nacientes; pero, en un caso como en el otro, la función (pg 11) de la sustancia del nervio es realizar, coordinar o inhibir movimientos. Entonces, cómo viene acerca de que ' mi percepción del universo ' parece que dependen de los movimientos internos de la sustancia cerebral, cambiar ¿cuando varían, y desaparecer cuando dejan?

[Nota de margen: el cerebro - una imagen - no puede crear imágenes]

La dificultad de este problema es que la materia gris y sus modificaciones se consideran cosas que son suficientes para sí mismos y pueden ser aislados del resto del universo. Materialistas y dualistas están fundamentalmente de acuerdo en este punto. Consideran ciertos movimientos moleculares de la materia cerebral distancia: a continuación, algunos ven en nuestra percepción consciente una fosforescencia que sigue a estos movimientos y ilumina su pista; para otros, nuestras percepciones suceden como un desplazamiento desenrollar en una conciencia que expresa continuamente, a su manera, la vibración molecular de la sustancia cortical: en un caso, como en el otro, nuestra percepción se supone traducir o imagen de los Estados de nuestro sistema nervioso. Pero es posible concebir el sistema nervioso como vida aparte del organismo que se nutre, de la atmósfera en que el organismo respira, de la tierra que los sobres de la atmósfera, el sol ronda que la ¿gira la tierra? Más en general, no la ficción de un objeto material aislado implica una especie de absurdo, desde este objeto toma sus propiedades físicas de (pg 12) las relaciones que mantiene con todos los demás y cada uno debe de sus determinaciones y, en consecuencia, su existencia, al lugar que ocupa en el universo como un ¿todo? Ya no digamos, entonces, que nuestras percepciones dependen simplemente los movimientos moleculares de la masa cerebral. Debemos decir más bien que varían con ellos, pero que siguen siendo estos movimientos propios inseparablemente vinculado con el resto del mundo material. La pregunta, entonces, no es sólo cómo son nuestras percepciones conectado con las modificaciones de la materia gris. El problema aumenta y también se puede poner en mucho más claro términos.

[Nota de margen: imágenes pertenecen a dos sistemas, a ciencia y conciencia]

Se podría afirmar lo siguiente: aquí es un sistema de imágenes que termino mi percepción del universo y que podrán modificarse totalmente por un cambio muy ligero en una cierta imagen privilegiada, - mi cuerpo. Esta imagen ocupa el Centro; por ello todos los demás están condicionados; en cada uno de sus movimientos todo cambia, como por un giro de un caleidoscopio. Aquí, por otro lado, son la misma imágenes, sino que refiere cada uno a sí mismo; influir en otros Sin duda, pero de tal manera que el efecto es siempre en proporción a la causa: esto es lo llaman el universo. La pregunta es: ¿cómo pueden coexistir estos dos sistemas, y por eso son las mismas imágenes relativamente invariable en el ¿Universo, infinitamente variable y en la percepción? El problema en cuestión entre el realismo y el idealismo, quizás incluso

ser- (pg 13) -interpolación materialismo y espiritualismo, debe decirse, entonces, nos parece, en los siguientes términos: cómo es que las mismas imágenes pueden pertenecer a los cuerdos sintonizar los dos sistemas diferentes, el uno en el que cada imagen varía de *sí mismo y en la medida bien definida que es paciente de la acción real de imágenes circundantes, el otro en el que todo cambio para una sola imagen y en la medida de variable que reflejan la eventual acción de este privilegio ¿imagen?*

Cada imagen es dentro de ciertas imágenes y sin otros; pero de la suma de imágenes no podemos decir que es dentro de nosotros o sin nosotros, pues interioridad y exterioridad son sólo las relaciones entre imágenes. Al preguntar si el Universo existe sólo en nuestro pensamiento, o fuera de nuestro pensamiento, es poner el problema en términos que son insolubles, incluso si suponemos que sean inteligibles; es condenar a nosotros mismos a una discusión estéril, en el que lo piensa, *ser, universo, siempre se tendrán por cualquier lado en sentidos totalmente diferentes. Para zanjar la cuestión, debemos primero encontrar un terreno común en el que pueden cumplir los combatientes; y ya que en ambos lados se ha acordado que sólo podemos entender las cosas en forma de imágenes, tenemos que decir el problema en términos de imágenes y de imágenes solamente.* Ahora no doctrina filosófica niega que las mismas imágenes pueden entrar al mismo tiempo en dos sistemas distintos, uno pertenecientes a la ciencia, en la que cada imagen, relacionada sólo a sí mismo, posee un (pg. 14) valor absoluto; y la otra, la mundo de la conciencia, en donde las imágenes dependen de una imagen central, nuestro cuerpo, las variaciones de a continuación. La cuestión planteada entre el realismo y el idealismo, a continuación, se hace evidente: ¿Cuáles son las relaciones que ¿estos dos sistemas de imágenes mantienen entre sí? Y es fácil ver que ese idealismo subjetivo consiste en el primer sistema derivan de el realismo materialista, segundo en derivados de la segunda de la primera.

[Nota de margen: pero realismo ni idealismo es capaz de explicar por qué hay dos sistemas]

Comienza la realista, de hecho, desde el universo, es decir de un agregado de imágenes rige, como a su mutua las relaciones, por leyes fijas, en el que los efectos son en proporción estricta a sus causas, y de que el personaje es un ausencia de Centro, todas las imágenes que se está desarrollando en el mismo plano prolongado indefinidamente. Pero es a la vez debe reconocer que, además de este sistema, hay percepciones es decir, sistemas en que estos mismos las imágenes parecen depender de uno solo entre ellos, alrededor del cual van ellos mismos en diferentes planos, así como para ser totalmente transformado por la más mínima modificación de esta imagen central. Ahora esta percepción es sólo lo que el idealistas se inicia desde: en el sistema de imágenes que él adopta hay una imagen privilegiada, su cuerpo, por el cual el otras imágenes están condicionados. Pero tan pronto como él intenta conectar el presente con el pasado y pronosticar el futuro, está obligado a abandonar esta posición central, para reemplaza (pg 15) todas las imágenes en el mismo plano, suponer que ya no varían para él, pero por sí mismos; y a tratarlos como si hicieron parte de un sistema en cada cambio que da la medida exacta de su causa. En esta condición se convierte en solo una ciencia del universo posible; y, puesto que esta ciencia existe, ya que logra prever el futuro, no su hipótesis fundamentales ser arbitrario. El primer sistema solo se da para presentar la experiencia; pero creemos en la segunda, si sólo porque nos afirmar la continuidad del pasado, presente y futuro. Así, en el idealismo, como en el realismo, postulan a uno de los dos sistemas y tratar de deducir el otro de la misma.

Pero en esta deducción realismo ni idealismo puede tener éxito, porque ninguno de los dos sistemas de imágenes implícita en la otra, y cada uno de ellos es suficiente para sí mismo. Si se postulan el sistema de imágenes que no cuenta con ningún centro y en la que cada elemento posee su valor y dimensiones absolutas, no veo ninguna razón por qué este sistema debe acumular una segunda, en la que cada imagen tiene un valor indeterminado, sujeto a todas las vicisitudes de una imagen central. Usted debe entonces, engendrar la percepción, conjurar algunas deus ex machina, tales como la hipótesis materialista de la conciencia epifenomenal, mediante el cual elige, entre todas las imágenes que varían absolutamente y que postula, que llamamos nuestro cerebro, - otorgar a los Estados internos de esta imagen singular e inexplicable (pg 16) privilegio de añadir a sí misma una reproducción, esta vez relativa y variable, de todos los demás. Se es cierto que después pretender ninguna importancia a esta representación, para ver en ella un mero fosforescencia que las vibraciones cerebrales dejan detrás de ellos: como si la sustancia cerebral y vibraciones cerebrales, establecer en las imágenes que componen esta representación, podría ser de otra naturaleza que ellos! Así pues, es realismo todos límite que percepción de un accidente y en consecuencia un misterio. Pero, inversamente, si proponen un sistema de

imágenes inestables dispuestos sobre un centro privilegiado y profundamente modificado por fruslería desplazamientos de este Centro, comenzar mediante la exclusión de la orden de la naturaleza, ese orden que es indiferente al punto en que nos tomamos nuestro pie y al final particular desde que comenzamos. Usted tendrá que devolver este pedido por conjurando en su turno a deus ex machina; Me refiero a que tendrá que asumir, por una hipótesis arbitraria, algún tipo de pre-estableció la armonía entre las cosas y la mente, o, al menos (para utilizar los términos de Kant), entre el sentido y la comprensión. Ahora se convertirá en un accidente y su éxito un misterio es ciencia. -Usted no puede, entonces, deducir la primera sistema de imágenes de la segunda, ni la segunda de la primera; y estas dos doctrinas antagónicas, realismo y idealismo, en cuanto que deciden entrar en las listas de la mismas, sí lanzar desde direcciones opuestas contra la misma obstáculo.

[Nota de margen: porque ambos implican un postulado erróneo, es decir, esa percepción tiene sólo un interés especulativo]

Si ahora examinamos las dos doctrinas, (pg 17) descubriremos en ellos un postulado común, que nos pueden formular así: percepción tiene un interés totalmente especulativo; es puro conocimiento. El debate gira sobre la importancia de atribuirse a este conocimiento, en comparación con el conocimiento científico. La doctrina de una se inicia desde el orden prescrito por la ciencia y ve en la percepción sólo una ciencia confundida y provisional. El otro pone la percepción en primer lugar, erige en absoluto y entonces sostiene la ciencia debe ser una expresión simbólica de el real. Pero, para ambas partes, percibir significa ante todo saber.

Ahora es sólo este postulado que nos disputa. Incluso el más superficial examen de la estructura del nervioso sistema de la serie animal le da la mentira. Y no es posible aceptar sin profundamente oscureciendo el Triple problema de materia, conciencia y su relación.

[Nota de margen: pero hechos realmente sugieren lo contrario. Pruebas de la estructura y la evolución del cerebro]

Si seguimos, paso a paso, los progresos de la percepción externa de la monera a los vertebrados superiores, nos encontrar esa materia viviente, incluso como una simple masa de protoplasma, está abierto a la influencia de la estimulación externa, y respuestas que por reacciones mecánicas, físicas y químicas. Como estamos en la serie orgánica, encontramos una División del trabajo fisiológico. Células nerviosas (pg 18) aparecen, son diversificadas, tienden a agruparse en un sistema; en al mismo tiempo, el animal reacciona por más variados movimientos al estímulo externo. Pero incluso cuando la estimulación recibido es no a la vez prolongada en movimiento, parece simplemente a esperar su ocasión; y la misma impresión, lo que hace el organismo consciente de los cambios en el entorno, lo determina o se prepara para adaptarse a ellos. Sin duda existe en los vertebrados superiores una radical distinción entre automatismo puro, de las cuales es la sede principalmente en la médula espinal y la actividad voluntaria, que requiere la intervención del cerebro. Se podría imaginar que la impresión que recibió, en lugar de expandirse en movimientos más, espiritualizes en la conciencia. Pero tan pronto como se compara la estructura de la médula espinal del cerebro, estamos obligados a inferir que existe simplemente una diferencia de complicación y no una diferencia en el tipo, entre las funciones del cerebro y el reflejo actividad del sistema medular. ¿Por lo que lleva a cabo en acción reflejo? El movimiento centrípeta comunicado por el estímulo se refleja a la vez, por conducto de los centros neurálgicos de la médula espinal, en una centrífuga movimiento determinar una contracción muscular. En lo que, por otra parte, hace la función del sistema cerebral ¿consisten en? La excitación periférica, en lugar de proceder directamente en las motor de las células de la médula espinal y impresionar en el músculo una contracción necesaria, monta primero en el cerebro, (pg 19) y entonces se desciende nuevamente a la mismas células motoras de la médula espinal que intervino en la acción refleja. Ahora lo que obtuvo por este ¿curso de rodeo, y lo buscamos en las denominado células sensoriales de la corteza cerebral? No entiendo, me nunca deberá comprender, que desde allí dibuja un poder milagroso de la propia transformación en una representación de las cosas; y además, esta hipótesis sea inútil, tal como aparecerá próximamente. Pero lo que veo claramente es que las células de las diversas regiones de la corteza, que se denomina sensorial - células que se interpone entre las ramas terminales de las fibras centrípetas y las células motoras de la zona de Rolandic-permite la estimulación recibida para alcanzar a voluntad este o ese mecanismo motora de la médula espinal y así elegir su efecto. Más estas células intercaladas son multiplicado y más proyectan prolongaciones ameboides que son probablemente capaces de acercarse a cada uno otros en diversas formas, las más numerosas y más variadas serán las rutas capaces de abrir una y la

mismo disturbio desde la periferia y, en consecuencia, los sistemas más movimientos allí será entre se permitirá que la misma estimulación de elección. En nuestra opinión, entonces, el cerebro no es más que una especie de intercambio telefónico central: su Oficina es permitir la comunicación, o retraso. Agrega nada a lo que recibe; pero, como todos los órganos de percepción enviarlo a sus prolongaciones final y como todos los mecanismos motores de la espinal (pg 20) cable y de la médula espinal tienen en ella sus acreditados representantes, realmente constituye un Centro, donde obtiene la excitación periférica en relación con esto o ese mecanismo motor, elegido y ya no prescritos. Por otro lado, como una gran multitud de pistas motoras puede abrir simultáneamente en esta sustancia a la misma excitación de la periferia, esta perturbación puede subdividirse en cualquier medida y en consecuencia disipar sí en innumerables reacciones motoras que son meramente nacientes. Ahí está la Oficina del cerebro a veces llevar a cabo el movimiento recibió a un órgano elegido de reacción y a veces para abrir esta movimiento de la totalidad de las pistas de motoras, por lo que pueden manifestar allí todas las reacciones posibles con las que es cargado y puede dividirse y tan dispersa. En otras palabras, el cerebro nos parece ser un instrumento de análisis en respecto al movimiento recibido y un instrumento de selección en cuanto al movimiento ejecutado. Pero, en un caso como en otro, su Oficina se limita a la transmisión y la división del movimiento. Y no más en la centros superiores de la corteza que en la médula espinal los elementos nerviosos trabajan con miras a conocimiento: ellos pero indican un número de posibles acciones a la vez ni organizar uno de ellos.

Eso quiere decir que el sistema nervioso es, en ningún sentido, un aparato que puede servir para fabricar, o incluso para preparar, representaciones. Su función es recibir la estimulación, para proporcionar el aparato motor, (pg 21) y presentar la mayor número posible de estos aparatos a un estímulo dado. Cuanto más se desarrolla, más numerosos y más lejanos son los puntos del espacio que pone en relación con mecanismos de motoras cada vez más complejos. De esta manera amplía el alcance que permite a nuestra acción: su creciente perfección consiste en nada más. Pero si nervioso así se construye sistema, desde un extremo de la serie animal a otro, en vista de una acción que es menor y menos necesario, nosotros no debemos pensar que la percepción, de que el progreso está regulado por la del sistema nervioso, ¿es también totalmente dirigida hacia la acción y no hacia el conocimiento puro? Y, si esto es así, es que no crece la riqueza de esta percepción probablemente simbolizar la gama más amplia de indeterminación dejó a la elección de la vida ¿estar en su conducta con respecto a las cosas? Comencemos, entonces, por esta indeterminación como desde el principio de verdad, y probar si no podemos deducir de ella la posibilidad e incluso la necesidad, de percepción consciente. En otro palabras, nos permiten afirmar ese sistema de imágenes estrechamente vinculados que llame al mundo material y imaginar aquí y allí, dentro del sistema de centros o f verdadera acción, representada por el asunto de vivir: lo que queremos demostrar es que hay debe ser, oscilaba alrededor de cada uno de estos centros, imágenes que están subordinadas a su posición y variable que la percepción consciente está obligada a producir, y que, además, es posible comprender cómo surge.

(pg 22) [Nota de margen: por lo que debemos empezar desde la idea de que la percepción significa acción eventual. - acción indeterminada.]

En primer lugar, observamos que una ley estricta conecta el importe de la percepción consciente con la intensidad de la acción a disposición de la vida. Si nuestra hipótesis está bien fundada, esta percepción aparece en el momento preciso Cuando un estímulo recibido por la materia no se prolonga en una acción necesaria. En el caso de un rudimentario organismo, es cierto que el contacto inmediato con el objeto que interesa es necesaria para producir la estimulación, y esa reacción entonces difícilmente puede ser retrasada. Así, en los organismos inferiores, toque es activa y pasiva en uno y mismo tiempo, lo que les permite reconocer sus presas y aprovecharlo, para sentir el peligro y hacer el esfuerzo para evitarlo. Las diversas prolongaciones de los protozoos, la ambulacra de los echinodermata, son órganos del movimiento, así como de la percepción táctil; el aparato urticantes de la coelenterata es un instrumento de percepción, así como un medio de defensa. En una palabra, más inmediata la reacción está obligada a ser, más percepción debe parecerse un mero contacto; y el proceso completo de percepción y de reacción, a continuación, puede distinguirse apenas de un mecánico impulsión seguida de un movimiento necesario. Pero en la medida que la reacción se vuelve más incierta, y permite más espacio para el suspenso, la distancia aumenta al que es sensible de la acción de el ánima que interesa. A simple vista, por audiencia, entra en relación con un (pg. 23) un número cada vez mayor de las cosas y es sujeto a influencias más distantes; y, si estos objetos prometen una ventaja o amenazan a un peligro, promesas y amenazas de aplazar la fecha de su cumplimiento. El grado de independencia que un ser vivo es

maestro, o, como se dicen, la zona de indeterminación que rodea su actividad, permite, entonces, de un a priori estimación del número y la distancia de las cosas que está en relación. Cualquiera que sea esta relación, cualquiera sea la naturaleza de la percepción, podemos afirmar que su amplitud da la medida exacta de la indeterminación de la ley que es seguir. Por lo que podemos formular esta ley: percepción es maestro de espacio *la medida exacta en que la acción es maestro de tiempo.*

¿[Nota de margen: lo que entonces se convierte en conciencia? Sugerencias preliminares]

Pero ¿por qué tomar esta relación del organismo a los objetos más o menos lejanos la forma particular de conciencia ¿percepción? Hemos examinado lo que sucede en el cuerpo organizado, hemos visto movimientos transmitidos o inhibido, metamorfosis en hechos consumados o desguazado en acciones nacientes. Estos movimientos parecen nos afectan la acción y la acción por sí sola; siguen siendo absolutamente extranjeras al proceso de representación. Vamos entonces considera la acción propia y la indeterminación que lo rodea y está implícito en la estructura de los nervios sistema, - una indeterminación que este sistema parece apuntar mucho más que a la representación.

(pg. 24) Desde esta indeterminación, aceptada como un hecho, hemos podido deducir la necesidad de una percepción, es decir, de una relación variable entre el ser vivo y la influencia más o menos distante de los objetos que interesen. ¿Cómo es posible que esta percepción es la conciencia, y ¿por qué todo sucede como si esta conciencia ¿nacieron los movimientos internos de la sustancia cerebral?

Para responder a esta pregunta, primero simplificaremos considerablemente las condiciones bajo las cuales toma la percepción consciente lugar. De hecho, no hay ninguna percepción que no está llena de recuerdos. Con los datos de inmediatos y presentes de nuestra experimentan de sentidos que se mezclan mil detalles de nuestro pasado. En la mayoría de los casos estos recuerdos suplantando nuestra real percepciones, de los cuales luego conservamos sólo unos pocos toques, así utilizarlos sólo como 'señales' recuerdo nos ex imágenes. La comodidad y la rapidez de percepción se compran a este precio; pero ahí también resortes de todo tipo de la ilusión. Vamos, para los efectos del estudio, sustituto de esta percepción, impregnada de nuestro pasado, una percepción que una conciencia tendría si iban a ser maduro y adulto, todavía confinado al presente y absorbida, con exclusión de todo lo demás, en la tarea de moldear propia sobre el objeto externo. -Se puede insta a que se trata de una hipótesis arbitraria y que tal una ideal percepción, obtenida por la (pg. 25) eliminación del individuo accidentes, no tiene ninguna correspondencia con la realidad. - Pero esperamos mostrar que los accidentes individuales son meramente injertado a esta percepción impersonal, que está en la raíz misma de nuestro conocimiento de las cosas; y que sólo porque filósofos han pasado por alto, porque no han distinguido desde que agrega que memoria o resta de ella, han tomado la percepción como un todo para un tipo de visión interior y subjetiva, que entonces se diferencian de memoria sólo por su mayor intensidad. Esta será nuestra primera hipótesis. Pero, naturalmente, conduce a otro. Sin embargo breve suponemos cualquier percepción que, siempre ocupa una determinada duración e implica por lo tanto un esfuerzo de memoria que prolonga una pluralidad de momentos de uno a otro. Como trataremos de para mostrar, incluso la 'subjetividad' de cualidades sensibles consiste ante todo en una especie de contracción del real, efectuados por nuestra memoria. En definitiva, memoria de estas dos formas, cubriendo como se hace con un manto de recuerdos un núcleo de percepción inmediata y la contratación también una serie de momentos externos en un solo momento interno, constituye la parte principal de la conciencia individual en la percepción, la parte subjetiva del conocimiento de cosas; y, ya que nos debemos descuidar esta cuota para hacer nuestra idea más clara, vamos ir demasiado lejos en el camino hemos elegido. Pero sólo tendremos para desandar nuestros pasos y corregir, especialmente por traer a memoria (pg. 26) atrás de nuevo, cualquiera que sea pueden ser excesivo en nuestras conclusiones. Lo que sigue, por lo tanto, debe considerarse sólo como una representación esquemática y nos pida que percepción debe entenderse provisionalmente como no mi hormigón y percepción compleja - que es ampliada por los recuerdos y siempre ofrece una amplia duración - pero un *Percepción pura, me refiero a una percepción que existe en teoría en lugar de hecho y estaría poseída por un ser* colocado donde estoy, viviendo como vivo, pero absorbido en el presente y capaz, por renunciar a toda forma de memoria, de obtener una visión de la cuestión inmediata e instantánea. Al adoptar esta hipótesis, consideremos cómo puede explicarse la percepción consciente.

[Nota de margen: percepción consciente no es sino nuestro poder de elección, reflejada en cosas como si de un espejo]

Para deducir la conciencia sería, de hecho, una empresa audaz; pero realmente no es necesario aquí, porque por presentando el mundo material suponemos un agregado de imágenes y además porque es imposible asumir Algo más. Ninguna teoría de la materia escapa a esta necesidad. Reducir el asunto a los átomos en movimiento: estos átomos, aunque desprovistas de cualidades físicas, son decididos únicamente en relación con una eventual visión y un eventual contacto, el sin luz y la otra sin importancia. Condensar átomos en centros de fuerza, les disolver en vórtices giratorio en un fluido continuo: este fluido, estos movimientos, estos centros, puede ellos mismos determinarse sólo en relación con un (pg. 27) toque impotente, una impulsión ineficaz, una luz incolora; todavía son imágenes. Es cierto que puede ser una imagen sin ser percibido; puede estar presente sin ser representados; y la distancia entre estos dos términos, presencia y representación, parece justo medir el intervalo entre materia propia y nuestra percepción consciente de la materia. Pero debemos examinar más de cerca el punto a ver en qué esta diferencia consiste. Si hay más en el segundo término que en la primera, si, a fin de pasar de presencia a la representación, fuera es necesario agregar algo, la barrera sería insuperable y el paso de la materia a la percepción seguiría siendo wrapped en misterio impenetrable. No sería la misma si fuera posible pasar de la primera término a la segunda por medio de la disminución, y si la representación de una imagen menos de su presencia; para ello bastaría entonces que las imágenes que se presente debe ser obligado a abandonar algo de sí mismos en ordenan su mera presencia debe convertirlos en representaciones. Ahora, aquí es la imagen que yo llamo un objeto material; Tengo la representación de la misma. ¿Cómo trata de TI que no parece ser en sí mismo que es para mí? Es porque están íntimamente relacionados con todas las otras imágenes, se sigue en aquellos que siguen, al igual que los prolongados que lo precedieron. Para transformar en representación de su existencia, sería suficiente para reprimir lo que sigue lo que precede a éste y también todos los que llena, y (pg. 28) conservar sólo su corteza externa, su piel superficial. Que distingue como una imagen actual, como una realidad objetiva, a partir de una imagen representada es la necesidad que obliga a actuar a través de cada uno de sus puntos en todos los puntos de todas las otras imágenes, transmitir todo lo que recibe, para oponerse a toda acción una reacción igual y contraria, que, en definitiva, sólo un camino por donde pasan, en cada dirección, las modificaciones que se propagan a lo largo de la inmensidad del universo. Debo convertirlo en representación si podía aislar, especialmente si podría aislar a su caparazón. Representación está ahí, pero siempre virtual- en el preciso momento cuando podría ser real, siendo neutralizados por la obligación de seguir a sí mismo y a perder sí en otra cosa. Para obtener esta conversión de lo virtual a la real sería necesario, no tirar más luz sobre el objeto, sino por el contrario para ocultar algunos de sus aspectos, a disminuir por la mayor parte de Sí, por lo que el resto, en lugar de ser encerrado en sus alrededores como una cosa, debe desprenderse de ellos como una imagen. Ahora si son seres vivos, dentro del universo, sólo "centros de indeterminación," y si el grado de esta indeterminación se mide por el número y rango de sus funciones, podemos concebir que su mera presencia es equivale a la supresión de todas las partes de objetos en el cual sus funciones no encuentran ningún interés. Permiten pasar a través de ellos, por así decirlo, las influencias externas que son indiferentes a ellos; los otros (pg. 29) aislado, convertido en "percepciones" por su propio aislamiento. Todo pasa por lo tanto para nosotros como si nos refleja a superficies de la luz que emana de ellos, la luz que, de haber transmitido sin oposición, nunca habría sido revelado. Aparecerán las imágenes que nos rodean a girar hacia nuestro cuerpo al lado, acentuado por la luz en él, que interesa a nuestro cuerpo. Suelte de sí mismos lo que nos hemos detenido en su camino, que que somos capaces de influir. Indiferente por el mecanismo radical que se les une juntos, presentan cada uno a los demás todos sus lados a la vez: lo que significa que actúan y reaccionan mutuamente por todos sus elementos y que ninguno de ellos percibe o es percibida conscientemente. Supongamos, por el contrario, en algún lugar encuentro una cierta espontaneidad de la reacción: hasta ahora se ha disminuido su acción y esta disminución de su acción es sólo la representación que tenemos de ellos. Nuestra representación de cosas así, surgirían de el hecho de que son tirados atrás y refleja por nuestra libertad.

Cuando un rayo de luz pasa de un medio a otro, generalmente atraviesa lo con un cambio de dirección. Pero el densidades respectivas de los dos medios de comunicación pueden ser tales que, para un determinado ángulo de incidencia, refracción ya no es posible. Luego tenemos la reflexión total. El punto luminoso da lugar a una imagen virtual que simboliza, para hablar, el hecho de que el luminoso (pg. 30) los rayos no pueden proseguir su camino. La percepción es sólo un fenómeno de la misma

tipo. Lo que se da es la totalidad de las imágenes del mundo material, con la totalidad de su interior elementos. Pero si suponemos centros de real, es decir de espontáneo, de actividad, los rayos que llegan a ella, y que esa actividad, en lugar de pasar a través de esos centros de interés aparecerá a reflejarse así para indicar los contornos de los objetos que les emite. No hay nada positivo aquí, agregó nada a la imagen, nada Nuevo. Los objetos simplemente abandonan algo de sus medidas reales a fin de manifestar su acción virtual - que es decir, en términos generales, la eventual influencia de la vida que les. Por lo tanto percepción se asemeja a los fenómenos de reflexión que se derivan de una refracción impedida; es como un efecto de espejismo.

[Nota de margen: para que la representación es el resultado de la omisión de que en la totalidad de la materia que no tiene ningún interés para nuestras necesidades]

Esto es como mucho como para decir que hay para imágenes simplemente una diferencia de grado y no de tipo, siendo y *ser percibido conscientemente*. La realidad de la materia consiste en la totalidad de sus elementos y de sus acciones de de todo tipo. Nuestra representación de la materia es la medida de nuestra acción posible a órganos: es el resultado de la descarte de lo que no tiene ningún interés para nuestras necesidades, o más generalmente para nuestras funciones. En cierto sentido podría que la percepción de cualquier material inconsciente punto lo que sea, en su instantaneousness, es infinitamente mayor (pg 31) más completo que el nuestro, ya que este punto recoge y transmite las influencias de todos los puntos del material Universo, Considerando que nuestra conciencia alcanza sólo a ciertas partes y ciertos aspectos de las partes. Conciencia, - en cuanto a la percepción externa-, se encuentra en sólo esta elección. Pero hay, en esta pobreza necesaria de nuestra percepción consciente, algo que es positivo, que predice el espíritu: es, en el sentido etimológico de la palabra, discernimiento.

[Nota de margen: Y está limitada por el grado de acción indeterminado es maestro de la vida]

La dificultad toda el problema que nos ocupa viene del hecho que imaginamos la percepción que un tipo vistas fotográficas de las cosas, tomada desde un punto fijo por ese aparato especial que se llama un órgano de percepción - una fotografía que luego se desarrollaría en el cerebro-cuestión alguna sustancia desconocida y proceso psíquico de elaboración. Pero no es evidente que la fotografía, si hay fotografía, está ya tomada, ¿ya desarrollado en el corazón de las cosas y en todos los puntos del espacio? No metafísica, incluso, no puede física escapar a esta conclusión. Construir el universo con cada uno de ellos está sujeto a la acción, variable en cantidad de átomos y calidad de acuerdo a la distancia, ejercida sobre él por todos los átomos materiales. Poner en los centros de fuerza de Faraday: la líneas de fuerza emitidas en cada dirección de cada centro de ejercer, a cada uno las influencias del plenario mundo material. Llamar a las mónadas de Leibniz: cada uno es (pg 32) el espejo del universo. Todos los filósofos, entonces, acuerdo sobre este punto. Sólo si cuando pensamos en cualquier otro lugar en el universo podemos considerar la acción de todos importa como atravesar sin resistencia y sin pérdida y la fotografía del conjunto como translúcido: aquí hay es querer detrás de la placa de la pantalla en negro que podría se muestra la imagen. Nuestro ' zonas de indeterminación ' jugar en algunos ordenar la parte de la pantalla. No aportan nada a lo que existe; afectan simplemente esto: que la acción real pasa a través de los restos de acción virtual.

Se trata de ninguna hipótesis. Nos conformamos con formulación de datos con la que no puede ninguna teoría de la percepción renunciar. Para no filósofo puede comenzar el estudio de la percepción externa sin asumir al menos la posibilidad de un mundo material, es decir, en general, la percepción virtual de todas las cosas. De este material meramente posible masa él voluntad luego aislar el particular objeto que llame a mi cuerpo y, en este cuerpo, centros de percepción: él Muéstrame la perturbación procedente de un determinado punto en el espacio, propagación de sí misma a lo largo de los nervios y llegar a centros. Pero aquí estoy enfrentado por una escena de transformación de fairyland. El mundo material que rodea el cuerpo, el cuerpo que alberga el cerebro, el cerebro en la que distinguimos centros, él abruptamente descarta; y, como por la varita del mago, evoca, como una cosa (pg 33) totalmente nuevo la representación de lo que empezó por postulando. Él unidades de espacio, por lo que puede tener nada en común con la cuestión de la representación que comenzó. Como materia propia, fain iría sin ella, pero no, debido a que presentan sus fenómenos relativamente a cada otro una orden tan estricto y tan indiferente como el punto de origen elegido, que esta regularidad y esta indiferencia constituyen realmente una existencia independiente. Por lo que debe resignarse a conservar al menos el fantasma de la materia. Pero luego logra privar de todas las cualidades que le dan vida. En un espacio amorfo

él talla a mover cifras; o bien (y se trata de casi lo mismo), Imagina las relaciones de magnitud que ellos mismos uno adaptarse a funciones matemáticas, otra que ir evolucionando y desarrollando sus propias contenido: representación, cargada con el botín de la materia, desde entonces muestra propia libremente en una no prorrogado conciencia. - Pero no es suficiente para cortar, es necesario coser las piezas juntas. Ahora debe explicar cómo las cualidades que ha separado de su soporte material pueden estar Unidas a lo nuevo. Cada atributo que llevas lejos de asunto amplía el intervalo entre la representación y su objeto. Si haces cuestión ¿no prorrogado, cómo adquirirá extensión? ¿Si reduce al movimiento homogéneo, donde surge la calidad? Sobre todo, cómo vamos a imaginar^(pg 34) una relación entre una cosa y su imagen, entre la materia y pensamiento, ya que ¿cada uno de estos términos posee, por definición, sólo que falta a la otra? Así surgen dificultades bajo nuestros pies; y hace todos los esfuerzos que realice para deshacerse de uno de ellos pero resolver en muchos más. ¿Lo que entonces le pedimos de usted? Simplemente a renunciar varita del mago y para continuar por el camino en el que que figuran en primer lugar. Usted nos mostró imágenes externas, llegando a los órganos del sentido, modificar los nervios, propagación su influencia en el cerebro. Bien, seguir el proceso hasta el final. El movimiento atravesará el cerebral sustancia (aunque no sin haber retrasó allí) y luego se expandirá a acción voluntaria. Ahí tienes todo mecanismo de percepción. En cuanto a la percepción de sí mismo, en la medida en que es una imagen, usted no deben reencontrar su génesis, puesto que lo postula para empezar con, y además no fue abierta para ningún otro curso. En Suponiendo que el cerebro, al asumir la porción más pequeña de la materia, ¿usted no asume la totalidad de las imágenes? *¿Qué hay que explicar, entonces, es no cómo percepción surge, pero cómo es limitado, ya que debe ser la imagen o f el todo y de hecho se reduce a la imagen de que le interese. Pero si es diferente a la mera imagen,* precisamente en que sus partes van ellos mismos con referencia a un variable Centro, su limitación es fácil de entender: ilimitado de jure, se limita de facto ^(pg 35) a para indicar el grado de indeterminación que permitió a los actos de la imagen especial que llames a tu cuerpo. Y que, inversamente, se deduce que la indeterminación de los movimientos de su cuerpo, como es el resultado de la estructura de la materia gris del cerebro, da la medida exacta de la alcance de su percepción. Es de extrañar, entonces, que todo sucede como si su percepción fueron consecuencia de los movimientos internos del cerebro y emitido en algún tipo de los centros corticales. No pudo venir realmente desde ellos, ya que el cerebro es una imagen como otros, envuelto en la masa de otras imágenes, y sería absurdo que el contenedor debe emitir el contenido. Pero dado que la estructura del cerebro es como el plan detallado de la movimientos entre los que tienes la elección, y desde la parte de las imágenes externas que aparece volver a sí mismo a fin de constituir percepción incluye precisamente todos los puntos del universo que estos movimientos podrían afectar, percepción consciente y circulación cerebral están en correspondencia estricta. La dependencia recíproca de estos dos términos, por tanto, es simplemente debido al hecho de que ambas son funciones de un tercero, que es la indeterminación de la voluntad.

[Nota de margen: la imagen y, a continuación, se formó y percibida en el objeto, no en el cerebro]

Tomemos, por ejemplo, un punto luminoso P, de los cuales los rayos inciden en las distintas partes a, b, c, de la retina. En este ciencia punto p localiza las vibraciones de una cierta amplitud y duración. En el ^(pg 36) misma conciencia punto p percibe la luz. Nos proponemos mostrar, en el curso de este estudio, que ambos tienen razón; y que no hay esenciales la diferencia entre la luz y los movimientos, siempre que restauramos al movimiento de la unidad, indivisibilidad, y heterogeneidad cualitativa negada que por la mecánica abstracta; también siempre que vemos en las cualidades sensibles *contracciones efectuadas por nuestra memoria. Ciencia y conciencia, a continuación, coincidiría en la instantánea. Para el momento todos a que necesitamos decir, sin examinar demasiado estrechamente en el significado de las palabras, es que el punto p envía las vibraciones de la retina de la luz. ¿Qué pasa entonces? Si no se ha dado ya la imagen visual del punto P, de hecho tendría que buscar la manera en la que había sido engendrado y pronto debería ser enfrentado por un problema insoluble. Pero, cualquiera que, no puede evitar lo asumiendo comenzar con: la única pregunta es, entonces, a saber cómo y por qué esta imagen es elegida para formar parte de mi percepción, mientras que un número infinito de otras imágenes quedan excluidos de ella. Ahora veo que las vibraciones transmitan desde el punto p a las distintas partes de la retina se llevan a cabo los centros de óptico sub-cortical y corticales, a menudo a otros centros y que estos centros a veces transmiten a mecanismos de motoras, a veces provisionalmente a detenerlos. Los elementos nerviosos afectados son, por lo tanto, lo que da eficacia a la perturbación ^(pg 37) recibido; Ellos simbolizan la indeterminación*

de la voluntad; su solidez depende esta indeterminación; y, en consecuencia, cualquier lesión a estos elementos, por disminuir nuestra posible acción, disminuye la percepción en el mismo grado. En otras palabras, si existen en el lugares del mundo material donde las vibraciones recibidas no son mecánicamente transmitida, si existen, como hemos dicho, las zonas de indeterminación, estas zonas deben producirse a lo largo de la ruta de lo que se denomina el proceso sensori-motor; y por lo tanto todo debe ocurrir como si los rayos Pa, Pb, Pc fueron percibidos por este camino y después proyectarse en p. Además, mientras que la indeterminación es algo que se escapa el experimento y cálculo, esto no es el caso con los elementos nerviosos por que la impresión es recibida y transmitida. Estos elementos son la preocupación especial el fisiólogo y psicólogo; en ellas todos los detalles de la percepción externa parece depender y por ellos puede explicarse. Por lo que podemos decir, si nos gusta, que la perturbación, después de haber viajado a lo largo de estos elementos nerviosos, después de haber adquirido el centro, hay cambios en una imagen consciente que es posteriormente exteriorizadas en el punto p. Pero, cuando lo expresamos a nosotros mismos, simplemente ceder a las exigencias de los científicos método; de ninguna manera describimos el proceso real. En realidad no existe, un no prorrogado imagen que formas propia en conciencia y luego proyecta en p. La verdad es que el punto P, los rayos que (pg 38) emite, la retina y los elementos nerviosos afectados, forman un todo; que el punto luminoso p es una parte de este conjunto; y que es realmente en p y no en otro lugar, que la imagen de p es formada y percibida.

Cuando representamos las cosas a nosotros mismos, de esta manera, nos hacer sino volver a las convicciones simples de común sentido. Estamos todos nosotros comenzaron por creer que hemos comprendido el mismo objeto, que percibe en sí mismo y no en nosotros. Cuando filósofos rechazan una idea tan simple y tan cercanos a la realidad, es porque el proceso intra-cerebral, que diminuta parte de la percepción, -parece el equivalente a la totalidad de la percepción. Si suprime el objeto percibido y mantener el proceso interno, les parece que sigue siendo la imagen del objeto. Y su creencia es fácilmente explicó: hay muchas condiciones, tales como alucinaciones y sueños, en qué imágenes plantean que se asemejan a percepción externa en todos sus detalles. Que, en tales casos, el objeto ha desaparecido mientras persista el cerebro, él sostiene que el fenómeno cerebral es suficiente para la producción de la imagen. Pero no debe olvidarse que en todos los Estados psíquicos de esta memoria tipo desempeña el papel principal. Ahora, intentaremos mostrar más tarde que, cuando percepción, tal como la entendemos, una vez sea admitida, debe surgir la memoria y que esta memoria no tiene ninguna más de percepción, un estado cerebral como su condición verdadera y completa. Pero, sin aún entrar- (pg 39) -ing a la examen de estos dos puntos, nos será contentarnos con una observación muy sencilla, que no tiene ningún efecto novedad. En muchas personas que son ciegas de nacimiento los centros visuales están intactos; todavía viven y mueren sin haber formó una sola imagen visual. Tal imagen, por lo tanto, no puede aparecer a menos que el objeto externo, una vez al menos, su papel: debe, una vez en cualquier caso, han sido parte integrante con representación. Ahora esto es lo que nos dicen y por el momento todo lo que necesitamos, porque estamos tratando aquí con percepción pura y no con la percepción complicado por la memoria. Luego rechazar la participación de la memoria, considerar la percepción en su estado sin mezclar y podrá ser forzado a reconocer que no hay ninguna imagen sin un objeto. Pero, desde el momento que postulan por tanto intra - procesos cerebrales además el objeto externo que les causa, podemos ver claramente cómo la imagen de ese objeto se da con él y en él: cómo la imagen debe derivarse de la circulación cerebral nunca nos podremos entender.

[Nota de margen: pero una lesión en el cerebro disminuye la percepción por disminuir la apelación a la actividad]

Cuando una lesión de los nervios o de los centros interrumpe el paso de la vibración del nervio, la percepción es que medida disminuida. ¿Necesitamos sorprendemos? La Oficina del sistema nervioso es utilizar esa vibración, para convertirla en hechos prácticos, se logra realmente o virtualmente. Si, por una razón u otra, no puede pasar la perturbación Además, sería extraño si la corresponden - (pg 40) -ing percepción aún tuvo lugar, ya que esta percepción podría entonces conectar nuestro cuerpo con puntos del espacio que ya no invitan directamente a hacer una elección. Cortar el nervio óptico de un animal: las vibraciones emitiendo desde el punto luminoso ya no pueden transmitirse al cerebro y desde allí a los nervios motores; el hilo, de que el nervio óptico es una parte y que enlaza el objeto externo al motor mecanismos del animal, se ha roto: percepción visual, por tanto, se ha vuelto impotente, y es esta misma impotencia inconsciencia. Esta cuestión debe ser percibida sin la ayuda de un sistema nervioso ni órganos de sentido, no es teóricamente inconcebible; pero es prácticamente imposible, porque no sería tal percepción utilizar. Vendría un fantasma, no un ser vivo y por lo tanto actuando. Estamos demasiado inclinados a considerar la

vida corporal como un mundo dentro de un mundo, el sistema nervioso como un ser independiente, de los cuales la función es, primero, a elaborar las percepciones y luego para crear movimientos. La verdad es que mi sistema nervioso, se interpone entre el objetos que afectan a mi cuerpo y las que puedo influir, es un mero conductor, transmitir, enviar, o inhibir el movimiento. Este director de orquesta se compone de un enorme número de hilos que se extienden desde la periferia al centro y desde el centro a la periferia. Tantos procesos como pase de la periferia a la Centro, tantos puntos de espacio allí son capaces de (pg 41) para hacer un llamamiento a mi voluntad y que, por así decirlo, un pregunta elemental a mi actividad motora. Esa pregunta es lo que se denomina una percepción. Así, la percepción es disminuido por uno de sus elementos cada vez que uno de los subprocesos que se denomina sensoriales se corta, porque una parte de la objeto externo se vuelve incapaz de hacer un llamamiento a la actividad; y es también disminuyó siempre tiene un hábito estable se ha formado, porque esta vez la respuesta preparada hace la pregunta innecesaria. Lo que desaparece en cualquiera de los casos es la reflexión aparente del estímulo a sí mismo, el retorno de la luz de la imagen donde se viene; o más bien esa disociación, ese discernimiento, por el cual es desembragar la percepción de la imagen. Nos puede por lo tanto, decir que aunque el detalle de la percepción es moldeado exactamente a la de los nervios llamados sensoriales, percepción como un todo tiene su explicación verdadera y definitiva en la tendencia del cuerpo al movimiento.

La causa de la ilusión general en este punto radica en la aparente indiferencia de nuestros movimientos al estímulo que les excita. Parece que el movimiento de mi cuerpo para alcanzar y para modificar un objeto es el mismo, Si me han informado de su existencia por el oído o si se ha revelado a mí por la vista o el tacto. Mi actividad motora aparece así como una entidad separada, una especie de embalse donde movimientos emiten a voluntad, siempre la lo mismo para la misma acción, sea cual sea el tipo de imagen que se ha llamado a ser.

(pg 42) Pero la verdad es que el carácter de los movimientos que son idénticos externamente es internamente diferente, según como responden a un visual, un auditorio o una sensación táctil. Supongamos que percibo una multitud de objetos en el espacio; cada uno de ellos, en la medida en que es una forma visual, solicita mi actividad. Ahora de repente pierdo mi vista. Sin duda sigo tener a mi disposición la misma cantidad y la misma calidad de movimientos en el espacio; pero estos movimientos pueden no ya sea coordinada a impresiones visuales; en el futuro debe seguir impresiones táctiles, por ejemplo y una nuevo acuerdo llevará a cabo en el cerebro. Las expansiones protoplasmic de los elementos nerviosos motoras en el corteza estará en relación, ahora, con un número mucho menor de los elementos nerviosos denominado sensorial. Mi actividad es luego disminuyó de verdad, en el sentido de que aunque yo puedo producir los mismos movimientos, viene la ocasión más rara vez desde los objetos externos. En consecuencia, la súbita interrupción de continuidad óptica ha traído consigo, como su efecto fundamental y profunda, la represión de una gran parte de las consultas o peticiones dirigidas a mi actividad. Ahora dicha consulta o demanda es, como hemos visto, una percepción. Aquí ponemos nuestro dedo en el error de aquellos que mantener que percepción surge de la vibración sensorial correctamente llamado y disturbios desde un tipo de pregunta ante la actividad motora. Servidor de esta actividad motora desde el proceso perceptivo; y, como (pg 43) parece sobrevivir a la pérdida de la percepción, concluyen que percepción está localizado en los elementos nerviosos denominados sensoriales. Pero la verdad es que la percepción es no más en los centros sensoriales que en los centros de motoras; mide la complejidad de sus relaciones, y es, de hecho, que parece ser.

[Nota de margen: percepción viajamos desde la periferia - el conjunto de imágenes, al centro - cuerpo; no viceversa]

Psicólogos que han estudiado la infancia son muy conscientes de que nuestra representación es al principio impersonal. Sólo poco a poco y como resultado de la experiencia, hace adoptar nuestro cuerpo como un centro y convertirse en nuestra representación. El mecanismo de este proceso es, además, fácil de comprender. Como mi cuerpo se mueve en el espacio, todas las demás imágenes varían, mientras esa imagen, mi cuerpo, permanece invariable. Por lo tanto, debo hacer es un centro, al que me refiero a todas las demás imágenes. Mi creencia en un mundo externo no vienen, no provienen del hecho de que el proyecto fuera de mí sensaciones que no prorrogados: cómo podrían estas sensaciones, cada vez adquieren extensión y donde debo obtener la noción de exterioridad? Pero si permitimos, como atestigua la experiencia, el agregado de imágenes es dado para comenzar con puede ver claramente cómo mi cuerpo llega a ocupar, dentro de este agregado, una privilegiada posición. Y entiendo también ahí surge la idea de interioridad y exterioridad, que es, para empezar con sólo la distinción entre mis cuerpo y otros órganos. Por si se inicia desde mi cuerpo, como suele hacerse, no será nunca me haces comprender cómo

(pg 44) impresiones recibidas en la superficie de mi cuerpo, impresiones que se refieren a ese cuerpo por sí solo, son capaces de ser para mí objetos independientes y forma un mundo externo. Pero si, por el contrario, todas las imágenes se postulaban a ante todo, mi cuerpo necesariamente terminará por destacándose en medio de ellos como una cosa distinta, ya que cambian sin cesar, y no varían. La distinción entre el interior y el exterior será sólo una distinción entre la parte y el todo. En primer lugar, es el conjunto de imágenes; y luego, en este agregado, hay 'centros de acción,' desde que las imágenes interesantes parecen reflejarse así nacen las percepciones y acciones hizo listo. Mi cuerpo es que destaca como el centro de estas percepciones; mi personalidad es la que estas acciones deben ser mencionadas. El tema queda claro si viajamos así desde la periferia a la Centro, como el niño, y que nosotros mismos nos invita a hacer por la experiencia inmediata y por el sentido común. En por el contrario todo se vuelve oscuro y problemas se multiplican en todos los lados, si tratamos, con el teóricos, para viajar desde el centro a la periferia. -Desde donde se plantea, entonces, esta idea de un mundo externo construido artificialmente, pieza por pieza, de sensaciones no prorrogados, aunque tampoco podemos entender cómo se ¿llegado a formar una superficie extendida, ni cómo posteriormente se proyecta fuera de nuestro cuerpo? ¿Por qué insistir, a pesar de las apariencias, que debo voy desde mi conciencia yo a mi cuerpo, entonces (pg 45) desde mi cuerpo a otros órganos, Considerando que en realidad coloco a la vez en el mundo material en general y luego gradualmente cortar dentro de ella la ¿Centro de acción que voy a venir a llamar a mi cuerpo y distinguir de todos los demás? -Hay tantos ilusiones se reunieron alrededor de esta creencia en el carácter originalmente no prorrogado de nuestra percepción externa; hay, en la idea que queremos proyectar fuera de nosotros mismos Estados que son puramente internos, tantas ideas equivocadas, cojo tantos respuestas a preguntas mal declarados, lo que no podemos esperar a arrojar luz en general sujeción a la vez. Creemos luz aumentará, como nos muestran más claramente, detrás de estas ilusiones, el error metafísico que confunde la extensity ininterrumpida con espacio homogéneo y el error psicológico que confunde \"percepción pura\" con memoria. Pero estas ilusiones son, sin embargo, relacionadas con hechos reales, que nos podemos indicar aquí a fin de corregir su interpretación.

[Nota de margen: objeción deriva de la llamada \"educación\" de los sentidos - verdadero significado de la educación]

El primero de estos hechos es que nuestros sentidos requieren educación. Vista ni toque es capaz de comenzar a localizar impresiones. Una serie de comparaciones y inducciones es necesaria, según la cual coordinamos gradualmente una impresión con el otro. Por lo tanto filósofos pueden saltar a la creencia de que son sensaciones en su esencia inextensive, y que constituyen extensity por su yuxtaposición. Pero es no queda claro que, a la (pg 46) hipótesis sólo avanzada, nuestro sentidos son igualmente en la necesidad de educación, - no de curso para dar cabida a sí a las cosas, sino para ¿acomodar propios entre sí? Aquí, en medio de las imágenes, hay una cierta imagen que termino mi cuerpo, y que revela por una reflexión aparente de las imágenes circundantes a la acción virtual ellos mismos. Supongamos que hay tantas clases de acción posible para mi cuerpo de que debe haber un número igual sistemas de reflexión para otros órganos; y cada uno de estos sistemas será justo lo que se percibe por uno de mis sentidos. Mi cuerpo, entonces, actúa como una imagen que refleja a otros, y que, al hacerlo, analiza a lo largo de líneas correspondientes a las distintas acciones que pueden ejercer sobre ellos. Y, en consecuencia, cada una de las cualidades percibidos en el mismo objeto por mis sentidos diferentes simboliza una dirección particular de mi actividad, un particular necesidad. Ahora, todas estas percepciones de un cuerpo por mis sentidos diferentes me dará, cuando Unidos, la imagen completa ¿de ese cuerpo? Ciertamente no, porque tienen han recopilado de un todo mayor. Percibir todas las influencias desde todos los puntos de todos los órganos sería descender a la condición de un objeto material. Percepción consciente significa la elección, y conciencia consiste principalmente en este discernimiento práctico. Las diversas percepciones de la mismo objeto, dada por mis diferentes sentidos, no, entonces, cuando pondrá juntos, reconstruir la imagen completa de la (pg 47) objeto; permanecerán separados unos de otros por intervalos que miden, por así decirlo, las lagunas en mi necesidades. Es para llenar estos intervalos que una educación de los sentidos es necesaria. El objetivo de esta educación es armonizar mis sentidos entre sí, para restaurar entre sus datos una continuidad que ha sido roto por el discontinuidad de las necesidades de mi cuerpo, en definitiva a reconstruir, tan cerca como sea, la totalidad del objeto material. Esto, en nuestra hipótesis, explica la necesidad de una educación de los sentidos. Ahora debemos Comparar con los anteriores explicación. En la primera, no prorrogadas las sensaciones de la vista se combinan con sensaciones no prorrogados de toque y de la otros sentidos, para dar, por su síntesis, la idea de un objeto material. Pero, no es fácil ver cómo

estas sensaciones pueden adquirir la extensión, ni cómo, sobre todo, cuando en general extensión ha sido adquirido, podemos explicar en particular la preferencia de una determinada de estas sensaciones para un punto dado del espacio. Y, a continuación, puede preguntarse por qué feliz acuerdo, en virtud de qué armonía preestablecida, hacen estas sensaciones de diferentes tipos de coordenadas para formar un objeto estable, en lo sucesivo solidificado, común con mi experiencia y la de todos los hombres, ¿sujeto, en su relación con otros objetos, esas reglas inflexibles que llamamos las leyes de la naturaleza? En el segundo, 'el datos, de nuestros diferentes sentidos son, por el contrario, las cualidades muy de cosas, primero se percibe en la diluye en lugar de en nosotros) ¿es sorprendente que se juntan, pues abstracción solo les ha separado? -En la primera hipótesis, el objeto material es nada de todo lo que percibimos: pones a un lado el principio consciente con las cualidades sensibles y por el otro una cuestión que puede predicado nada, que se define por negaciones ya han comenzado por depredación de todo lo que se revela a nosotros. En el segundo, un conocimiento constante profundización de asunto se convierte en posible. Lejos de privar al asunto nada percibido, debemos por el contrario poner juntos todas cualidades sensatas, restaurar su relación y restablecer entre ellos la continuidad interrumpida por nuestras necesidades. Nuestra percepción del asunto es, entonces, ya no relativa o subjetiva, a menos en principio y aparte, igual que nosotros ver en la actualidad, de afecto y sobre todo de la memoria; simplemente es disverved por la multiplicidad de nuestras necesidades. En la primera hipótesis, el espíritu es lo incognoscible como importa, atributo a ella el poder undefinable de evocando sensaciones no sabemos donde, y de proyectarles, no sabemos por qué, en un espacio donde forman órganos. En el segundo, se define claramente el papel desempeñado por la conciencia: conciencia significa acción virtual; y las formas adquiridas por la mente, los que ocultar la esencia del espíritu, deben, con la ayuda de esta segunda principio, ser eliminado como tantos velos ocultando. Así, en nuestra hipótesis, empezamos a ver la posibilidad de un clara (pg 49) distinción entre espíritu y materia y de una reconciliación entre ellos. Pero dejaremos este primero punto y llegar a la segunda.

[Nota de margen: objeción extraídas de la denominada "energía específica de los nervios"-respuesta.]

El segundo hecho presentado consiste en mucho lo que se llamó "la energía específica de los nervios". Sabemos que la estimulación del nervio óptico por un shock externo o por una corriente eléctrica produce una sensación visual, y que esta misma corriente eléctrica aplicada a la acústica o el nervio glosa-faringe causan un sonido que oído o un gusto ser percibido. A partir de estos hechos muy particulares se han deducido dos leyes muy generales: que diferentes causas que actúa sobre el nervio mismo excitan la misma sensación; y que la misma causa, actuando en diferentes nervios, provoca sensaciones diferentes. Y de estas leyes ha sido la presunción de que nuestras sensaciones son meramente señales, y que la Oficina de cada sentido es traducir en su propia lengua homogénea y mecánica movimientos que ocurren en el espacio. Por lo tanto, como conclusión, la idea de cortar nuestra percepción en dos partes distintas, fue incapaz de unir: por un lado homogéneos movimientos en el espacio y por el otro sensaciones no prorrogados en conciencia. Ahora, no es de nuestra parte para entrar en un examen de lo fisiológico problemas planteados por la interpretación de las dos leyes: de cualquier manera se entienden estas leyes, si la energía específica se atribuye a los nervios o si se refiere a los centros, asegurar- (pg 50) montaje en dificultades surgen. Pero la existencia de las leyes aparece cada vez más problemática. Lotze él mismo ya sospecha una falacia en ellos. Esperó, antes de poner la fe en ellas, las ondas sonoras que debe dar a los ojos del sensación de la luz, o vibraciones luminosas que deben dar al oído un sonido. [2] La verdad es que todos los hechos supuestamente pueden ser devueltos a un solo tipo: un estímulo capaz de producir sensaciones diferentes, el múltiples estímulos capaces de inducir la misma sensación, son una corriente eléctrica o una causa mecánica capaz de determinar en el órgano una modificación del equilibrio eléctrico. Ahora podemos preguntarnos si la estímulo eléctrico no incluye diferentes componentes, respondiendo objetivamente a sensaciones de diferentes tipos, y si la Oficina de cada sentido no es meramente extraer todo el componente que se refiere a lo. Nos debe entonces tienen, de hecho, el mismos estímulos dando las mismas sensaciones y estímulos diferentes provocando diferentes sensaciones. Para hablar más exactamente, es difícil de reconocer, por ejemplo, que aplicando un estímulo eléctrico para la lengua no sería ocasión cambios químicos; y estos cambios son lo que, en todos los casos, llamamos gustos. Por el otro mano, mientras que el físico ha sido capaz de identificar la luz con una perturbación electromagnética, podemos decir, Inversamente, que lo que (pg 51) llamadas aquí una perturbación electromagnética es ligera, por lo que es realmente la luz que la óptica nervio percibe objetivamente al sujeto a estímulos eléctricos. Parece ser la doctrina de la energía específica

nada más basada firmemente que en el caso de la oreja: nada tiene también la existencia real de lo percibido convertido en la más probable. No insistiremos sobre estos hechos, porque se encontraron declaró y exhaustivamente discutido en una obra reciente. ^[3] Sólo nos va comentar que las sensaciones que aquí se habla de no son imágenes percibidas por nosotros fuera de nuestro cuerpo, sino más bien afecciones localizadas dentro del cuerpo. Ahora es el resultado de la naturaleza y el uso del cuerpo, como veremos, que cada uno de sus elementos sensoriales llamados tiene su propia acción real, que debe ser de la misma tipo como su acción virtual en los objetos externos que normalmente percibe; y así podemos entender cómo es que cada uno de los nervios sensoriales parece vibrar de acuerdo a una forma fija de sensación. Pero para dilucidar esto punto que debemos tener en cuenta la naturaleza de la afección. Así nos quieren hacer el tercer y último argumento que debemos examinar.

[2] Lotze, metafísica, Oxford, 1887, vol. ii, p. 206.

[3] Schwarz, Das Wahrnehmungsproblem, Leipzig, 1892, págs. 313 y SS.

Este tercer argumento proviene del hecho de que pasamos por grados insensibles por el representante del Estado que ocupa espacio, el estado afectivo que parece ser no prorrogado.

[Nota de margen: las objeciones de la llamada 'subjetividad' de Estados afectivos:-respuesta: el estado afectivo es realmente donde se considera]

(pg. 52) De ahí se deduce que toda sensación es naturalmente no y necesariamente prorrogado, por lo que es extensity sobrepuesta sobre la sensación y el proceso de la percepción consiste en una exteriorización de Estados internos. El inicia de psicólogo, de hecho, desde su cuerpo y, como las impresiones recibidas en la periferia de este cuerpo parecen lo suficiente para la reconstitución de todo el universo material, su cuerpo fue al principio reduce el universo. Pero Esta primera posición no es defendible; su cuerpo no ha sido y no puede tener cualquier más o cualquier menos realidad que todos los demás órganos. Por lo que se debe ir más lejos, seguir hasta el final de las consecuencias de su principio y, después de haber reducido la Universo a la superficie del cuerpo viviente, contrato en un centro que él terminará por suponer este propio cuerpo no prorrogado. Entonces, desde este centro comenzará sensaciones no prorrogados, que engrosarán, por así decirlo, crecerá en extensity y terminará dando extensión primero a su cuerpo y posteriormente a todos los demás objetos materiales. Pero esta extraña suposición sería imposible si no hubo, de hecho, entre imágenes e ideas, la ex extendido y la última unextended, una serie de Estados intermedios, más o menos vagamente localizado, que son la *Estados afectivos. Nuestra comprensión, ceder a su ilusión consuetudinario, plantea el dilema, que una cosa es o es no ampliado*; y como la (pg. 53) estado afectivo vagamente participa en extensión, de hecho es imperfecta localizados, nos concluir que este estado es absolutamente no prorrogado. Pero luego los sucesivos grados de extensión y extensity, tendrá que explicarse por que sé que no lo adquirió la propiedad de los Estados no prorrogados; será la historia de la percepción convertirse en Estados no prorrogado interna que adquieren extensión y proyectarse sin. Vamos ponemos la ¿argumento de otra forma? Hay apenas cualquier percepción que no podrá, por el aumento de la acción de su objeto en nuestro cuerpo, convertido en un afecto y, más particularmente, dolor. Así pasamos arrastra desde el contacto con un pines para su pinchazo. Inversamente el dolor disminución coincide con la reducción de la percepción de su causa y exteriorizes Sí, por lo que hablar, en una representación. Así pues, parece como si había una diferencia de grado y no de naturaleza entre el afecto y la percepción. Ahora, la primera está íntimamente ligada a mi existencia personal: qué, ¿de hecho, sería un dolor alejados de lo que considera? Por lo tanto, parece que debe ser así con el segundo, y que la percepción externa está formada por un afecto que se ha vuelto inofensivo a proyectar en el espacio. Los realistas e idealistas están de acuerdo en este método de razonamiento. Estos últimos ven en el universo material nada pero un síntesis de lo subjetivo y Estados unextended; agrega el primero que, detrás de esta síntesis, es independiente realidad correspondiente pero ambos con (pg. 54) -clude, desde el paso gradual de afecto a la representación, que nuestra representación del universo material es relativo y subjetivo, y que tiene, por así decirlo, surgido de nosotros, en lugar de nos hemos surgido de ella.

Antes de criticar esta interpretación dudosa de un hecho indiscutible, podemos mostrar que no tiene éxito en la explicación, ni siquiera en arrojar luz sobre la naturaleza del dolor o de percepción. Que los Estados afectivos, esencialmente ligado con mi personalidad y fuga si desaparecen, debe adquirir extensity por perder intensidad, debe adoptar una posición definida en el espacio y construir una experiencia sólida, firme, siempre de acuerdo consigo mismo y con la experiencia de otros hombres - esto es muy difícil darse cuenta. Hagamos lo que hagamos, nos veremos obligados a devolver

sensaciones, de una forma u otra, primero la extensión y, a continuación, la independencia que hemos intentado hacer sin. Pero, además, afecto, en esta hipótesis, es apenas más claro que la representación. Si no es fácil para ver cómo afectos, al disminuir en intensidad, ser representaciones, tampoco podemos entender cómo la mismo fenómeno, que se dio en un principio como la percepción, se convierte en afecto por un aumento de intensidad. Hay dolor algo positivo y activo, que está enfermo, explicó diciendo, como hacen algunos filósofos, que consiste en una representación confusa. Pero todavía no es la principal dificultad. Que la gradual augmen - (pg 55) - tación de la estímulo termina por transformar la percepción de dolor, nadie negará; es sin embargo cierto que este cambio surge en un momento definitivo: ¿por qué en este momento, en lugar de hacerlo en otro? y qué razón especial que provoca una ¿fenómeno de que estaba al principio sólo un espectador indiferente de repente adquiere para mí un interés vital? Por lo tanto, esta hipótesis no veo bien por qué, en un momento dado, una disminución de la intensidad en el fenómeno confiere un derecho a la extensión y a una aparente independencia; o por qué un aumento de la intensidad debe crear, en un momento en lugar de en otro, esta nueva propiedad, el origen de la acción positiva, que es dolor llamado.

[Nota de margen: verdadero significado del dolor; es un esfuerzo local, inútiles.]

Permítanos volver ahora a nuestra hipótesis y mostrar que afecto debe, en un momento dado, surgen de la imagen. Nos por lo tanto deberá comprender cómo es que pasamos de una percepción que tiene extensity a un afecto que se cree que no prorrogado. Pero algunas observaciones preliminares sobre el verdadero significado del dolor son indispensables.

Cuando un cuerpo extraño toca una de las prolongaciones de la ameba, se retractó de esa prolongación; cada parte de la masa protoplasmic es igualmente capaz de recibir una estimulación y reaccionar contra ella; percepción y movimiento aquí se mezclan en una sola propiedad, - contractilidad. Pero, como el organismo se hace más complejo; hay un División del trabajo; funciones (pg 56) ser diferenciadas, y renuncian a los elementos anatómicos así determinados sus independencia. En un organismo como la nuestra propia, las fibras nerviosas denominadas sensoriales exclusivamente están facultados para transmitir la estimulación en una región central donde la vibración se transmitirá a elementos de motoras. Al parecer luego que abandonaron acción individual para tomar su cuota, como puestos de avanzada, en las maniobras de todo cuerpo. Pero sin embargo siguen expuestos, individualmente, a las mismas causas de destrucción que amenazan el organismo como un todo; y mientras este organismo es capaz de mover y así escapar de un peligro o para reparar una pérdida, la sensible elemento conserva la inmovilidad relativa a la que condena la división del trabajo. De ahí surge del dolor, que, en nuestra opinión, no es más que el esfuerzo de los elemento para poner las cosas en derecho, - una especie de tendencia de motor en un nervio sensorial. Cada dolor, entonces, debe consistir en un esfuerzo, un esfuerzo que está condenado a ser inútiles. Cada dolor es un esfuerzo local, y en su aislamiento muy radica la causa de su impotencia; porque el organismo, por razón de la solidaridad de sus partes, es capaz de mover sólo como un todo. También es porque el esfuerzo es que el dolor es totalmente local disproportioned los riesgos ocasionados por el ser vivo. El peligro puede ser mortal y el dolor leve; el dolor puede ser insoportable (como en el dolor de muelas) y el: peligro insignificante. Hay entonces, debe haber, un momento preciso cuando interviene el dolor: es cuando el interesado (pg 57) parte del organismo, en lugar de aceptar la estimulación, lo repele. Y no es simplemente una diferencia de grado que separa la percepción de afecto, pero una diferencia en tipo.

Ahora, hemos considerado el cuerpo vivo como una especie de centro donde se refleja en los objetos circundantes la acción que estos objetos ejercen sobre él: en que consiste la percepción externa de reflexión. Pero este centro no es una matemática punto; es un cuerpo, expuesto, como todos los cuerpos naturales, a la acción de causas externas que amenazan con se lo desintegran. Hemos visto que resiste la influencia de estas causas. No refleja simplemente acción recibió sin; lucha y por lo tanto absorbe una parte de esta acción. Aquí es la fuente de afecto. Nos podría por lo tanto, decir, metafóricamente, que si bien la percepción mide el poder reflectante del cuerpo, afecto mide su poder para absorber.

[Nota de margen: afecto difiere de percepción que es real en lugar de acción virtual]

Pero esto es sólo una metáfora. Debemos considerar la cuestión más detenidamente, a fin de comprender claramente que la necesidad de afecto se desprende de la existencia de la percepción. Percepción, entendida como nosotros la entendemos, mide nuestra posible acción sobre las cosas y así, inversamente, la posible acción de cosas sobre nosotros. La mayor poder del cuerpo de acción (simbolizada por un mayor grado de complejidad en el sistema nervioso), la mayor es el campo que abarca la percepción. La distancia que separa a nuestro cuerpo de un objeto (pg 58) percibe realmente las medidas, por lo tanto, la mayor o menor inminencia de un peligro, el más cerca o más remoto cumplimiento de una promesa. Y, en consecuencia, nuestra percepción de un objeto distinto de nuestro cuerpo, separado de nuestro cuerpo por un intervalo, nunca expresa otra cosa que una acción virtual. Pero disminuye la distancia entre este objeto y nuestro cuerpo (más, en otras palabras, es urgente el peligro o la promesa inmediata), tiene más tendencia a la acción virtual para pasar a la acción real. Supongamos que la distancia reducida a cero, es decir que el objeto a percibirse coincide con nuestro cuerpo, es decir una vez más, que nuestro cuerpo es el objeto de ser percibido. Entonces ya no es acción virtual, pero la acción real, que expresará esta percepción especializada: esto es exactamente lo que es el afecto. Nuestras sensaciones son, entonces, a nuestras percepciones que la acción real de nuestro cuerpo es su acción posible o virtual. Su acción virtual refiere a otros objetos y se manifiesta dentro de esos objetos; su acción real refiere a sí mismo y es se manifiesta dentro de su propia sustancia. Entonces todo ocurrirá como si, por un cierto retorno de acciones reales y virtuales sus puntos de aplicación o de origen, las imágenes externas se reflejan por nuestro cuerpo en el espacio circundante, y las acciones reales arrestado por él dentro de sí misma. Y por eso su superficie, el límite común de la externa y la interna, es la única porción de espacio que es percibido y sentido.

(pg 59) Es decir, una vez más, que mi percepción está fuera de mi cuerpo y mi afecto en su seno. Sólo los objetos externos son percibidos por mí donde son, en sí mismos y no en mí, así que mis Estados afectivos son experimentados allí donde se producen, es decir, en un momento determinado de mi cuerpo. Examinar el sistema de imágenes que se denomina el mundo material. Mi cuerpo es uno de ellos. Alrededor de esta imagen es agrupar la representación, es decir, su eventual influencia en los demás. Dentro se encuentra el afecto, es decir, su esfuerzo real a sí mismo. Tal es en efecto la diferencia fundamental que cada uno de nosotros, naturalmente, se hace entre una imagen y una sensación. Cuando decimos que existe la imagen fuera de nosotros, nos significa por esto que es externo a nuestro cuerpo. Cuando hablamos de la sensación como un estado interno, nos significa que surge dentro de nuestro cuerpo. Y por eso afirmamos que subsiste la totalidad de las imágenes percibidas, incluso si nuestro cuerpo desaparece, mientras que sabemos que no podemos aniquilar a nuestro cuerpo sin destruir nuestras sensaciones.

[Nota de margen: es decir la percepción pura sólo existe en teoría; de hecho siempre se mezcla con cariño]

Ahí empezamos a ver que debemos corregir, al menos en este particular, nuestra teoría de la percepción pura. Tenemos que sostener que aunque nuestra percepción formaban parte de las imágenes, destacado, como tal, en su totalidad; como si, expresando simplemente la acción virtual del objeto a nuestro cuerpo, o de nuestro cuerpo sobre el objeto, percepción aislado del objeto total ese aspecto de ella que (pg 60) nos interesa. Pero tenemos que tener en cuenta el hecho de que nuestro cuerpo no es un punto matemático en el espacio, que sus acciones virtuales son complicadas por e impregnadas de acciones reales, o, en otras palabras, no existe ninguna percepción sin afecto. Cariño es, entonces, esa parte o aspecto de la dentro de nuestro cuerpo que mezclamos con la imagen de los órganos externos; es lo que tenemos en primer lugar debemos restar de la percepción para obtener la imagen de su pureza. Pero el psicólogo que cierra sus ojos a la diferencia de función y naturaleza entre percepción y sensación, - este último que implican una acción real y el primero una meramente posible acción, - sólo puede encontrar entre ellos una diferencia de grado. Porque la sensación (por el esfuerzo confuso sólo vagamente que implica) está localizado, declara unextended y desde allí hace sensación en general el elemento simple que obtenemos por composición todas las imágenes externas. La verdad es que el afecto no es el tema principal de los cuales se realiza la percepción; es más bien la impureza que la percepción es aliado.

Aquí nos captar, en su origen, el error que conduce al psicólogo para considerar la sensación como no prorrogado y la percepción como un agregado de sensaciones. Este error se ve reforzada, como veremos, por ilusiones derivadas de un falso concepto de el rol de espacio y de la naturaleza de extensity. Pero también cuenta con el apoyo de hechos interpretados que debemos examinar ahora.

[Nota de margen: por ello afecto se piensa que es totalmente no prorrogado]

En primer lugar, parece como si la localización (pg 61) -ción de una sensación afectiva en una parte del cuerpo fueron un materia de capacitación gradual. Un cierto tiempo transcurre antes de que el niño puede tocar con el dedo el punto exacto donde ha sido pincha. -El hecho es indiscutible; pero todo lo que puede concluirse de ello es que algunos ensayos provisionales son necesarios para coordinar las impresiones dolorosas en la piel, que ha recibido el pinchazo, con las impresiones de el sentido muscular que guía el movimiento de brazo y mano. Nuestros afectos internos, como nuestro externo percepciones, son de diferentes tipos. Estas clases, como los de percepción, son discontinuas, separados por intervalos que se llenaron en el curso de la educación. Pero sigue en absoluto que no existe, para cada afección, una localización inmediata de un tipo determinado, un color local que es propio de ella. Podemos ir más lejos si el afecto ha no este color local a la vez, nunca tendrá. Por todo lo que puede hacer la educación es asociar con la real sensación afectiva la idea de una cierta percepción potencial de vista y el tacto, para que un cariño definitivo evocar la imagen de una impresión visual o táctil, igualmente definida. Debe haber, por lo tanto, en este cariño algo que lo distingue de otras afecciones del mismo tipo y permite su referencia a tal o cual referencia posible de la vista o el tacto más que a cualquier otro. Pero no es este equivalente a decir afecto ¿desde el principio, posee una cierta determinación de extensity?

(pg 62) Una vez más, se afirma que hay localizaciones erróneas; por ejemplo, la ilusión de quienes han perdido un extremidades (una ilusión que, sin embargo, requiere un examen más detenido). Pero lo que podemos concluir de esta más allá de la hecho de que la educación, una vez adquirida, persiste y esos datos de la memoria, son más útiles en la vida práctica ¿suplantarlas de conciencia inmediata? Es indispensable, en vista de la acción, que nos debemos traducir nuestra experiencia afectiva en eventuales datos de la vista, tacto y sentido muscular. Cuando una vez realizada esta traducción, la pales originales; pero nunca podría haber hecho si el original no había sido allí comenzar con y sensación ha no sido, desde el principio, localizada por su propio poder y a su manera.

[Nota de margen: si hacemos afecto extra-spatial prestamos inexplicable percepción]

Pero el psicólogo tiene mucha dificultad en Aceptar esta idea de sentido común. Igual percepción, en su opinión, podría ser en las cosas que se percibe sólo si tenían percepción, por lo que no puede ser una sensación en el nervio a menos que el nervio se siente. Ahora es evidente que el nervio no se siente. Así que toma sensación alejándose del punto donde es común sentido lo localiza, lleva hacia el cerebro, en el que, más que en el nervio, parece que dependen, y lógicamente deben terminar, colocando en el cerebro. Pero pronto se hace evidente que si no es en el punto donde parece surgir, tampoco puede ser en cualquier otro lugar: si no es en el nervio, ni está en el cerebro; para explicar (pg. 63) Proyección desde el centro a la periferia una cierta fuerza es necesaria, que debe atribuirse a una conciencia que es cierta medida activa. Por lo tanto, debe ir más lejos; y, después de haber hecho sensaciones convergen hacia el cerebral Centro, les debe empujar fuera del cerebro y así por el espacio. Tiene por un lado imaginar sensaciones que son absolutamente no prorrogado, y por otro lado un vacío espacio indiferente a las sensaciones que son proyectado en él: en lo sucesivo agotará a sí mismo en los esfuerzos de todo tipo para hacernos entender cómo no prorrogado sensaciones adquieran extensity, y por qué eligen para su residencia este o ese punto del espacio en lugar de cualquier otro. Pero esta doctrina no sólo es incapaz de mostrarnos claramente cómo la anextended toma de extensión; procesa cariño, extensión y representación igualmente inexplicable. Deben asumir los Estados afectivos como tantos absolutos, de que es imposible decir por qué aparecen en o desaparecen de la conciencia en momentos definidos. El pasaje de afecto a la representación sigue siendo wrapt en un misterio impenetrable igualmente, porque, una vez más, nunca encontrará en Estados internos, que se supone que son simples y no prorrogado, cualquier razón por qué deberían preferen esto o ese orden particular en el espacio. Y, finalmente, representación propia debe se postula como un absoluto: nos no se puede adivinar su origen o su objetivo.

Todo se vuelve más claro, por otro lado, (pg 64) Si partimos de representación propia, es decir, desde la totalidad de las imágenes percibidas. No se enciende mi percepción, en su estado puro, aislado de la memoria, de mi cuerpo a otros órganos; es, en el conjunto de órganos, y luego gradualmente se limita y adopta mi cuerpo como un

Centro. Y está dirigido a hacer precisamente por la experiencia de la Facultad doble, que este organismo posee, de realizar acciones y afecciones de sentimiento; en una palabra, por la experiencia del poder sensori-motor de una imagen privilegiada entre otras imágenes. Para, por un lado, esta imagen siempre ocupa el centro de la representación, tan que las otras imágenes van ellos mismos ronda en el muy orden en el que podría ser sujeto a su acción; sobre la por otro lado, sé que desde dentro, por las sensaciones que termino afectivo, en lugar de saber sólo, como en el caso de las otras imágenes, su piel exterior. Hay entonces, en el conjunto de imágenes, una imagen privilegiada, percibida en su profundidades y ya no sólo en la superficie - la sede del afecto y, al mismo tiempo, la fuente de la acción: esto es imagen en particular que adopten como el centro de mi universo y la base física de mi personalidad.

Pero antes de que vamos establecer la relación exacta entre la personalidad y las imágenes en que habita, nos brevemente resumir, contrastando con los análisis de la psicología actual, la teoría de la percepción pura que nos apenas han esbozado.

[Nota de margen: el resultado de sensaciones de posición y luego construir percepción con ellos.]

Volveremos, en aras de la simplicidad, a la (pg 65) sentido de la vista, que elegimos como nuestro ejemplo. Psicología ha acostumbrado nosotros asumir las sensaciones elementales correspondientes a las impresiones recibidas por las varillas y conos de la retina. Con estas sensaciones va a reconstituir la percepción visual, pero, en primer lugar, hay no una retina, hay dos; por lo que tenemos que explicar cómo dos sensaciones, celebradas al ser distintos, se combinan para formar un percepción individual correspondiente a lo que llamamos un punto en el espacio.

Supongamos que este problema resuelto. Las sensaciones en cuestión son no prorrogadas; ¿Cómo se adquieren extensión? Si vemos en extensity un marco listo para recibir sensaciones, o un efecto de la mera simultaneidad de sensaciones conviven en conciencia sin coalescencia, en cualquier caso algo nuevo se introduce con extensity, algo desaparecidos; el proceso por el cual sensación llega a extensión y la elección por cada uno sensación elemental de un punto definido en el espacio, siendo tanto inexplicables.

Salir de esta dificultad y supongamos extensión visual constituido. ¿Cómo es a su vez reunirse con táctil ¿extensión? Todo lo que mi visión se percibe en el espacio es verificado por mi touch. Podríamos decir que están constituidos los objetos sólo la cooperación de la vista y tacto y puede ser el acuerdo de los dos sentidos en la percepción ¿explica por el hecho de que el objeto percibido es su producto común? Pero cómo podría existir (pg 66) nada común, en materia de calidad, entre una sensación visual primaria y una sensación táctil, ya que pertenecen ¿a los dos géneros diferentes? La correspondencia entre la extensión visual y táctil puede explicarse, por lo tanto, por el paralelismo de la orden de las sensaciones visuales con la orden de las sensaciones táctiles. Así que ahora estamos Supongamos, por encima de las sensaciones visuales, por encima de sensaciones táctiles, un cierto orden que es la obligación común a ambos y que en consecuencia debe ser independiente de cualquiera. Nos podemos ir más lejos: este orden es independiente de nuestra percepción individual, ya que es el mismo para todos los hombres y constituye un mundo material en el que efectos están relacionados con causas, en el que fenómenos obedecen las leyes. Por lo tanto estamos condujo finalmente a la hipótesis de un *orden objetiva, independiente de nosotros; es decir, de un mundo material distinto de sensación.*

Hemos tenido, hemos avanzado, para multiplicar nuestros datos irreductibles y para complicar más el simple desde que comenzamos la hipótesis. ¿Pero hemos hemos ganado nada por él? Aunque el asunto que hemos llevado postulan es indispensable a fin de cuenta el maravilloso acuerdo de sensaciones entre sí, que todavía no saben nada de ella, ya que debemos negarnos a todas las cualidades que se perciben, todas las sensaciones que tiene sólo a explicar la correspondencia. No es, entonces, no puede ser, nada de lo que sabemos, nada de lo que imaginamos. Sigue siendo una entidad misteriosa.

(pg 67) Pero nuestra propia naturaleza, la Oficina y la función de nuestra personalidad, siendo envuelto en misterio igual. Para estas sensaciones no prorrogadas elementales que desarrollan en el espacio, donde vienen, cómo están ¿nacido, qué propósito sirven? Nosotros les debemos afirmar como tantos absolutos, de los cuales vemos ni el origen

ni el final. Y aun suponiendo que debemos distinguir, en cada uno de nosotros, entre el espíritu y el cuerpo, podemos no saber nada de cuerpo o del espíritu ni de la relación entre ellos.

¿Ahora en qué consiste esta hipótesis nuestra, y en qué momento preciso, parte compañía con la otra?

En lugar de partir de afecto, de los cuales podemos decir nada, ya que no hay razón por qué debería ser lo que es más que cualquier otra cosa, partimos de la acción, es decir de nuestra facultad de efectuar cambios en las cosas, un Facultad atestiguado por la conciencia y hacia la que se ven todos los poderes del cuerpo organizado que convergen. Por lo tanto nos colocamos a la vez en medio de imágenes ampliadas; y en este universo material que percibimos centros de indeterminación, característico de la vida. A fin de que las acciones pueden irradiar de estos centros, los movimientos o influencias de las otras imágenes deben recibidos por un lado y por otro utilizados. Viven en cuestión, su la forma más simple y en un Estado homogéneo, cumple esta función simultáneamente con los de alimentación y reparación. El progreso de esa cuestión consiste en (pg 68) compartir este trabajo doble entre dos categorías de órganos, el propósito de los primeros, llamados órganos de la nutrición, a mantener la segunda: estos últimos se realizan acción; una cadena de elementos nerviosos, conectando dos extremidades que tienen como su tipo simple la recibe impresiones externas y la otra ejecuta movimientos. Por lo tanto, para volver al ejemplo de visual percepción, la Oficina de los conos y bastones es simplemente recibir excitaciones que elaborarán posteriormente en los movimientos, ya sea consumados o nacies. No hay percepción puede tener como resultado de esto y en ninguna parte, en el nervi sistema, existen centros conscientes; pero la percepción surge por la misma causa que ha llevado a ser la cadena de elementos nerviosos, con los órganos que sostienen y con la vida en general. Expresa y medidas el poder de acción en el ser vivo, la indeterminación del movimiento o de la acción que seguirá la recepción del estímulo. Esta indeterminación, como hemos demostrado, expresa en una reflexión sobre sí mismos, o mejor en una división, de las imágenes que rodean nuestro cuerpo; y, como la cadena de elementos nerviosos que recibe, arrestos y transmite movimientos es la sede de esta indeterminación y da su medida, nuestra percepción Siga todos los detalles y aparecerá para expresar todas las variaciones de los propios elementos nerviosos. Percepción, en su estado puro, entonces, es en verdad muy, una parte de las cosas. Y en cuanto a la sensación afectiva, lo que no primavera espontáneamente desde las profundidades de la conciencia a extenderse, como crece más débil, en el espacio; es uno con las modificaciones necesarias para que, en medio de las imágenes circundantes que influyen en ella, la imagen particular que cada uno de nosotros términos su cuerpo está sometido.

Tal es nuestra teoría simplificada y esquemática de la percepción externa. Es la teoría de la percepción pura. Si fuimos no Además, la parte de la conciencia en la percepción así se limitará a subprocesos en la cadena continua de memoria una serie ininterrumpida de visiones instantáneos, que sería parte de las cosas más que de nosotros mismos. Se trata de la Oficina principal de la conciencia en la percepción externa es lo que nos podemos deducir a priori la definición de organismos vivos. Aunque la función de esos órganos es recibir estimulaciones para les elaborar en reacciones imprevistas, aún la elección de la reacción no puede ser obra del azar. Esta elección es probable que se inspira en la experiencia, y la reacción no tiene lugar sin un llamamiento a los recuerdos Qué situaciones análogas pueden han dejado detrás de ellos. La indeterminación de los actos a realizarse requiere entonces, si no es debe ser confundido con puro capricho, la preservación de las imágenes percibidas. Puede decirse que no tenemos ninguna comprensión del futuro sin una igualdad y correspondiente (pg. 70) Outlook los últimos, que el onrush de nuestra actividad hace un vacío detrás de ella en que fluyen de recuerdos, y que la memoria es la reverberación, en el esfera de conciencia, de la indeterminación de nuestra voluntad. - Pero la acción de la memoria va más y más profundo sugerir que esta mirada superficial. Ha llegado el momento para restituir la memoria en la percepción, para corregir en de esta manera el elemento de exageración en nuestras conclusiones y así determinar con más precisión el punto de contacto entre la conciencia y las cosas, entre el cuerpo y el espíritu.

[Nota de margen: percepción es menos objetivo en realidad que en teoría ya que incluye una porción de memoria]

Afirmamos, en primer lugar, que si habrá memoria, es decir, la supervivencia de las últimas imágenes, estas imágenes deben constantemente se mezclan con nuestra percepción del presente y que incluso puede ocupar su lugar. Si han sobrevivido porque es con una vista utilidad; en cada momento que completan nuestra experiencia presente, enriqueciendo con la experiencia ya adquirida;

y, como éste cada vez es mayor, debe terminar por encubrir y sumergiendo la ex. Es indiscutible que la base de la intuición, por así decirlo instantáneo y real, que es nuestra percepción del mundo exterior desarrollado, es un asunto menor comparado con todo lo que se agrega memoria. Simplemente porque el recuerdo del anterior es más útil que la intuición de sí mismo, ser atada en memoria con toda una serie de intuiciones análogos los acontecimientos posteriores y capaz así de tiro - (pg 71) -ing una mejor luz en nuestra decisión, sustituye a la real la intuición de que la Oficina es entonces simplemente - nos vamos probarlo más tarde - para llamar a la recolección, darle un cuerpo. la hacen activa y lo real. Teníamos todo el derecho, entonces, decir que la coincidencia de la percepción con la en teoría en lugar de hecho, existe el objeto percibido. Debemos tener en cuenta que la percepción termina siendo sólo una ocasión para recordar, que medimos en la práctica el grado de realidad por el grado de utilidad y, por último, que es nuestro interés considerar como meros signos de lo real que esas intuiciones inmediatas que son, de hecho, parte y la parcela con la realidad. Pero aquí se descubre el error de aquellos que dicen que percibir es proyectar externamente unextended sensaciones que se han preparado desde nuestras propias profundidades, y luego para desarrollarlas en el espacio. Tienen ninguna dificultad en demostrar que nuestra percepción completa está lleno de imágenes que nos pertenecen personalmente, con exteriorizadas imágenes (es decir recogidos); pero olvidan que una base impersonal que sigue percepción coincide con el objeto percibido; y que es, de hecho, externalidad sí.

[Nota de margen: percepción pura y pura memoria constantemente se entremezclan]

El capital error, el error que, pasando de la psicología en la metafísica, nos cierra fuera al final de la conocimiento tanto del cuerpo y del espíritu, es, que ve, sólo una diferencia de intensidad, en lugar de una diferencia de naturaleza, entre puro (pg 72) percepción y memoria. Nuestras percepciones son, sin duda, entrelazados con recuerdos, y Inversamente, un recuerdo, como mostraremos más adelante, sólo se vuelve real tomando en préstamo el cuerpo de alguna percepción en que desliza. Estos dos actos, la percepción y el recuerdo, siempre se interpenetran mutuamente, siempre están intercambiando algo de su sustancia como por un proceso de endosmosis. Sería la Oficina apropiada de psicólogos separarse de ellos, para dar a cada uno su naturalidad; de esta manera muchas dificultades planteadas por la psicología, y quizás también por metafísica, podría ser disminuido. Pero tendrán que estos mezclan de Estados, agravados, en proporciones desiguales, de la percepción pura y pura memoria, son simples. Y por lo tanto estamos condenados a la ignorancia tanto de memoria pura y de la percepción pura; a conocer sólo un único tipo de fenómeno que se llamará ahora memoria y percepción de ahora, de acuerdo al predominio en él de uno u otro de los dos aspectos; y, en consecuencia, a buscar entre la percepción y la memoria sólo una diferencia de grado y no en especie. El primero efecto de este error, como veremos en detalle, es profundamente vician la teoría de la memoria, para, si hacemos Recuerdo simplemente una percepción debilitada nos malinterpretan la diferencia esencial entre el pasado y el presente, que abandonar toda esperanza de comprender los fenómenos de reconocimiento y, más generalmente, el mecanismo del inconsciente. Pero, en- (pg 73) -versely, si recuerdo es considerado como una percepción debilitada, percepción debe ser considerado como un recuerdo más fuerte. Nos estamos impulsados a argumentar que fue entregado a nosotros después de la forma de un memoria, como un estado interno, una simple modificación de nuestra personalidad; y nuestros ojos están cerrados a la primordial y Ley fundamental de la percepción, la ley, que constituyen la percepción pura, por el cual nos colocamos en el corazón de las cosas. Y así el mismo error, que se manifiesta en psicología por una incapacidad radical para explicar el mecanismo de la memoria, en metafísica profundamente influirán las concepciones idealistas y realistas de la materia.

De hecho, por el realismo, el orden invariable de los fenómenos de la naturaleza reside en una causa distinta de nuestras percepciones, Si esta causa debe seguir siendo incognoscible, o si podemos alcanzar por un esfuerzo (siempre más o menos arbitrario) de construcción metafísica. Para el idealista, por el contrario, estas percepciones son la totalidad de la realidad y la orden invariable de los fenómenos de la naturaleza no es sino el símbolo mediante el cual expresamos, junto de percepciones reales, percepciones que son posibles. Pero, por el realismo en cuanto al idealismo, percepciones son 'verídical alucinaciones,' Estados de el tema, se proyecta fuera de sí mismo; y las dos doctrinas difieren simplemente en esto: que en la estos Estados constituye la realidad, en el otro se envían a unirse con él.

[Nota de margen: filosofía debe disociarles]

Pero detrás de esta ilusión todavía esconde otro que (pg. 74) se extiende a la teoría del conocimiento en general. Hemos dicho que el mundo material está formado por objetos, o, si lo prefiere, de imágenes, de las cuales todas las partes actúan y reaccionan a cada uno de ellos por otros movimientos. Y que lo que constituye nuestra percepción pura son nuestra acción de umbral, en la medida en que está prefigurado en esas imágenes. La actualidad de nuestra percepción así radica en su actividad, en los movimientos que prolongar y no en su mayor intensidad: el pasado es sólo la idea, el presente es ideo-motor. Pero eso es lo que nuestros oponentes decididos a no ver, porque consideran que la percepción como una especie de contemplación, atributo que siempre una puramente especulativo terminar y mantener que busca algún conocimiento extraño desinteresada; como si, al aislar de acción y así cortar sus vínculos con el real, no fueron a haciéndola inexplicable e inútil. Pero liberada es abolió toda diferencia entre la percepción y el recuerdo, ya que el pasado es, esencialmente, que *que actúa ya no, y desde entonces, por malentendido esta característica del pasado, se vuelven incapaces de* haciendo una distinción real entre éste y el presente, es decir, que está actuando. No hay diferencia pero de grado simple permanecerá entre la percepción y la memoria; y en el uno ni en otro objeto será reconoció a pasar más allá de sí mismo. -Restaurar, por el contrario, el verdadero carácter de la percepción; reconocer en percepción pura una (pg 75) sistema de actos nacientes que hunde raíces profundas en el real; y a la vez la percepción se ve a ser radicalmente distintas de recolección; la realidad de las cosas es no más construida o reconstruida, pero tocada, penetraron, vivió; y el problema en cuestión entre el realismo y el idealismo, en vez de dar lugar a interminables discusiones metafísicas, está resuelto, o más bien disuelto por intuición.

[Nota de margen: así podría obtener un vislumbre de la verdadera naturaleza de la materia]

De esta manera también claramente veremos qué posición debemos asumir entre el idealismo y el realismo, que son ambos condenaron a ver en el asunto sólo una construcción o reconstrucción ejecutados por la mente. Si seguimos a al final el acuerdo de principio que consiste en la subjetividad de nuestra percepción, sobre todo, en la parte tomada por la memoria, podremos decir que incluso las cualidades sensibles de la materia serían conocidas en sí mismos, desde dentro y no de sin, podríamos nosotros sino retirarse les de ese ritmo particular de duración que caracteriza nuestra conciencia. Pura percepción, de hecho, no obstante rápido que suponemos que, ocupa una cierta profundidad de duración, por lo que que nuestras percepciones sucesivas nunca son los momentos reales de las cosas, como nos han supuesto hasta ahora, pero son momentos de nuestra conciencia. Teóricamente, dijimos, el papel desempeñado por la conciencia en la percepción externa sería unir, por el continuo flujo de memoria, visiones instantáneos de (pg. 76) el real. Pero, en realidad, no hay para nosotros nada que es instantáneo. En todo lo que pasa por ese nombre ya existe algún trabajo de nuestros memoria, y en consecuencia de nuestra conciencia, que prolonga en mutuamente, a fin de captarles en uno relativamente simple intuición, infinidad de momentos de un tiempo infinitamente divisible. Ahora lo que es, en verdad, la ¿diferencia entre la materia como podría concebir el realismo más estricto y la percepción que tenemos de él? Nuestro percepción nos presenta una serie de vistas pictóricas, pero discontinuas, del universo; desde nuestro presente percepciones que no podríamos deducir las percepciones posteriores, porque no hay nada en un agregado de sensible cualidades que predice las cualidades nuevas en el que va a cambiar. Por el contrario, importa, como realismo normalmente lo postula, evoluciona de tal forma que podemos pasar de un momento a otro por una deducción matemática. Es cierto que, entre este asunto y esta percepción, realismo científico no puede encontrar ningún punto de contacto, porque se desarrolla la materia en los cambios homogéneos en el espacio, mientras que los contratos de percepción en sensaciones no prorrogados en conciencia. Pero, si nuestra hipótesis es correcta, podemos ver fácilmente cómo la percepción y la materia son distinguido, y cómo coinciden. La heterogeneidad cualitativa de nuestras percepciones sucesivas del universo resultados por el hecho de que cada uno, en sí misma, se extiende sobre una cierta profundidad de duración, y que la memoria se condensa en cada uno de ellos una enorme multiplicidad de vibraciones que nos parece que a la vez, aunque sean sucesivas. Si nos eran sólo dividir, idealmente, esta profundidad indivisa de tiempo, a distinguir en ella la necesaria multiplicidad de momentos, en una palabra para eliminar toda la memoria, debemos pasar así de percepción a la materia, de la sujeción a la objeto. Asunto entonces, ellos mismos cada vez más homogéneo como nuestras sensaciones extendidas repartidas en un mayor número de momentos, tendería más hacia ese sistema de vibraciones homogéneos que realismo nos dice, aunque nunca coincidiría totalmente con ellos. No habría ninguna necesidad de asumir, por la un lado, espacio con movimientos perciben y, en la conciencia de otra, con sensaciones no prorrogados.

Sujeto y objeto unen en una percepción extendida el lado subjetivo de la percepción que la contracción efectuados por la memoria y la realidad objetiva de materia fusión con las vibraciones multitudinarias y sucesivas en que esta percepción puede ser internamente desguazada. Tal es al menos la conclusión que, esperamos, emitirá claramente desde la última parte de este ensayo. Cuestiones relacionadas con el sujeto y el objeto, su distinción y su sindicato, *debe establecerse en términos de tiempo, en lugar del espacio.*

Pero nuestra distinción entre 'percepción pura' y 'pura memoria' tiene otro objetivo. Sólo como pura percepción, por darnos consejos como a la (pg 78) naturaleza de la materia, nos permite tomar una posición intermedia entre el realismo y idealismo, tan pura memoria, por otro lado, abriendo para nosotros una visión de lo que se llama espíritu, debería permitirnos decidir entre estas dos doctrinas, materialismo y espiritualismo. ^[4] De hecho es este aspecto del tema que primero ocupará nuestra atención en los dos capítulos siguientes, porque es en este aspecto que nuestra hipótesis permite cierto grado de verificación experimental.

[4] El 'espiritualismo' de palabra se usa a lo largo de este trabajo para significar cualquier filosofía que afirma espíritu una existencia propia. (Nota de los traductores).

[Nota de margen: como también de la verdadera naturaleza del espíritu]

Es posible resumir nuestras conclusiones como a la percepción pura diciendo que hay en cuestión algo más *que, pero no algo distinto, que realmente se da. Sin duda alguna percepción consciente no* brújula la totalidad de la materia, ya que consiste, en cuanto que es consciente de la separación, o el 'discernimiento', de que, en cuestión, intereses nuestras necesidades diferentes. Pero entre esta percepción de la materia y la materia sí existe pero una diferencia de grado y no de pie amable, pura percepción hacia la cuestión de la relación de la parte a la todo. Esto equivale a decir que asunto no puede ejercer poderes de ningún tipo distinto de los que percibimos. No tiene ninguna virtud misteriosa, puede ocultar nada. Por poner un ejemplo claro, uno por otra parte que nos interesa más casi, podemos decir que el nervioso (pg 79) sistema, una masa de material presentando ciertas cualidades de color, resistencia, cohesión, etc., bien pueden poseer propiedades físicas perciben, pero sólo propiedades físicas. Y por lo tanto puede no tienen ningún otro cargo de recibir, inhibir o transmitir el movimiento.

Ahora es mantener lo contrario, ya que posee esa conciencia, con toda la esencia de toda forma de materialismo sus funciones, nace de la mera interacción de elementos materiales. Por lo tanto está dirigido a considerar siquiera la percepción cualidades de la materia, - sensatos y, por consiguiente, fieltro, cualidades, - como tantos phosphorescences que siguen la pista de los fenómenos cerebrales en el acto de percepción. Importa, así supuestamente capaz de crear elemental hechos de la conciencia, por lo tanto podría engendrar tan bien hechos intelectual del más alto orden. Resulta, pues, de la la esencia del materialismo para afirmar la relatividad perfecta de cualidades sensibles y es no sin buena razón que esto tesis, que Democritus ha formulado en términos precisos, es tan antigua como el materialismo.

Pero el espiritismo siempre ha seguido el materialismo por este camino. Como si todo lo perdido a la materia debe ser adquirido por espíritu, espiritualismo nunca ha dudado en explotar el asunto de las cualidades con las que se invierte en nuestra percepción, y que, en este punto de vista, son apariciones subjetivas. Asunto así, demasiado a menudo se ha reducido a una entidad misteriosa que, solo porque todos estamos (pg 80) saber de es un espectáculo vacío, así podría engendrar pensamiento como cualquier otro fenómeno.

La verdad es que hay uno y sólo uno, método de refutar el materialismo: es mostrar que la materia es precisamente lo que parece ser. Así eliminamos toda virtualidad, todos ocultos de alimentación, de la materia y establecer la fenómenos del espíritu como una realidad independiente. Pero para ello debemos dejar importar esas cualidades que materialistas y espiritualistas tira tanto de él: este último que hacen de ellos representaciones del espíritu, el primero que puede considerarlos sólo como la vestimenta accidental del espacio.

Esto, de hecho, es la actitud de sentido común con respecto a la cuestión y por esta razón cree que el sentido común en espíritu. Nos parece que la filosofía aquí debería adoptar la actitud de sentido común, aunque corrigiendo en uno respeto. Memoria, inseparable en la práctica de la percepción, importa el pasado al presente, los contratos en una única

intuición muchos momentos de duración y por lo tanto por una doble operación compells nosotros, de hecho, para percibir la materia nosotros mismos, Considerando que, de jure, percibimos importa en cuestión.

[Nota de margen: de ahí la importancia fundamental del problema de la memoria]

De ahí la importancia capital del problema de la memoria. Si es memoria sobre todo que se presta a la percepción de su carácter subjetivo, la filosofía de la materia debe apuntar en primera instancia, nos dijo, a la eliminación de la contribuciones de memoria. Nos (pg. 81) Ahora debe agregar que, como pura percepción nos da todo o al menos lo esencial parte de la materia (ya que el resto proviene de la memoria y es superadded a la materia), se deduce que debe ser memoria, en principio, un poder absolutamente independiente de la materia. Si, a continuación, el espíritu es una realidad, es aquí, en el fenómeno de la memoria, que nosotros podemos entrar en contacto con ella experimentalmente. Y, por tanto, cualquier intento de derivar la memoria pura a una operación del cerebro debe revelar en análisis una ilusión radical.

[Nota de margen: viendo que una verdadera teoría de memoria refuta materialismo]

Pongamos la misma instrucción en lenguaje más claro. Mantenemos que el asunto no tiene ningún poder oculto o incognoscible, y que coincide, en lo esencial, con percepción pura. Ahí llegamos a la conclusión que el cuerpo de la vida en general, y el sistema nervioso en particular, son sólo los canales para la transmisión de movimientos, que recibió en forma de estimulación, se transmiten en forma de acción, reflejo o voluntario. Es decir, es inútil atribuir a la la propiedad de generar representaciones de sustancia cerebral. Ahora los fenómenos de la memoria, en la que nos Creo que puede captar el espíritu en su forma más tangible, son precisamente aquellos de los cuales es una psicología superficial más dispuestos a buscar el origen en la actividad cerebral por sí solo; sólo porque están en el punto de contacto entre conciencia y materia, y porque incluso los adversarios del materialismo no tengan ninguna objeción a tratar el cerebro como almacén (pg 82) de los recuerdos. Pero si podía establecerse positivamente que el proceso cerebral responde sólo a una parte muy pequeña de la memoria, que es más bien el efecto que la causa, que la cuestión aquí es como en otros lugares el vehículo de una acción y no el sustrato de un conocimiento, entonces la tesis de que nos estamos manteniendo sería demostrado por el ejemplo muy que comúnmente se supone que es más desfavorable, y la necesidad podrían surgir de erigir el espíritu en una realidad independiente. De esta manera también, quizás, algo de luz se iniciará la naturaleza de lo que se llama espíritu y sobre la posibilidad de la interacción del espíritu y la materia. Para ver una demostración de este tipo no puede ser puramente negativa. Habiendo demostrado qué memoria no es, tendríamos que intentar descubrir lo que es. Habiendo atribuido al cuerpo la única función de preparar acciones, estamos obligados a preguntar por qué memoria parece ser uno con este cuerpo, cómo lo influyen en lesiones corporales, y en qué sentido puede decirse que molde de sí mismo al Estado de la cuestión de cerebro. Además, es imposible que esta consulta no debe darnos cierta información como el mecanismo psicológico de la memoria y las diversas operaciones mentales conectadas su observancia. Y, inversamente, si los problemas de la psicología pura parecen adquirir alguna luz de nuestra hipótesis, esto hipótesis sí ganará así en certeza y peso.

[Nota de margen: Y podría conducir a una solución empírica de problemas metafísicos]

Pero debemos presentar esta misma idea en todavía un (pg 83) tercera forma, para dejar muy claro por qué el problema de la memoria es a nuestros ojos un problema privilegiado. Desde nuestro análisis de la percepción pura cuestión dos conclusiones que son en algún divergente, uno de ellos va más allá de la psicología en la dirección de la psico-fisiología y el otro en la metafísica, pero ni permitir verificación inmediata. La primera refiere a la Oficina del cerebro en percepción: mantenemos que el cerebro es un instrumento de acción y no de representación. No podemos exigir a partir de hechos la confirmación directa de esta tesis, porque lleva la percepción pura, por definición, a objetos presentes, actuando sobre nuestros órganos y nuestros centros nerviosos; y porque todo siempre pasa, en consecuencia, como si nuestro percepciones emanan de nuestro estado cerebral y posteriormente se proyectaban sobre un objeto que difiere absolutamente de ellos. En otras palabras, con respecto a la percepción externa la tesis que disputan y que que sustituimos para provocar precisamente las mismas consecuencias, por lo que es posible invocar a favor de ya sea el uno o el otro su mayor inteligibilidad, pero no la autoridad de la experiencia. Por el contrario, la estudio empírico de memoria puede y debe decidir entre ellos. Para recuerdo puro es, por hipótesis, la representación de un objeto ausente. Si la causan de la necesaria y suficiente de percepción radica en una actividad determinada de la cerebro, esta misma actividad cerebral (pg 84) repite más o menos completamente en ausencia del objeto, será

es suficiente para reproducir la percepción: memoria será totalmente gnoseológica por el cerebro. Pero si nos encontramos con que la cerebral mecanismo hace de hecho en algunos recuerdos de condición del tipo, pero de ninguna manera suficiente para garantizar su supervivencia preocupaciones, en percepción recordada, nuestra acción en lugar de nuestra representación; podremos deducir que desempeña parte un análogo en la percepción de sí, y que su Oficina es simplemente asegurar nuestra acción efectiva sobre el objeto presente. Así, nuestra primera conclusión puede encontrar su verificación. -Allí seguiría siendo esta segunda conclusión, que es de más de un orden metafísico, biz.: que en la percepción pura realidad estamos situados fuera de nosotros mismos, nos tocar la realidad del objeto de una intuición inmediata. Aquí también es imposible, desde una verificación experimental los resultados prácticos son absolutamente lo mismo si intuitivamente se percibe la realidad del objeto o si es racionalmente construido. Pero aquí nuevamente un estudio de la memoria puede decidir entre dos hipótesis. Para, en el en segundo lugar, hay sólo una diferencia de intensidad, o más generalmente, de grado, entre la percepción y el recuerdo, ya que son ambos fenómenos autosuficientes de representación. Pero si, por el contrario, nos encontramos con que la diferencia entre la percepción y el recuerdo no es sólo en grado, pero es una radical diferencia en especie, la presunción voluntaria) a favor de la hipótesis que se encuentra en la percepción de algo que está totalmente ausente de memoria, una realidad captada intuitivamente. Por lo tanto el problema de la memoria es en verdad muy un problema privilegiado, en el se debe conducir a la comprobación psicológica de las dos tesis que parecen ser insusceptible de prueba y que el segundo, de un orden metafísico, parece que van más allá de las fronteras de la psicología.

El camino que tenemos que seguir, entonces, está claro que tenemos ante nosotros. Primero transmitiremos en evidencias de la revisión de tipo prestadas de normal y de la psicología patológica, por el cual filósofos podrían celebrar ellos mismos justificado en el mantenimiento de una explicación física de memoria. Este examen debe ser minutos o sería inútil. Mantener lo más cerca posible a los hechos, debemos buscar descubrir dónde, en las operaciones de la memoria, la Oficina del cuerpo comienza y dónde termina. Y debemos, en el curso de esta investigación, encontramos la confirmación de nuestro hipótesis propias, nos vamos no dudes en ir más allá y, teniendo en cuenta la labor primaria de la mente, en sí mismo completa la teoría así esbozado, de la relación del espíritu con la materia.

Capítulo 2: del reconocimiento de imágenes. Memoria y cerebro

[Nota de margen: las dos formas de memoria: el pasado sobrevive como un hábito corporal, o como un recuerdo independiente]

Pasamos ahora a la consideración de las consecuencias para la teoría de la memoria, que podría derivarse de la aceptación de los principios que hemos establecido. Hemos dicho que el cuerpo, colocado entre los objetos que actúan a ella y los que influye, es sólo un director de orquesta, la Oficina de que va a recibir los movimientos y transmitir (cuando no detenerlos) a ciertos mecanismos de motoras, determinadas si la acción es refleja, elegido si la acción es voluntaria. Todo, entonces, debe ocurrir como si una memoria independiente reunido imágenes como sucesivamente se producen a lo largo del curso del tiempo; y como si nunca fue nuestro cuerpo, junto con sus alrededores, más de uno entre estas imágenes, el último, lo que obtenemos en cualquier momento haciendo una instantánea sección en la corriente general de cada vez. En esta sección nuestro cuerpo ocupa el centro. Las cosas que rodean actuar, y reacciona a ellos. Sus reacciones son más o menos complejas, más o (pg 87) menos variada, según el número y la naturaleza del aparato que la experiencia ha establecido dentro de ella. Por lo tanto, en forma de motor conspiradoras, y de motoras conspiradoras sólo, puede almacenar hasta la acción del pasado. Donde resulta pasado imágenes, adecuadamente llamada, debe ser de otra manera preservada; y nos podemos formular esta primera hipótesis:

I. el pasado sobrevive bajo dos formas distintas en primer lugar, en los mecanismos de motoras; en segundo lugar, en recuerdos indepen

Pero luego lo práctico y en consecuencia la función habitual de la memoria, la utilización de la experiencia de la presente acción, -reconocimiento-, en definitiva, debe realizarse de dos maneras diferentes. A veces se encuentra en la acción propiamente dicha y el ajuste automático en movimiento de un mecanismo adaptado a las circunstancias; otras veces implica un esfuerzo de la mente que busca en el pasado, a fin de aplicarlos a la actualidad, esas representaciones que están en mejores condiciones para entrar en la situación actual. Donde nuestra segunda propuesta:

II. el reconocimiento de un objeto presente se efectúa por movimientos cuando procede el objeto, por representaciones cuando emite desde el sujeto.

Es cierto que queda todavía otra pregunta: cómo estas representaciones se conservan, y cuáles son sus relaciones con los mecanismos de motoras. Seguiremos en este tema minuciosamente en nuestro próximo capítulo, después tenemos con- (pg 88) -Estudió el inconsciente y se muestra donde se encuentra la distinción fundamental entre el pasado y el presente. Pero ya nos podemos hablar del cuerpo como un límite nunca avance entre el futuro y el pasado, como una final puntiagudo, que nuestro pasado continuamente está llevando adelante en nuestro futuro. Considerando que mi cuerpo, tomada en un es el momento, pero un conductor que se interpone entre los objetos que lo influyen y aquellos en los que actúa, es, por la otra, cuando reemplazó en el flujo de tiempo, siempre situado en el punto donde mi pasado caduca en escritura pública. Y, en consecuencia, esas imágenes particulares que yo llamo mecanismos cerebrales rescindir en cada momento sucesiva la serie de mis pasadas representaciones, siendo la prolongación extrema de las representaciones en el presente, sus vínculo con lo real, es decir, con acción. Romper ese vínculo,- y no necesariamente destruir la imagen del pasado, pero privar de todos los medios de actuar sobre lo real y en consecuencia, como mostraremos, de realizarse. Es en este sentido y en este sentido, que una lesión en el cerebro puede suprimir cualquier parte de la memoria. De ahí nuestra tercera y última, propuesta:

III. pasamos, por etapas imperceptibles, de recuerdos strung out a lo largo del curso de tiempo a los movimientos que indican su acción incipiente o posible en el espacio. Lesiones del cerebro pueden afectar a estos movimientos, pero no estos recuerdos.

(pg 89) Tenemos ahora ver si la experiencia comprueba estas tres proposiciones.

I. las dos formas de memoria. - estudiar una lección, y para aprender de memoria lo leí una primera vez, acentuando cada línea; Entonces repito es un determinado número de veces. En cada repetición hay avances; las palabras son más y más había vinculado juntos y en último hacen un todo continuo. Cuando llegue ese momento, se dice que conozco mi lección de corazón, que lo lleva impreso en mi memoria.

Considero ahora cómo la lección ha sido aprendida y a mí mismo el ' fases sucesivas del proceso. Cada varias lecturas, a continuación, se repite a mí con su propia individualidad; Yo puedo ver una vez más con las circunstancias que Estudió en entonces y aún formar su configuración. Se distingue de las que precedido o seguido por el lugar que ocupó en el tiempo; en definitiva, cada lectura destaca antes mi mente como un evento definido en mi historia. Una vez más se dirá que estas imágenes son recuerdos, que ellos están impresas en mi memoria. Las mismas palabras, entonces, se utilizan en ambos casos. ¿Significan lo mismo?

[Nota de margen: aprender por corazón es crear un mecanismo cerebral, un hábito del cuerpo]

La memoria de la lección, que es recordada en el sentido de aprendida al corazón, tiene todas las marcas de un hábito. Como un hábito, se adquiere por la repetición del mismo esfuerzo. Como un hábito, en primer lugar exige una descomposición y luego un recomendado posición de la acción toda. Por último, como cada ejercicio corporal habitual, se almacena en un mecanismo que se pone en marcha en su totalidad por un impulso inicial, en un sistema cerrado de movimientos automáticos que triunfar otro en el mismo orden y, juntos, tomar la misma cantidad de tiempo.

[Nota de margen: recordar las sucesivas etapas de aprendizaje por corazón es apelar a una memoria independiente]

La memoria de cada lectura varios, por el contrario, el segundo o el tercero por ejemplo, tiene ninguna de las marcas de un hábito. Su imagen fue necesariamente impreso a la vez en la memoria, desde la otra forma de lecturas, por sus muy definición, otros recuerdos. Es como un evento en mi vida; su esencia es tener una fecha y en consecuencia ser no se ha podido ocurrir de nuevo. Todo lo que pueden agregar lecturas posteriores a ella sólo alterará su naturaleza original; y aunque mi Recordemos que esta imagen se vuelve más fácil, repito, la imagen, considerada en sí misma, era necesariamente en la ante todo lo que siempre será.

Puede ser instó a que estos dos recuerdos, que de la lectura y de la lección, difieren sólo como menos de los más y que las imágenes desarrolladas sucesivamente por cada repetición overlie mutuamente, por lo que la lección de una vez aprendido es pero la imagen compuesta en la que se mezclan todas las lecturas. Y muy de acuerdo que cada uno de los sucesivos lecturas difiere de los anteriores principalmente en el hecho de que la lección es mejor conocida.

(pg. 91) Pero es no menos cierto que cada uno de ellos, considerado como una nueva lectura y no como una lección más conocida, es suficiente para sí, subsiste exactamente como ocurrió y constituye con todas sus percepciones concomitantes un momento original de mi historia. Incluso podemos ir más allá y aver que conciencia nos revela un profundo diferencia, una diferencia en especie, entre los dos tipos de recuerdo. La memoria de una lectura dada es una representación y sólo una representación; se abrazaron en una intuición de la mente que puedo alargar o acortar a voluntad; Asigna a cualquier duración por favor; no hay nada para impedir mi captar la totalidad de la misma instantáneamente, como en una imagen. Por el contrario, la memoria de la lección he aprendido, aunque repito esta lección sólo mentalmente, requiere un tiempo definido, el tiempo necesario para desarrollar uno por uno, si fuera sólo en imaginación, todos los movimientos articulatorios necesarios: ya no es una representación, es una acción. Y, de hecho, la lección aprendida una vez no lleva en él ninguna marca que traiciona su origen y clases en el pasado; es parte de mi presente, exactamente igual que mi costumbre de caminar o de la escritura; es vivido y actuado, en lugar de representados: yo podría creen innata, si no elijo recordar al mismo tiempo, como tantas representaciones, las lecturas sucesivas por medio del cual aprendí lo. Por lo tanto, estas representaciones son independientes de ella y, justo como que precedieron la lección que poseo ahora y (pg 92) lo saben, por lo una vez lección puede prescindir de ellos.

[Nota de margen: formados por acciones que se repiten los hábitos se acumuló en el cuerpo: estos no representan el pasado, simplemente la actúan]

Tras finalizar esta distinción fundamental, nos enfrentamos a dos memorias diferentes teóricamente independiente. La primera registra, en forma de imágenes de la memoria, todos los eventos de nuestra vida cotidiana como ocurren en el tiempo no descuida ningún detalle; deja a cada hecho, cada gesto, su fecha y lugar. Independientemente de la utilidad o de prácticas aplicación, almacena en el pasado por la mera necesidad de su propia naturaleza. Esta memoria es posible la inteligente, o más bien intelectual, el reconocimiento de una percepción ya experimentado; en ella tomamos refugio cada vez que, en la búsqueda de una imagen en particular, nos remontaje la vertiente de nuestro pasado. Pero cada percepción se prolonga en un acción naciente; y mientras las imágenes están tomando su lugar y el orden en esta memoria, los movimientos que les siguen modificar el organismo y crear en el cuerpo nuevas disposiciones hacia la acción. Por lo tanto es gradualmente formó una experiencia de un orden totalmente diferente, que se acumula en el cuerpo, una serie de mecanismos liquidación y listo, con reacciones a estímulos externos cada vez más numerosos y más variados y respuestas listas preparado para un creciente número de solicitudes posibles. Somos conscientes de estos mecanismos como entran en juego; y esta conciencia de un pasado todo esfuerzo acumulado en la actualidad es de hecho (pg 93) también un memoria, pero una memoria profundamente diferente de la primera, siempre inclinado a la acción, sentado en el presente y mirando sólo hacia el futuro. Ha mantenido en el pasado sólo los movimientos inteligentemente coordinados que representan los esfuerzos acumulados del pasado; y los últimos esfuerzos, no en las imágenes de memoria recupera que recuperarlos, pero en el orden definitivo y el carácter sistemático con que se toman los movimientos reales. En verdad, ya no representa nuestro pasado nos, actúa y si todavía merece el nombre de memoria, no es porque se conserva imágenes de antaño, sino porque prolonga su efecto útil en la actualidad.

[Nota de margen: tal es la memoria del animal, como regla general, incluso cuando el animal reconoce]

De estos dos recuerdos, que imagina el uno y el otro repite, la segunda puede suministrar el lugar de la primero y hasta a veces ser confundido con él. Cuando un perro recibe de su maestro, ladrando y meneando su cola, él Sin duda lo reconoce; pero este reconocimiento implica la evocación de una imagen anterior y la comparación de ¿imagen con la percepción actual? No consiste en la conciencia del animal de un especial de determinados actitud adoptada por su cuerpo, una actitud que se ha construido poco a poco por sus relaciones familiares con su maestro, ¿y que la mera percepción de su maestro llama enunciados en él mecánicamente? No debemos ir demasiado lejos; incluso en el animal es posible desbordamiento de vagas imágenes del pasado en la percepción actual; (pg 94) nosotros podemos in concebir que su pasado todo prácticamente se indica en su conciencia; pero este pasado no interesa el animal

suficiente para separarlo del fascinante presentes, y su reconocimiento debe ser vivida más bien que pensaba. Para llamar a el pasado en forma de una imagen, debemos ser capaces de retirar a nosotros mismos de la acción del momento, debemos tienen el poder de la inútil de valor, debemos tener la voluntad para soñar. Hombre solo es capaz de tal esfuerzo. Pero incluso en él el pasado que vuelve es fugitivo, siempre a punto de escapar como si él, su retroceso memoria en cuanto se vieron frustrados por la memoria de otra, más natural, de que el movimiento hacia adelante le lleva a a la acción y a la vida.

[Nota de margen: pero verdadero representante memoria registra cada momento de duración, cada uno es único y no repetirse]

Cuando los psicólogos hablan de recolección como de un pliegue en un material, como de grave (voz un impress) más profundo por la rep olvidar, que la inmensa mayoría de nuestros recuerdos llevan a eventos y detalles de nuestra vida que es la esencia tener una fecha y en consecuencia ser incapaz de ser repetida. Los recuerdos que adquirimos voluntariamente por repetición son raras y excepcionales. Por el contrario, la grabación, por la memoria, de hechos e imágenes únicas en su tipo tiene lugar en cada momento de duración. Pero cuanto aprendizaje recuerdos son más útiles, se acomodara remarcó. Ácido como la adquisición de estos recuerdos por una repetición del mismo esfuerzo se asemeja a la conocida proceso (pg 95) de costumbre, preferimos establecer este tipo de memoria en primer plano, para erigir en la memoria del modelo, y a ver en el recuerdo espontáneo sólo el mismo fenómeno en un Estado naciente, el comienzo de una lección aprendida al corazón. Pero ¿cómo podemos olvidar la diferencia radical entre lo que debe ser construido por la repetición ¿y lo que es esencialmente incapaz de ser repetida? Recuerdo espontáneo es perfecto desde el principio; tiempo puede añadir nada a su imagen sin desfiguración retiene en la memoria su lugar y fecha. Por el contrario, un intercambio Recuerdo pasa tiempo en la medida que la lección es conocida; se vuelve más y más impersonal, más ajeno a nuestra vida pasada. Repetición, por lo tanto, en ningún sentido efectos de la conversión de la en primer lugar en la última; su Oficina es simplemente utilizar más los movimientos que se continuó la primera, en fin de organizarlas y juntos, estableciendo un mecanismo para crear un hábito corporal. De hecho, podría este hábito no se llama un recuerdo, si no fuera que recuerdo que yo he adquirido; y recuerdo su adquisición sólo porque hago un llamamiento para que la memoria que es espontánea, que data de los eventos y los registros pero una vez. De la dos memorias, entonces, que sólo nos hemos distinguido, el primero parece ser memoria excelencia de pago. El segundo, que generalmente estudiados por los psicólogos, es costumbre interpretada por la memoria, en lugar de memoria propia.

[Nota de margen: la conciencia normal se llama sólo aquellas imágenes de memoria que pueden combinar provechosamente con la situación actual]

Es cierto que el ejemplo de una lección aprendida por corazón es hasta cierto punto artificial. Sin embargo, no toda la vida se pasa entre un número limitado de objetos, que más o menos a menudo pasan ante nuestros ojos: cada uno de ellos, tal y como es percibido, provoca sobre los movimientos de nuestras parte, al menos incipientes, según el cual nos adaptamos a ella. Estos movimientos, como se repiten, conseguir un mecanismo para sí mismos, crecer en un hábito y determinar en nosotros actitudes que automáticamente siga nuestra percepción de las cosas. Esto, como hemos dicho, es la Oficina principal de nuestro sistema nervioso. La aferente los nervios traen al cerebro una perturbación, que, después de haber elegido inteligentemente su ruta, sí transmite a motor mecanismos creados por la repetición. Así se garantiza la reacción apropiada, la correspondencia para el medio ambiente-adaptación, en una palabra - que es el objetivo general de la vida. Y sería necesario un ser que hizo nada pero vivo vivo no hay más que esto. Pero, simultáneamente con este proceso de percepción y adaptación que termina en el registro de el pasado en forma de hábitos motores, conciencia, como hemos visto, conserva la imagen de las situaciones a través de que ha viajado sucesivamente y les al lado en el orden en que ocurrieron establece. ¿Qué uso ¿son estas imágenes de memoria? Conservan en la memoria, reproducido en la conciencia, no distorsionan la práctica ¿personaje de la vida, mestizaje sueño con la realidad? Lo harían, sin duda, si nuestra conciencia real, una conciencia que re- (pg 97) -flects la adaptación exacta de nuestro sistema nervioso ante la situación actual, no dejar de lado todos los entre las últimas imágenes que no pueden ser coordinado con la percepción actual y no para formar con él un combinación útil. A lo sumo, pueden desbordamiento de ciertos recuerdos confusos, ajenos a las circunstancias actuales, las imágenes asociadas útilmente, haciendo alrededor de éstos una franja menos iluminada que se desvanece en un inmenso zona de oscuridad. Pero supongamos que un accidente que perturba el equilibrio mantenido por el cerebro entre el estimulación externa y la reacción motor, descansar por un momento la tensión de los hilos que van desde la periferia a la periferia del centro, y inmediatamente estos oscurecido presentar imágenes en pleno

luz: es probablemente la condición esta última que se realiza en cualquier sueño en el que soñamos. De estos dos recuerdos que nos hemos distinguido, el segundo, que es activo o motor, a continuación, constantemente inhibirá el primero, o al menos sólo aceptar de que pueden arrojar luz sobre y terminar en una forma útil de la situación actual: así, como nos deberá ver más tarde, podrían explicar las leyes de la Asociación de ideas. Pero, además de los servicios que pueden procesamiento mediante la asociación con la percepción actual, aún las imágenes almacenadas la memoria espontánea otro uso. Sin duda son imágenes de sueño; Sin duda normalmente aparecen y desaparecen independientemente de nuestra será: y (pg 98) Esto es por qué, cuando realmente deseamos saber una cosa, estamos obligados a aprender por el corazón, es decir, a sustituir la imagen espontánea un mecanismo motor que puede servir en su lugar. Pero hay un cierto esfuerzo *sui generis, que nos permite mantener la imagen en sí, por un tiempo limitado, dentro del campo de nuestra conciencia;* y, gracias a esta facultad, no necesitamos esperar a manos de oportunidad la repetición accidental de la misma situaciones, a fin de organizar en un movimiento concomitante de hábito; hacemos uso de la imagen fugaz para construir un mecanismo estable, que toma su lugar. -Bien, entonces, es nuestra distinción de las dos memorias independientes poco sólidas, o, si corresponde a los hechos, encontraremos una exaltación de la memoria espontánea en la mayoría de los casos donde el Sensori-motor equilibrio del sistema nervioso es perturbado; una inhibición, por el contrario, en el estado normal de todos los recuerdos espontáneos que no sirven para consolidar el equilibrio actual; y por último, en la operación por medio del cual adquirimos el hábito de memoria, una intervención latente de la memoria de imagen. Vamos a ver si los hechos confirman esta hipótesis.

Por el momento nosotros vamos a insistir en ningún punto; Esperamos esclarecer amplio a ambos cuando estudiamos la trastornos de la memoria y las leyes de la Asociación de ideas. Seremos contenidos por el momento mostrar, en respecto a las cosas que aprendió, cómo las dos memorias ejecutan en paralelo y un apoyo mutuo se prestan entre sí.

[Nota de margen: por lo tanto automatismo tiene una amplia gama y representante memoria a menudo es sustituido o enmascarado por la memoria del hábito.]

Es (pg. 99) una cuestión de experiencia de cada día que lecciones ha comprometido a la memoria del motor puede ser automáticamente repite; pero la observación de casos patológicos demuestra que el automatismo se extiende mucho más en esta dirección que pensamos. En los casos de demencia a veces encontramos que se dan respuestas inteligentes a una sucesión de preguntas que no se entienden: idioma aquí trabaja la manera de un reflejo. ^[1] Aphasics, incapaces de proferir un palabra espontáneamente, puede recordar sin un error las palabras de un aire que cantan. ^[2] O una vez más, lo harán con fluidez repetir una oración, una serie de números, los días de la semana o los meses del año. ^[3] Por lo tanto muy mecanismos complejos, lo suficientemente sutiles como para imitar la inteligencia, pueden trabajar por sí mismos cuando una vez han sido construido arriba y en consecuencia suele obedecen una mera inicial impulso de la voluntad. Pero lo que tiene lugar mientras están ¿construyendo? Cuando tratamos de aprender una lección, por ejemplo, no es la visual o auditivo de imagen que nos ¿tratar de reconstituir los movimientos ya en nuestra mente, invisible pero presente? Incluso en los primeros recitación, reconocemos, (pg. 100) por una vaga sensación de malestar, cualquier error hemos hecho, como de la oscurecer las profundidades de la conciencia que hemos recibido a una especie de ^[4] especie de ~~trastorno~~ ^[4] especie de ~~trastorno~~ ^[4] especie de ~~trastorno~~ en esa sensación y se sentirá que la imagen completa está ahí, pero evanescente, un fantasma que desaparece justo en el momento cuando actividad motora intenta arreglar su contorno. Durante algunos experimentos recientes (que, sin embargo, se llevaron a cabo con bastante un propósito diferente), ^[5] los sujetos afirmó que sentían esa impresión. Una serie de cartas, se les pidió recordar, realizó ante sus ojos por unos segundos. Pero, para evitar cualquier acentuación de la letras tan percibida por movimientos adecuados de articulación, se les pidió repetir continuamente un determinado Sílabas mientras sus ojos se fijaron en la imagen. De esto resultó un estado psíquico especial; los temas que se sentía ellos mismos a estar en posesión completa de la imagen visual, aunque no se ha podido producir cualquier parte de la demanda: para su gran sorpresa que la línea desapareció. Según un observador, la base fue un *Gesamtvorstellung*, una especie omnicomprendensiva compleja idea en la que las partes tienen una unidad de fieltro indefinidamente. ^[6]

[1] Robertson, discurso de reflejo (diario de ciencia Mental, abril de 1888). Véase el artículo de Ch. Féré, *Le langage réflexe* (Revue Philosophique, enero de 1896).

[2] Oppenheim, *Ueber das Verhalten der musikalischen Ausdrucksbewegungen bei Aphasischen* (Charité Annalen, xiii, 1888, p. 348 y SS.).

[3] *Ibid.*, p. 365.

[4] Véase, sobre el tema de este sentido de error, el artículo de Miller y Schumann, *Experimentelle Beiträge zur Untersuchung des Gedächtnisses* (Zeitschr. f. Psych. u. phys. der Sinnesorgane (Diciembre de 1893, p. 305).

[5] W. g. Smith, la relación de atención a la memoria. (Mente, enero de 1895).

[6] *Ibid.* loc. cit., p. 23.

(pg 101) Este recuerdo espontáneo, que es enmascarada por el recuerdo de la adquirida, puede parpadear a intervalos; pero desaparece en el movimiento mínimo de la memoria voluntaria. Si el sujeto ve la serie de letras, de la que pensamiento conservó la imagen, desaparecen de ante sus ojos, esto sucede principalmente cuando comienza a repetir la esfuerzo parece conducir el resto de la imagen de su conciencia. ^[7] Ahora, muchos de los imaginativos analizar métodos de mnemónicos y usted encontrará que el objeto de esta ciencia es poner en primer plano la memoria espontánea que estaba oculto, y ponerlo como una memoria activa, en nuestro servicio; para ello cada intento de memoria motora, es, suprimido. La Facultad de la fotografía mental, dice uno de los autores, ^[8] pertenece más bien al subconsciente que (pg 102) a la conciencia; responde con dificultad a la citación de la será. Para ejercerlo, nos debemos acostumbrar a retener, por ejemplo, varios arreglos de puntos a la vez, sin siquiera pensar de contarlas ^[9]: nos debemos imitar en algo la instantaneidad de esta memoria en orden para alcanzar a su dominio. Aún así sigue siendo caprichoso en sus manifestaciones; y como los recuerdos que trae nos son similares a los sueños, su intrusión más regular en la vida de la mente puede alterar seriamente intelectual equilibrio.

[7] Algo de esta naturaleza parece tener lugar en ese afecto que autores alemanes llaman Dyslexie. El paciente Lee bien las primeras palabras de una oración y luego detiene abruptamente, para continuar, como si los movimientos de articulación han inhibido la memoria. Véase, sobre el tema de dyslexie: Berlín, Eine besondere arte der Wortblindheit (Dyslexie), Wiesbaden, 1887, y Sommer, als Die Dyslexie funktionelle Störung (etapa f. Psychiatrie, 1893). También podemos comparar con estos fenómenos los notables casos de sordera de palabra en la que el paciente entiende el discurso de los demás, pero ya no entiende su propia. (Vea ejemplos citados por Bateman, en afasia, p. 200; Bernard, De l'aphasie, Paris 1889, págs. 143 y 144; y Broadbent, caso de afecto Peculiar de voz, cerebro, 1878-9, p. 484 et EQ %).

[8] Mortimer Granville, formas de recordar. (The lancet, 27 de septiembre de 1899, p. 458*)

[9] Kay, memoria y cómo mejorarlo. Nueva York, 1888.

¿Qué es esta memoria, desde donde se deriva y cómo funciona, se mostrará en el próximo capítulo. Por el momento, la concepción esquemática será suficiente. Así nos vamos simplemente suma hasta los párrafos anteriores y decir que el pasado parece de hecho ser almacenados, como habíamos conjeturado, bajo dos formas extremas: por un lado, los mecanismos del motor que hacen uso de ella; en las otras, memoria-imágenes personales que imagen eventos con su esquema, todos pasados sus color y su lugar en el tiempo. De estos dos recuerdos, el primero sigue la dirección de la naturaleza; el segundo, dejó a Sí, iría más bien lo contrario. La primera, conquistada por el esfuerzo, restos depende de nuestra voluntad; el en segundo lugar, totalmente espontáneo, es tan caprichoso en reproducción ya que es fiel en la conservación, el sólo regular y pg 103) algunos servicios que puede representar la memoria de la segunda a la primera es que antes de imágenes de lo que precedió o seguido situaciones similares a la situación actual, a fin de orientar su elección en este consiste en la Asociación de ideas. No hay ningún otro caso en que la memoria que recuerda va a obedecer a la memoria que se repite. En todo el mundo otro, preferimos construir un mecanismo que nos permite esbozar la imagen una vez más, en la necesidad, porque estamos bien consciente de que no podemos contar a su reaparición. Estas son las dos formas extremas de memoria en su estado puro.

[Nota de margen: así la imagen de la memoria y el hábito motor son distintos en especie, aunque puede confluyen en la vida. Razones por qué es necesario un estudio exhaustivo de reconocimiento].

Ahora podemos decir a la vez que es porque los filósofos han tratado solamente con el intermedio y, por así decirlo, impuras formas que ellos han entendido mal el verdadero motor de naturaleza de la memoria. En lugar de disociar los dos elementos, memoria-imagen y movimiento, para posteriormente descubrir por qué serie de venga, que cada uno abandonó parte de su pureza original a uno con el otro fusible, son aptos para considerar sólo la fenómeno mixto que es el resultado de su coalescencia. Este fenómeno, que se mezclan, se presenta por un lado el aspecto de un hábito motor y por otro que de una imagen más o menos conscientemente localizados. Pero tendrán lo que el fenómeno es simple. Por lo que debe asumir que el mecanismo cerebral, si del cerebro o de la médula espinal o de la médula, que (pg 104) sirve como base para el hábito motor, es al mismo tiempo la sustrato de la imagen consciente. De ahí la hipótesis extraña de recuerdos almacenados en el cerebro, que son supone que ser consciente que aunque por un milagro y que nos vuelvan al pasado por un proceso que queda inexplicables. Ciertamente, algunos observadores no hacer tan ligeras del aspecto consciente de la operación y ver en ella algo más que un epifenómeno. Pero, como no han comenzado por aislar la memoria que conserva y establece las sucesivas repeticiones, lado a lado en forma de imágenes de la memoria, ya que lo confundir con el hábito que es perfeccionado por el uso, son llevados a creer que el efecto de repetición es llevado a una y la mismo fenómeno único e indivisible que simplemente crece más fuerte por recurrencia: y, como este fenómeno

claramente termina por ser simplemente un motor hábito correspondiente a un mecanismo cerebral u otro, son dirigidas, si lo harán o no, que supongo que algún mecanismo de este tipo fue desde el principio detrás de la imagen y que la cerebro es un órgano de representación. Ahora vamos a considerar estos Estados intermedios y distinguir en cada uno de ellos la parte que pertenece a la acción incipiente, es decir del cerebro, y la parte de memoria independiente, es decir, de imágenes de la memoria. ¿Cuáles son estos Estados? Siendo motor en parte debe, en nuestra hipótesis, prolongar un percepción actual; pero, por otro lado, en la medida en que son imágenes, reproducen las percepciones del pasado.

[Nota de margen: qué es reconocimiento?]

(pg 105) Ahora el proceso concreto por el cual nosotros entender el pasado en el presente es el reconocimiento. Por lo tanto, es el reconocimiento lo que tenemos que estudiar, comenzar con.

II. del reconocimiento en general: memoria de imágenes y movimientos. Hay dos formas en las que se acostumbra a explicar la sensación de "haber visto algo antes". En una de las teorías, el reconocimiento de una percepción actual consiste en insertar mentalmente en sus alrededores ex. Me encuentro a un hombre por primera vez: simplemente lo percibo. Si me encuentro con él otra vez, reconozco que él, en el sentido de que las circunstancias la concomitante de la percepción original, volviendo a mi mente, la imagen real con una configuración que no es una configuración envolvente realmente percibido. Para reconocer, entonces, de acuerdo con esta teoría, es asociar con una percepción presente las imágenes que fueron anteriormente dado en conexión con ella. ^[10] -Pero, como ha sido justamente observada, no se puede sugerir una percepción renovada la concomitante las circunstancias de la percepción original a menos que este último es evocado, para empezar con el estado actual que asemeja. ^[11] Sea a la primera percepción; (pg 106) las circunstancias que lo acompañantes B, C, D, siendo asociado por contigüidad. Si llama el mismo a percepción renovado ' , ya que no es con A', pero con una que la términos B, C, D están obligados, es necesario, a fin de evocar los términos B, C, D, que A' debería llamarse primero por alguna asociación de semejanza. Y es inútil para afirmar que A' es idéntico a. Para los dos términos, aunque similares, son numéricamente distintos y difiere al menos por este simple hecho que A' es una percepción, Considerando que es, pero una memoria. De las dos interpretaciones del que hemos hablado, el primero, a continuación, se funde en el segundo, que vamos a examinar ahora.

[10] Véase el tratamiento sistemático de esta tesis, apoyado por experimentos, en los artículos de Lehmann, Ueber Wiedererkennen (Philos. Studien Wundt, vol. v, p. 96 y SS. y vol. vii, p. 169 et SS.).

[11] Pillon, La formación des idées abstraites et générales (Crit Philos. 1885, Vol i, p. 208 y SS.).-CF. Ward, asimilación y asociación (la mente, de julio de 1893 y de 1894 de octubre).

[Nota de margen: no es una mera mezcla de percepción y memoria]

Se afirma que la percepción actual se sumerge en las profundidades de la memoria en busca de la conmemoración de la percepción anterior que se asemeja a lo: el sentido del reconocimiento vendría así de un acercamiento, o un fusión, de la percepción y la memoria. Sin duda, como un pensador agudo ^[12] ya se ha señalado, el parecido es una relación establecida por la mente entre términos que compara y en consecuencia ya posee; así, los la percepción de un parecido es más bien un efecto de asociación que su causa. Pero, junto con esta clara y percibe la semejanza que (pg 107) consiste en el elemento común incautados y desembragar por la mente, hay un vagas y en cierta semejanza objetiva de ordenar, repartidos en la superficie de las imágenes, que pueden actuar tal vez como una causa física de atracción recíproca. ^[13] Y deberíamos preguntarnos cómo es, entonces, que a menudo reconocemos se solicita un objeto sin poder identificar con una imagen antigua, refugio en la hipótesis conveniente de pistas cerebrales que coinciden entre sí, de movimientos cerebrales hizo más fácil por la práctica, ^[14] o de perceptiva células comunicarse con celdas donde se almacenan los recuerdos. ^[15] En verdad, todas esas teorías de reconocimiento están obligados a se derriten, al final, en hipótesis fisiológicas de este tipo. Lo que ellos estaban encaminadas, en primer lugar, fue hacer todos problema de reconocimiento de un traer juntos de la percepción y la memoria; pero la experiencia está en contra de ellos, declarar en recuerdo de la mayoría de los casos emerge sólo después de que la percepción es reconocida. Por lo que son antes o más tarde se vieron obligados a relegar al cerebro, en la forma de una combinación entre movimientos o de una conexión entre las células, lo que primero declaró ser una asociación de ideas; y para explicar la (pg 108) hecho de reconocimiento,- muy claro en nuestra opinión - por la hipótesis, que nos parece muy oscuro, de un cerebro que almacena ideas.

[12] Brochard, La loi de similarité (Revue Philosophique, 1880, vol. ix, p. 258). M. Rabier muestra también de esta opinión en su Leçons de Philosophie, vol. i, psicología, págs. 187-192.

[13] Pillon, Loc. Cit., p. 207. CF. James Sully, la mente humana, Londres, 1892, vol. i, p. 331.

[14] Hoffding, Ueber Wiedererkennen, asociación y Psychische Activitat (Vierteljahresschrift f. wissenschaftliche Philosophie, 1889, p. 433.

[15] Munk, Ueber die Functionen der Grosshirnrinde. Berlin, 1881, p. 108 y SS.

Pero el hecho es que la Asociación de una percepción con una memoria no es suficiente para tener en cuenta el proceso de reconocimiento. Por si reconocimiento tuvo lugar en esta forma, se estaría siempre ser borrada cuando tenían las imágenes de la memoria desapareció y siempre ocurre cuando estas imágenes se conservan. Ceguera psíquica, o la incapacidad para reconocer objetos percibidos, a continuación, nunca ocurriría sin una inhibición de la memoria visual; y, sobre todo, la inhibición de memoria visual invariablemente produce ceguera psíquica. Pero ninguna consecuencia es corroborado por los hechos. En un caso estudiado por Wells,^[16] el paciente podría describir con sus ojos cerrados, la ciudad en que vivió en y, imaginación, caminar por sus calles: sin embargo, una vez en la calle, se sentía como un completo desconocido; ella reconoció nada y no ha podido encontrar su camino. Se han observado hechos del mismo tipo por Fr. Müller^[17] y Lissauer:^[18] los pacientes pueden convocar la imagen mental de un objeto denominado lo describen muy bien; pero ellos no se reconocerá cuando se muestra a ellos. La retención, incluso que es la retención consciente, de una memoria visual, (pg 109) por lo tanto, no es suficiente para el reconocimiento de una percepción similar. Inversamente, en caso de enfermedad de Charcot, que el ejemplo clásico de un eclipse completo de imágenes visuales,^[19] no todo reconocimiento de las percepciones fue borrada. A un estudio cuidadoso del informe del caso es concluyente sobre este punto. Sin duda el paciente no se pudo reconocer las calles y casas de su pueblo natal, en la medida de no llamarlos o para encontrar su camino sobre ellos; Sin embargo, él sabía que eran calles y casas. Ya no reconoció a su esposa e hijos; Sin embargo, cuando vio, él podría decir que se trata de una mujer, que eran niños. Nada de esto hubiera sido posible, se había producido ceguera psíquica en el sentido absoluto de la palabra. Un cierto tipo de reconocimiento, entonces, que deberemos analizar, fue borrada, no la Facultad general de reconocimiento. Por lo que debemos concluir que no todos reconocimiento implica la intervención de una imagen de la memoria; y, por el contrario, que todavía podemos poder llamar tales imágenes cuando hemos perdido el poder de determinar las percepciones con ellos. ¿Qué es el reconocimiento, y cómo podremos definirla?

[16] Die Seelenblindheit als Herderscheinung, Wiesbaden, 1887, p. 56.

[17] Ein Beitrag zur Seelenblindheit der de Ken nlniss (arco, f, Psychiatrie, vol. xxiv, 1892.)

[18] Ein caída von Seelenblindheit (arqueología f. Psychiatrie, 1889).

[19] Reportado por Bernard, supresión de Un cas de brusque et isolée de la visión mentale (Progrès Médical, 21 de julio de 1883).

[Nota de margen: en una especie de reconocimiento de la base de la sensación de familiaridad es la conciencia de un acompañamiento de motor bien ordenado]

Hay, en primer lugar, si continuamos el proceso hasta el extremo, un reconocimiento instantáneo, de las cuales el cuerpo es capaz por sí solo, sin ayuda de ninguna imagen de memoria explícita. Se (pg. 110) consiste en la acción y no en representación. Por ejemplo, considerar un paseo en una ciudad, a continuación, vista por primera vez. En cada esquina de la calle vacilo incierto donde voy. Estoy en duda; y quiero decir con esto que se ofrecen alternativas a mi cuerpo, que mi movimiento en su conjunto es discontinua, que no haya nada en una actitud que predice y prepara futuro actitudes. Más tarde, después de la prolongada estancia en la ciudad, voy sobre él mecánicamente, sin tener ningún distintivo percepción de los objetos que estoy pasando. Ahora, entre estos dos extremos, el uno en el que tiene la percepción aún no se ha organizado los movimientos definitivos que acompañan y otras en las que estas acompañando los movimientos se organizan en un grado tal que hace inútil la percepción, hay un estado intermedio en el que el objeto se percibe aún provoca movimientos que están conectados, continua y llamado arriba por uno con el otro. ME comenzó por un Estado en el que distingue sólo mi percepción; Termino en un Estado en que estoy apenas consciente de nada pero el automatismo: en el intervalo, hay un estado mixto, una percepción seguido paso a paso de automatismo sólo inminente. Ahora, si las percepciones posteriores difieren de la primera percepción en el hecho de que guían el cuerpo hacia la reacción mecánica adecuada, si, por otro lado, esas percepciones renovadas la mente bajo ese aspecto especial que charac - (pg 111) terizes - percepciones familiares o reconocidos, debemos no asumimos la conciencia de un acompañamiento de motor wellregulated, de una reacción organizada de motor, aquí es la Fundación ¿la sensación de familiaridad? En la base del reconocimiento así habría un fenómeno de una orden de motor.

Reconocer un común objeto principalmente es saber cómo utilizarlo. Esto es tan cierto que los primeros observadores dieron el nombre *apraxia para que la falta de reconocimiento que llamamos ceguera psíquica*.^[20] Pero para saber cómo usar una cosa es esbozar los movimientos que se adaptan a ella; es adoptar una actitud determinada, o al menos tienen una tendencia hacerlo a través de lo que los alemanes llaman impulsos motores (Bewegungsantriebe). Tiene la costumbre de utilizar el objeto,

a continuación, resultó en la organización de los movimientos y percepciones; y la conciencia de estos incipientes movimientos, que siguen la percepción después de la forma de un reflejo, deben ser aquí también en la parte inferior del reconocimiento.

[20] Kussmaul, Die Störungen der Sprache p. 181, Allen Starr, Apraxia y afasia (historial médico, 27 de octubre de 1888). -CF. Ica, Zur localización der Sensorischen Aphasie (Neurolog. Centralblatt, 15 de junio de 1888), y Dodds, sobre algunas afecciones central o f visión (cerebro, 1885).

No hay ninguna percepción de que no se prolongue en movimiento. Ribot^[21] y Maudsley^[22] hace ya tiempo que señala a la atención a este punto. La formación de (pg. 112) los sentidos consiste en la suma de las conexiones establecidas entre el impresión sensorial y el movimiento que hace usan de ella. Como se repite la impresión, la conexión es consolidado. Tampoco hay nada misterioso en el mecanismo de la operación. Nuestro sistema nervioso es evidentemente organizado con miras a la construcción del aparato motor vinculado, por conducto de los centros, con sentido estímulos; y la discontinuidad de los elementos nerviosos, la multiplicidad de sus ramas terminales, que son probablemente capaz de unir de diversas maneras, hacen posible un número ilimitado de conexiones entre impresiones y los movimientos correspondientes. Pero el mecanismo de construcción no se parece conciencia de la misma forma que el mecanismo ya construido. Hay algo que profundamente distingue y manifiesta claramente esos sistemas de movimientos que se consolidan en el organismo; y es, creemos, la dificultad que tenemos en la modificación de su orden. Es, de nuevo, la preformation de los movimientos que siga en los movimientos que preceden, un preformation mediante el cual la parte contiene prácticamente la totalidad, como cuando cada nota de una melodía aprendida al corazón parece inclinarse en los próximos para vigilar su ejecución.^[23] Si, entonces, cada percepción ha (pg. 113) su acompañamiento motor organizada, el sentimiento común de reconocimiento tiene su raíz en la conciencia de esta organización.

[21] Les mouvements, et leur importance intencionalidad (Revue Philosophique, vol. viii, p. 221 y SS.).-CF. Psychologie de " atención, París, 1889, p. 75.

[22] La fisiología de la mente, p. 206 y SS.

[23] En uno de los capítulos más ingeniosos, de su psicología (falla, 1893, v.1., p. 242), licenció dice que la sensación de familiaridad es en gran parte debido a la disminución de la interna que choque constituye sorpresa.

De hecho, actuamos comúnmente nuestro reconocimiento antes de que nos parece. Es nuestra vida diaria pasó entre objetos cuya muy presencia nos invita a participar: en esto consiste la familiaridad de su aspecto. Tendencias de motoras, entonces, sería suficiente por sí mismo para darnos la sensación de reconocimiento. Pero apresuro a añadir que en la mayoría de los casos es cosa aparte.

[Nota de margen: Y estos movimientos preparan la elección entre imágenes de la memoria, al intervención la memoria imágenes]

Mientras que el aparato motor se crean bajo la influencia de las percepciones que se analizan con mayor precisión por el cuerpo, nuestra vida psíquica está ahí: sobrevive - como trataremos de demostrar - con todos los detalles de eventos localizados en el tiempo. Siempre inhibido por la conciencia práctica y útil de la actualidad, es decir decir, por el equilibrio sensori-motor de una percepción de conexión de sistema nervioso con la acción, esta memoria simplemente espera la aparición de una fisura entre la impresión real y su correspondiente movimiento de deslizamiento en su imágenes. Como regla general, cuando deseamos volver atrás a lo largo del curso del pasado y descubrir la conocida, localización, memoria-imagen personal que está relacionado con el presente, un esfuerzo es necesario, según la cual señalamos atrás de la ley a qué percepción nos inclina: este último ruego nos hacia el futuro; Tenemos que ir hacia atrás en el pasado. En este sentido,(pg 114) movimiento más bien tiende a expulsar a la imagen. Sin embargo, de una manera, contribuye a su enfoque. Sin embargo, toda una serie de imágenes de nuestros pasados sigue presente dentro de nosotros, todavía la representación que es análoga a la percepción actual tiene que ser elegido de entre todas las representaciones posibles. Movimientos, consumado o simplemente naciente, preparar esta elección, o por lo menos marcar el terreno en el cual vamos buscamos la imagen que necesitamos. Por la propia Constitución de nuestro sistema nervioso, somos seres en quienes presentan impresiones encontrar su camino a los movimientos adecuados: si resulta que ex imágenes tan bien pueden prolongarse en estos movimientos, ellos aprovechan la oportunidad para deslizamiento en la percepción real y ellos mismos aprobado por . A continuación aparecen, de hecho, a nuestra conciencia, aunque parece como si deberían, por derecho, a permanecer oculto por el estado actual. Por lo tanto podemos decir que dificultan los movimientos que lograr reconocimiento mecánico en uno manera y alentar en el reconocimiento del otro, por las imágenes. En principio, la actualidad sustituye el pasado. Pero, por otra mano, simplemente porque la desaparición de ex imágenes es debido a su inhibición por nuestra actitud actual, esos

cuya forma podría encajar en este encuentro de actitud menos resistencia que los demás; y si, entonces, es uno de ellos de hecho capaz de superar el obstáculo, es la imagen más similar a la actual percepción que realmente lo hacen.

[Nota de margen: por lo tanto, un tipo de ceguera psíquica puede ser debido a una perturbación de los hábitos de motoras, no a la pérdida de memoria-imágenes]

(pg 115) Si nuestro análisis es correcto, las enfermedades que afectan el reconocimiento será de dos formas muy diferentes, y hechos nos mostrará dos tipos de ceguera psíquica. Para nosotros podemos presumir que, en algunos casos, es la imagen de la memoria que puede no reaparecer más largo y que, en otros casos, es simplemente el enlace entre la percepción y la movimientos habituales acompañamiento que se rompe, - percepción provocando movimientos difusos, como si se tratara de totalmente nuevo. ¿Los hechos confirman esta hipótesis?

No puede haber ninguna controversia sobre el primer punto. La aparente supresión de memoria visual ceguera psíquica es tan común un hecho que sirvió, durante un tiempo, como una definición de ese trastorno. Tendremos que considerar hasta qué punto y en qué sentido, recuerdos realmente pueden desaparecer. Lo que nos interesa por el momento es que ocurren casos en que existe no hay reconocimiento y aún la memoria visual no está completamente perdida. Tenemos aquí entonces, como afirmamos, simplemente un perturbación de los hábitos de motoras, o a lo sumo una interrupción de la cadena que les unen a percepciones de sentido? Como no observador ha considerado una cuestión de esta naturaleza, deberíamos poner duro a ella una respuesta si no nos habíamos dado cuenta aquí y allá en sus descripciones ciertos hechos que parecen nos significativo.

El primero de estos hechos es la pérdida del sentido de dirección. Todos aquellos que han tratado al tema de psíquico ceguera han sido golpeados por esta peculiaridad. Paciente de Lissauer había perdido totalmente la Facultad de encontrar su forma acerca de su propia casa.^[24] FR. Miller insiste en el hecho de que, mientras los hombres ciegos pronto aprenden a encontrar su camino, víctima de ceguera psíquica falla, incluso después de meses de práctica, para encontrar su camino acerca de su propia habitación. Esta facultad de orientación lo mismo que la Facultad de coordinar los movimientos del cuerpo con lo visual impresión y de prolongar mecánicamente las percepciones en reacciones útiles?

[24] 0 p. cit., desde f. Psychiatrie, 1889-go, p. 224. CF. Wilbrand, op. cit. pág. 140 y Bernhardt, Eigenthümlicher Pall von Hirnerkrankung (Berliner klinische Wochenschrift, 1877, p. 581).

[25] 0 p. cit., desde f. Psychiatrie, vol. xxiv, p. 898.

Hay un hecho de segundo y aún más característico, y que es la manera en que estos pacientes dibujar. Podemos concebir dos modas de dibujo. En el primero conseguimos, por esfuerzos provisionales, establecido aquí y allá por el documento un cierto número de puntos y a continuación, conecte juntos, verificando continuamente la semejanza entre el dibujo y el objeto. Esto es lo que se conoce como "punto a punto" de dibujo. Pero nuestro método habitual es bastante diferente. Señalamos con una línea continua, después de haber mirado, o pensamiento de nuestro modelo. ¿Cómo vamos explicar dicha facultad, salvo por nuestro hábito de descubrir a la vez la organización de los contornos de común objetos, es decir, por una tendencia motora para redactar su diagrama en una línea continua? Pero si precisamente es estos hábitos o correspondencias que se pierden en ciertas formas de ceguera psíquica, el paciente todavía quizás podrá extraer fragmentos de una línea que conectará juntos más o menos así; pero ya no será capaz de dibujar en un trazo, porque la tendencia a adoptar y reproducir el movimiento general del contorno ya no está presente en su mano. Ahora esto es sólo comprueba qué experimento. Observaciones de Lissauer son instructivas sobre esta cabeza. Su paciente tuvo la mayor dificultad para dibujar objetos sencillos; y si él intentó dibujarlas de memoria, remonta destacado porciones de ellos elegidos al azar y fue incapaz de unir en su conjunto. Casos de psíquico completo Sin embargo, ceguera son raros. De la palabra ceguera son mucho más numerosos los casos de pérdida, es decir, de visual reconocimiento limitado a los caracteres del alfabeto. Ahora es un hecho de observación común que el paciente, en tales casos, es incapaz de aprovechar lo que puede llamarse el movimiento de las letras cuando trata de copiarlos. Comienza para dibujarlos en cualquier punto, pasando hacia adelante y hacia atrás entre la copia y el original para asegurarse de que están de acuerdo. Y esto es más notable que a menudo mantiene intacta la Facultad de la escritura de dictado o espontáneamente. Lo que se pierde es claramente percibida la costumbre de distinguir las articulaciones del objeto, que es decir, de completar la visual (pg. 118) percepción por un motor tiende a esbozar su diagrama. Donde puede concluir que tal hecho es la condición primordial de reconocimiento.

[26] 0 p. cit., desde f. Psychiatrie, 1889-90, p. 233.

Pero debemos pasar ahora de reconocimiento automático, que es principalmente gracias a movimientos, a la que requiere la intervención regular de las imágenes de la memoria. El primero es el reconocimiento por la inatención; el segundo, igual que el primero, es el reconocimiento atento.

Este formulario también comienza por los movimientos. Pero, Considerando que, en reconocimiento automático, nuestros movimientos producen una percepción a fin de extraer de él útiles efectos y así nos llevan lejos el objeto percibido, aquí, en el contrario, ellos nos traen hacia el objeto, para insistir en sus contornos. Así se explica el preponderante y no mayor parte meramente accesoria, tomada aquí por imágenes de la memoria. Si suponemos que renuncian a los movimientos de su fin práctico y esa actividad motora, en lugar de seguir la percepción por reacciones útiles, vuelve a marcar sus características más llamativas y, a continuación, las imágenes que son análogas a la actual percepción, - imágenes de que estos los movimientos han ya esbozado, para hablar, la forma, vendrá regularmente y no por casualidad, a desembocar en este molde, aunque pueden tener que renunciar a gran parte de sus detalles a fin de obtener más fácilmente.

[Nota de margen: transición al reconocimiento atento. Debe considerarse el suero problema de atención. Dos posibles interpretaciones de los efectos de lesiones cerebrales]

III.-recuerdos de f pasaje Gradual o en movimiento (pg. 119) -formuladas. Reconocimiento y atención.

Aquí llegamos a lo esencial de nuestro debate. En aquellos casos donde reconocimiento es atento, es decir, donde memoria imágenes regularmente están Unidos con la percepción actual, es la percepción que determina mecánicamente la aparición de las memorias, o es los recuerdos que espontáneamente van a reunirse con el ¿percepción?

La respuesta a esta pregunta dependerá de la naturaleza de la relación que filósofos tendrán que establecer entre el cerebro y la memoria. En cada percepción hay una perturbación comunicada por los nervios a la centros perceptivos. Si la transmisión de este movimiento a otros centros corticales, como su efecto real, la uprising de las imágenes de estos, entonces nos podría en rigor mantener que la memoria no es sino una función del cerebro. Pero Si podemos establecer que aquí, como en otros lugares, movimiento no produce nada pero el movimiento, que la Oficina de sentido - la estimulación es simplemente impresionar a una cierta actitud que recuerdos vendrán a insertar en el cuerpo Sí, entonces, como sería claro que el efecto conjunto de las vibraciones de materiales se agota en este trabajo de adaptación de motor, tendríamos que buscar en otros lugares de memoria. En la primera hipótesis, los trastornos de memoria ocasionados por una lesión cerebral originaría el hecho de que los recuerdos ocupaban la región dañada y fueron destruidos con él. En el segundo, estas lesiones (pg 120) afectaría nuestra acción posible o incipiente, pero nuestro acción por sí sola. A veces obstaculizaría el cuerpo de tomar, en relación con el objeto, la actitud que puede llamar copia de su imagen de memoria; a veces podrían romper los lazos entre el recuerdo y la realidad presente; que es, suprimiendo la última fase de la realización de una memoria - la fase de acción, con lo que puedan entorpecer la memoria se conviertan en reales. Pero en ningún caso una lesión del cerebro realmente destruiría recuerdos.

La segunda hipótesis es nuestro; pero, antes que intentar comprobarlo, tenemos que decir brevemente cómo entendemos la relaciones generales de percepción, atención y memoria. Para mostrar cómo puede una memoria por etapas graduales, llegado a injerto de sí mismo en una actitud o un movimiento, tenemos que anticipar en cierta medida las conclusiones de nuestro en el capítulo siguiente.

[Nota de margen: atención, en primer lugar, es una adaptación del cuerpo. Negativamente, es la inhibición de movimiento]

¿Qué es la atención? En un punto de vista el efecto esencial de atención es representar la percepción más intensa y distribuida en sus detalles; considerada en su contenido, resolvería propia en un cierto aumento del intelectual Estado.^[27] Pero, por otro lado, conciencia atestigua una diferencia irreductible de forma entre (pg. 121) Esto aumento de la intensidad y lo que es debido a un mayor poder del estímulo externo: de hecho parece venir desde dentro y para indicar una cierta actitud adoptada por el intelecto. Pero sólo aquí comienza la dificultad para la la idea de una actitud intelectual no es una idea clara. Psicólogos hablará aquí de concentración de la mente, ^[28] o nuevo de un 'apperceptive' ^[29] esfuerzo para llevar la percepción en el campo de inteligencia distinto. Algunos de ellos, materializar esta idea, supondrá una mayor tensión de la energía cerebral, ^[30] o incluso la creación libre de un determinado

cantidad de energía central que refuerza la estimulación recibida. ^[31] Pero el hecho de ambos observados psicológicamente simplemente se traduce así en un simbolismo fisiológico que parece nos aún menos claro, o bien siempre volver a una metáfora.

[27] Marillier, observaciones relativas al sur le mecanisme de atención (Revue Philosophique, vol. xxvii de 18 pies). --CF. Ward, arte; Psicología en la Encyclopaedia Britannica; y Bradley, existe un *Actividad especial de atención 7 (mente, 1886, xi vol., p. 305.)*

[28] Hamilton, conferencias sobre metafísica, vol. i, p. 247.

[29] Wundt, Grundzuge der physiologischen Psychologie, vol. iii, p. 331 y SS.

[30] Maudsley, fisiología de la mente, p. 299. CF. Bastian, Les processus nerveux dans " atención (Revue Philosophique, vol. xxxiii, p. 360 y SS.).

[31] W. James principios de psicología, vol. i, p. 441.

[Nota de margen: pero el lado positivo de la atención es el esfuerzo que busca pasado memoria imágenes para insertarlas en la percepción actual]

Etapa por etapa que nos vamos llevó en definir la atención como una adaptación del cuerpo en lugar de la mente y para ver en esta actitud de conciencia principalmente la conciencia de una actitud. Tal es la posición asumida por Ribot ^[32] en el debate, y, aunque ha sido atacada, ^[33] (pg 122) parece que han conservado toda su fuerza, siempre, Sin embargo, que estamos contentos de ver, en los movimientos describen por Ribot, sólo la condición negativa de la fenómeno. Incluso si suponemos que los movimientos de acompañamiento de atención voluntaria son principalmente movimientos de detención, todavía tenemos que explicar la labor de acompañamiento de la mente, es decir, el misteriosa operación mediante el cual el mismo órgano, percibir en el mismo entorno al mismo objeto, descubre en ella un creciente número de cosas. Pero podemos ir más lejos y mantener que los fenómenos de inhibición son simplemente una preparación para los movimientos reales de atención voluntaria. Supongamos por un momento que la atención, como ya tenemos sugirió, implica un movimiento hacia atrás de la mente que da a la búsqueda del efecto útil de un presentar la percepción: de hecho habrá, en primer lugar, una inhibición de movimiento, una acción de detención. Pero, a este general actitud, más sutiles movimientos serán pronto injerto ellos mismos, algunos de los cuales han sido ya observados y se describe, ^[34] y todas ellas se combinan para trazar los contornos del objeto percibido. Con estos movimientos el comienza el trabajo positivo, ya no meramente negativo de atención. Es seguido por los recuerdos.

[32] Psicología de atención, París, 1889.

[33] Marillier, op. cit. cf. j. Sully, el proceso psico-físico en la atención (cerebro, 1890, p. 154).

[34] N. Lange, Beitr. zur Theorie der Sinnlichen Aufmerksamkeil (Philos. Studien, Wundt, vol. vii, págs. 390-422).

Mientras que la percepción externa provoca en nuestro (pg 123) movimientos de la parte que desandar sus líneas principales, nuestra memoria dirige a la percepción recibida las memoria de imágenes que parecen y que son ya esbozado por los movimientos propios. Memoria así crea nuevamente la percepción actual; o bien se duplica esta percepción reflejando en él su propia imagen o alguna memoria-imagen del mismo tipo. Si el retenido o imagen recordada no cubrirá todos los detalles de la imagen que se está percibiendo, es hacer un llamamiento a la regiones más profundas y más distantes de memoria, hasta otros detalles que se conocen ya a proyectarse a esos detalles que perciben. Y la operación puede seguir indefinidamente; -fortalecimiento de la memoria y enriquecer la percepción, que, a su vez cada vez más amplia, dibuja en sí mismo, un número creciente de complementarios recuerdos. Así que ya no pensemos de una mente que dispone de cierta cantidad fija de la luz, ahora difundirlo alrededor, ahora concentrarse en un solo punto. Metáfora de la metáfora, sería más bien comparamos la elemental trabajo de atención a la del empleado de telégrafos que, al recibir un envío importante, envía nuevamente, palabra para word, a fin de comprobar su exactitud.

Pero, para enviar un telegrama, debemos saber cómo utilizar la máquina. Y, del mismo modo, a fin de reflexionar sobre un percepción de la imagen, que hemos recibido de él, debemos ser capaces de reproducirlo, es decir, a reconstruir por un esfuerzo de síntesis.

(pg 124) Se ha dicho que la atención es una potencia de análisis, y es cierto; pero no ha sido suficientemente demostrado cómo un análisis de este tipo es posible, ni por qué proceso somos capaces de descubrir en una percepción que podría no se percibe en él al principio. La verdad es que este análisis se efectúa por una serie de intentos de síntesis, es decir, por tantas hipótesis: nuestra memoria elige, uno después de las otras, varias imágenes análogas que lanza en el dirección de la nueva percepción. Pero la elección no está hecha al azar. Lo que sugiere las hipótesis, lo que

preside, incluso desde lejos, sobre la elección es el movimiento de imitación que continúa la percepción, y proporciona para la percepción y las imágenes de un marco común.

[Nota de margen: así una percepción atenta es una reflexión, sobre el objeto actual, de imágenes elegidas el pasado]

Pero, si esto es así, el mecanismo de la percepción distinta debe ser diferente de lo generalmente se piensa que es. Percepción no consiste simplemente en impresiones recogidos, o incluso elaborado, por la mente. Este es el caso, en mayoría, con las percepciones que se disipó tan pronto como reciban, aquellos que dispersan en acciones útiles. Pero cada percepción atenta implica realmente una reflexión, en el sentido etimológico de la palabra, es decir el proyección, fuera de nosotros mismos, de una imagen creada activamente, idéntica o similar al objeto de que llega a molde de sí mismo. Si, después de haber mirado en cualquier objeto, pasamos nuestros ojos abruptamente, obtenemos un '¿' después de la imagen\''de la misma: debemos no suponemos que esta imagen ya existía mientras buscábamos? La reciente descubrimiento de las fibras centrífugas de percepción inclina nos hace pensar que este es el curso normal de las cosas y, junto al proceso aferente que lleva la impresión al centro, hay otro proceso, de lo contrario dirección, lo que trae de vuelta la imagen a la periferia. Es cierto que aquí estamos tratando con imágenes fotografiado en el propio objeto y con recuerdos inmediatamente siguiente a la percepción de no son sino el eco. Pero, detrás de estas imágenes, que son idénticas con el objeto, hay otros, almacenados en la memoria, recuerdan que simplemente a entre otros, por último, que sólo son más o menos lejanamente similar al. Todos estos salen a satisfacer la percepción y alimentándose de su sustancia, adquirir suficiente vigor y vida a cumplir con ella en el espacio. El experimentos de Münsterberg^[35] y de Külpe^[36] no dejar ninguna duda sobre este último punto cualquier imagen de memoria que capaz de interpretar nuestra percepción real inserta sí tan a fondo en lo que ya no somos capaces de discernir ¿Cuál es la percepción y lo que es la memoria. Los experimentos ingeniosos de Goldscheider y Miller en el mecanismo de lectura son más interesantes en este sentido.^[37] Argumentando en contra de Grashey, quien en un ensayo muy conocido,^[38] mantiene que leemos palabras letra por letra, estos observadores demostraron por experimentos que la lectura rápida es una verdadera trabajo de adivinación. Nuestra mente observa aquí y allá unas líneas características y llena todos los intervalos de memoria- imágenes que proyecta en el papel, en lugar de los caracteres de imprenta real y pueden ser confundidos con ellos. Así, constantemente estamos creando o reconstrucción. Nuestra percepción distinta es realmente comparable a un círculo cerrado en que la imagen de percepción, yendo hacia la mente y la imagen de la memoria, lanzados al espacio, carrera el uno detrás de la otra.

[35] Beitrage zur experimentellen Psychologie, vol. iv, p. 15 y SS.

[36] Grundriss der Psychologie. Leipzig, 1893, p. 185.

[37] Zur Physiologie y Pathologie des Lesens (Zeitschr. f. Klinische Medicin, 1893).-cf. McKean Cattell, Ueber die Zeit der Erkennung von Schriftzeichen (Philos. Studien, 1885-86).

[38] Aphasie Ueber y ihre Beziehungen zur Wahrnehmungen (arqueoología f. Psychiatrie, 1885, vol. xvi).

[Nota de margen: el número y la complejidad de estas imágenes dependerá del grado de tensión, aprobado por la mente]

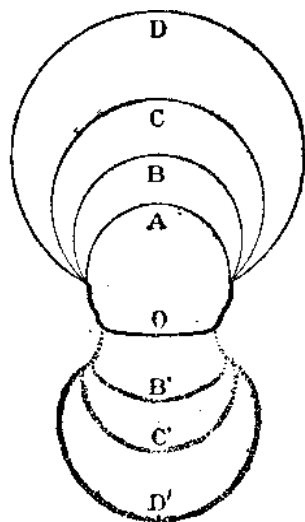

FIG. I.

Debemos destacar este último punto. Percepción atenta a menudo es representado como una serie de procesos que hacen su camino en un único archivo; el objeto emocionantes sensaciones, la sensaciones provocando ideas poner en marcha antes de ellos, cada valor de la idea en marcha, uno en el freno del otro, los puntos más remotos de la masa intelectual. Así que se supone para ser un avance rectilíneo, por que la mente va más lejos y más lejos del objeto, nunca para volver a ella. Por el contrario, mantenemos (pg. 127) esa percepción reflexiva es un circuito, en el que todos los elementos, incluido el objeto percibido, mantienen entre sí en un Estado de tensión mutua como en un circuito eléctrico, por lo que ninguna perturbación a partir de la objeto puede parar en el camino y permanecer en las profundidades de la mente: siempre debe encontrar su camino de regreso al objeto de donde procede. Ahora, debe no se considera que se trata de un mero cuestión de palabras. Aquí tenemos dos concepciones radicalmente diferentes del intelectual proceso. De acuerdo con la primera, suceden cosas mecánicamente y por una meramente accidental serie de sucesivas incorporaciones. En cada momento de una percepción atenta, por ejemplo, nuevos elementos enviados desde un estrato más profundo de la mente pueden unir los elementos anteriores, sin crear con ello una perturbación general y sin propiciar un transformación de todo el sistema. En el segundo, por el contrario, un acto de atención implica esa solidaridad entre la mente y su objeto, que es un circuito cerrado tan bien,

que no podemos pasar a los Estados de mayor concentración sin crear, todo y todo, tantos nuevos circuitos que envuelven el primero y no tienen nada en común entre ellos pero el objeto percibido. De estos diferentes círculos de memoria, que más tarde estudiaremos en detalle, el más pequeño, A, es la percepción más cercana al inmediato. Se contiene sólo el objeto O, con la persistencia que regresa y lo sobreyace. Detrás, el más grande y más grande círculos B, C, D corresponden a la creciente (pg 128) esfuerzos de expansión intelectual. Es toda la memoria, ya que deberá ver, que pasa más en cada uno de estos circuitos, ya que la memoria es siempre presente; pero esa memoria, capaz, por debido a su elasticidad, de ampliar cada vez más, reflexiona sobre el objeto de un creciente número de sugerencias imágenes, -a veces los detalles del objeto mismo, detalles a veces concomitantes que pueden arrojar luz sobre ella. Así, después de haber reconstruido el objeto percibido como un todo independiente, montar, junto con él, más y condiciones más distantes con el que forma un sistema. Si llamamos B', C', D', estas causas de creciente profundidad, situado detrás del objeto y dado prácticamente con el mismo objeto, se verá que el progreso de la atención resultados en la creación de nuevo no sólo el objeto percibido, sino también los sistemas cada vez mayores con el cual puede ser atada; por lo que en la medida en que los círculos B, C, D representan una mayor expansión de memoria, sus reflexión alcanza en B', C', D' estratos más profundos de la realidad.

La misma vida psíquica, por lo tanto, debe ser (pg 129) se supone repetido infinidad de veces en el diferentes pisos de la memoria y el acto mismo de la mente pueden realizarse a distintas alturas. En el esfuerzo de atención; siempre se refiere a la mente en su totalidad, pero simplifica o se complica acuerdo con el nivel en el que elige ir a trabajar. Suele ser la percepción actual que determina la dirección de nuestra mente; pero, según el grado de tensión que adopta nuestra mente y la altura a la que toma su posición, la percepción desarrolla un mayor o menor número de imágenes.

[Nota de margen: por tanto, existen diferentes planos de la memoria; la mayor incluye todo nuestro pasado y es el plano del sueño]

En otras palabras, recuerdos personales, localizados exactamente, la serie que representa el curso de nuestro pasado existencia, maquillaje, todos juntos, el recinto más grande y último de nuestra memoria. Esencialmente fugitivo, se convierten en se concretó sólo por casualidad, ya sea cuando una determinación accidentalmente precisa de nuestra actitud-corporales les atrae, o cuando la indeterminación propia de esa actitud deja un campo claro a los caprichos de su manifestación. Pero esta envoltura exterior más contratos y repite en círculos concéntricos y de interiores, que en su rango más estrecho el mismo encierran recuerdos crecidos más pequeños, más quitado su forma original y personal, y más y más capaces, de su falta de características, de aplicarse a la percepción actual y de particulares determinar la manera de un (pg 130) especies que define y absorbe al individuo. Llega un momento Cuando el recuerdo así derribó es capaz de mezclar tan bien con la percepción actual que no podemos decir dónde termina la percepción o donde comienza la memoria. En ese preciso momento, memoria, en lugar de caprichosamente envío y llamar a volver a sus imágenes, sigue regularmente, en todos sus detalles, los movimientos del cuerpo.

[Nota de margen: mientras que, en el plano de la acción, memoria se redujo hasta convertirse en uno con acción]

Pero, en la medida en que estos recuerdos dibujar acercarnos a los movimientos y la percepción tan a externo, la labor de memoria adquiere una mayor importancia práctica. Últimas imágenes reproducen exactamente como estaban con todos sus detalles y aun con su colorido afectivo, son las imágenes de fantasía de inactividad o sueño: actuar es sólo para inducir esto memoria para reducir el tamaño, o más bien para convertirse en disiparse y afilado, por lo que presenta nada más grueso que el borde de un módulo de experiencia real, en que así será capaz de penetrar. En verdad, es porque ha fallado la psicología separar el elemento motor de la memoria, que hemos ignorado a veces y a veces exagerados ¿Qué es automática en la evocación de recuerdos. De acuerdo a nuestro juicio, es hacer un llamamiento a la actividad en el preciso momento cuando percepción da lugar a movimientos imitativas que analizarlo, por así decirlo, automáticamente. A Esbozo está amueblada con lo que a nosotros, en la que ponemos los detalles de la derecha y la derecha coloración proyectar en recuerdos más o menos remotos. Pero tal no es la forma habitual de describir el proceso. A veces la mente es se supone que absolutamente independiente de las circunstancias, a trabajar tal y como le gusta presente o ausente objetos; y, a continuación, ya no podemos entender cómo es que el proceso normal de atención puede ser seriamente perjudicado por incluso una leve perturbación del equilibrio sensori-motor. A veces, por el contrario, es la evocación de imágenes

se supone que en efecto un simple mecánico de la percepción actual; se supone que, por una concatenación necesaria de procesos que se supone que todos iguales, el objeto requiere sensaciones y las ideas de sensaciones que se aferran a ellas; - pero luego, ya no hay razón por qué la operación, que es comenzar con mecánica, debe cambiar su carácter como enciende, nos quieren hacer la hipótesis de un cerebro en Estados mentales pueden detenerme para dormir y despertar. En ambos casos la función verdadera del cuerpo es incomprendida, y como ni teoría enseña cómo y por qué la es necesaria la intervención de un mecanismo, ninguno de ellos es capaz de mostrar donde debe parar esa intervención si se una vez puesta.

Pero es hora de dejar estas consideraciones generales. Nosotros debemos determinar si nuestra hipótesis es confirmada o desmentida por los hechos de la localización cerebral conocida en la actualidad. Los trastornos de la memoria imaginativa, que corresponden a lesiones locales de la corteza, son (pg 132) siempre las enfermedades de la Facultad de reconocimiento; cualquier reconocimiento visual o auditivo en general (psíquica ceguera y sordera), o del reconocimiento de palabras (word ceguera, sordera de palabra, etc.). Estos trastornos que con ahora a examinar.

[Nota de margen: ahí nos podemos inferir que las lesiones del cerebro afectan los movimientos automáticos de reconocimiento desatento, o los movimientos voluntarios de reconocimiento atento, pero nada más] Si nuestra hipótesis está bien fundada, estos errores de reconocimiento son en ningún sentido debido al hecho de que los recuerdos ocupó la región lesionada del cerebro. Deben ser debido a una de dos causas: a veces ya no es nuestro cuerpo automáticamente poder adoptar, bajo la influencia de los estímulos externos, la actitud precisa por medio del cual un elección podría hacerse automáticamente entre nuestros recuerdos; a veces los recuerdos ya no son capaces de encontrar un Fulcrum en el cuerpo, un medio de prolongar a sí mismos en acción. En el primer caso, la lesión afecta a la mecanismos que siguen, en un movimiento ejecutado automáticamente, el estímulo recibido: atención puede no ya fijado por el objeto. En el segundo caso, la lesión implica esos centros corticales particulares que preparar movimientos voluntarios por ellos préstamos los centros antecedentes, sensoriales requiere que, con razón o sin ella, son denominadas centros de imagen: atención ya no puede ser fijado por el tema. Pero, en cualquier caso, resulta movimientos reales que son movimientos obstaculizan o futuros que no (pg 133) ya preparado: no se ha producido ninguna destrucción de recuerdos.

Ahora la patología confirma esta previsión. Nos revela dos absolutamente distintos tipos de ceguera psíquica y sordera y de la palabra ceguera y sordera. En el primer tipo, todavía se evocaban recuerdos visuales y auditivos, pero ellos mismos pueden aplicar a las percepciones correspondientes. En el segunda, evocación de los recuerdos ellos mismos se ve obstaculizada. Es cierto que la lesión implica, como hemos dicho, los mecanismos de sensori-motor de automáticas ¿atención en el primer caso y los mecanismos imaginativos de atención voluntaria en la segunda? A fin de verificar nuestra hipótesis, debemos limitar demostración a un claro ejemplo. Sin duda podríamos mostramos ese reconocimiento visual de las cosas en general y de palabras en particular, implica un proceso semiautomático de motor y luego un Proyección activa de recuerdos que engraft ellos mismos sobre las actitudes correspondientes. Pero preferimos limitar nosotros mismos para impresiones de audiencia y más particularmente a la audiencia de articular el lenguaje, porque esto ejemplo es la más completa. Para escuchar el discurso es, de hecho, en primer lugar reconocer un sonido y, a continuación, para descubrir su sentido y finalmente interpretarlo minuciosamente más o menos: en definitiva, es pasar por todas las etapas de atención y ejercer varias potencias superiores o inferiores de la memoria. Por otra parte, no los trastornos son más comunes o mejor estudiadas que los de la memoria auditiva de (pg 134) palabras. Y, por último, acústicas imágenes verbales no son destruidos sin un grave lesión de ciertas determinado convoluciones de la corteza: por lo que aquí nos estamos siempre con una indiscutible ejemplo de localización, en lo que respecta a lo que nos podemos preguntar si el cerebro es realmente capaz de almacenar recuerdos. Entonces, tenemos que demostrar en el reconocimiento auditivo de palabras: primero, un proceso automático de sensori-motor; en segundo lugar, un activo y, por lo que hablar, excéntrico proyección de imágenes de la memoria.

[Nota de margen: pruebas de la vida cotidiana. ¿Qué entendemos por escuchar y escuchar. El diagrama motor]

1. Escuchar dos personas hablando en un idioma que es desconocido para mí. ¿yo por lo tanto escucharlos hablar? El las vibraciones que llegan a mis oídos son las mismas que las que huelga lo suyo. Todavía percibo sólo un ruido confuso, en que todos los sonidos son iguales. I distinguir nada y no podía repetir nada. En esta misma masa sonora,

Sin embargo, los dos interlocutores distinguen las consonantes, vocales y sílabas que no a todos por igual, en definitiva, separar las palabras. ¿Entre ellos y yo donde está la diferencia?

La pregunta es, cómo puede el conocimiento de un idioma, que es sólo la memoria, modifique el contenido material de una presentar la percepción y causar algunos oyentes realmente escuchar lo que otros, en las mismas condiciones físicas, no escuchar. Se afirma, en efecto, que la auditiva (pg. 135) recuerdos de palabras, acumulados en la memoria, son llamados por la impresión de sonido y vienen a reforzar su efecto. Pero si la conversación para que escuche, para mí, sólo es un ruido, puede suponer que el sonido aumentó tanto como nos gusta: el ruido será ninguno más inteligible para ser más fuerte. Concedo que la memoria de una palabra se llamará por el sonido de esa palabra: todavía es necesario, para Esto, que el sonido de la palabra debe se han escuchado por el oído. ¿Cómo pueden los sonidos percibidos hablar con memoria, ¿cómo pueden que elijan, en el almacén de imágenes auditivas, las que deben venir a reunirse con ellos, ¿a menos que ellos han sido ya separados, distinguida, - en definitiva, percibe, - como sílabas y palabras?

Esta dificultad no parecen haber sido suficientemente notado por los teóricos de la afasia sensorial. Para en word sordera el paciente encuentra a sí mismo, en relación con su propio lenguaje, en la misma posición como todos estamos cuando escuchamos una lengua desconocida. Él generalmente conserva intacto su sentido del oído, pero no tiene ninguna comprensión de la palabras pronunciadas a él y con frecuencia es incluso capaz de distinguirlos. La explicación general de la la enfermedad es que el recuerdo auditivo de las palabras ha sido destruido en la corteza, o que una lesión, a veces transcortical, a veces sub-cortical, dificulta la memoria auditiva de evocar la idea o la percepción de unir con la (pg 136) memoria. Pero en este último caso, por lo menos, la cuestión psicológica tiene todavía que ser respondidas ¿Cuál es el proceso consciente que ha abolido la lesión, y lo que es el proceso de intermediación que vamos en nuestra condición normal para poder discernir palabras y átonas que son, en primer lugar, dado a la oreja como un ¿continuidad de sonido?

La dificultad sería insuperable si realmente tuviéramos sólo impresiones auditivas por un lado y auditivo recuerdos sobre el otro. No así pero, si las impresiones auditivas organizan movimientos nacientes, capaces de analizar la frase que es escuchada y destacando sus principales articulaciones. Estos movimientos automáticos del interior acompañamiento, en primera indecisos o falta de coordinación, puede llegar a ser más preciso por repetición; terminan por dibujar una figura simplificada en la que el oyente se encontraría, en sus líneas principales y direcciones principales, la muy movimientos del orador. Así se despliegan propia en la conciencia, bajo la forma de naciente muscular sensaciones, el diagrama de motor, como lo fueron, de la expresión que escuchamos. Para adaptar nuestra audiencia a un nuevo idioma entonces consisten, en primer lugar, en modificar el sonido crudo ni para complementar los sonidos con recuerdos; se sería coordinar las tendencias motoras del aparato muscular de la voz a las impresiones del oído; se sería para perfeccionar el acompañamiento de motor.

En el aprendizaje de un ejercicio físico, comenzamos (pg 137) imitando el movimiento como un todo, como nuestros ojos de ver sin, como creemos que lo hemos visto hacer. Es confundir nuestra percepción de la misma; confundido por lo tanto será el movimiento por el cual tratamos de repetirlo. Pero mientras nuestra percepción visual de un todo continuo, la movimiento por el cual intentamos reconstruir la imagen es compuesto y hecho hasta una multitud de muscular las contracciones y tensiones; y nuestra conciencia de estos sí incluye una serie de sensaciones resultantes de la juego variado de las articulaciones. El movimiento confuso que copia la imagen es, entonces, ya su virtual descomposición; lleva dentro de sí mismo, por así decirlo, su propio análisis. El progreso que es provocado por repetición y práctica consiste simplemente en despliegue de lo que anteriormente fue envuelto, en otorgar a cada uno de los movimientos elementales que autonomía que garantiza precisión, sin, sin embargo, romper esa solidaridad con los demás sin la cual sería inútil. Estamos cuando decimos que el hábito está formado por la repetición de un esfuerzo; pero, ¿cuál sería el uso de repetirlo, si el resultado fuera siempre a reproducir lo mismo? El verdadero efecto de la repetición es a descomponer y entonces a recomponer y por lo tanto un llamamiento a la inteligencia del cuerpo. En cada nuevo intento separa movimientos que estaban compenetrados; cada vez que llama la atención del cuerpo un nuevo detalle que había pasado perciben; ofertas cuerpo de discriminar y clasificar; se (pg 138) enseña lo que es

lo esencial; señala, una tras otra, dentro del movimiento total, las líneas que marcan en su interior estructura. En este sentido, un movimiento es aprendido cuando el cuerpo se ha hecho para entenderlo.

Tan un acompañamiento motor de discurso bien puede romper la continuidad de la masa de sonido. Pero ahora tenemos que consiste en el punto en que este acompañamiento. ¿Es discurso, repetido internamente? Si esto fuera así, el niño sería capaz de repetir todas las palabras que puede distinguir su oreja; y nosotros debemos sólo necesitamos entender una lengua extranjera para poder pronunciar con acento correcto. El asunto está lejos de ser tan simple. Pueden ser capaz de atrapar una sintonía, para seguir su fraseo, incluso a fijar en la memoria, sin poder cantar. Puedo fácilmente distinguir las peculiaridades de inflexión y tono en un inglés hablando alemán - corregirle por lo tanto, mentalmente; - pero de ninguna manera resulta que pude dar la inflexión adecuado y el tono a la frase en alemán, si yo fuera a pronunciarlo. Aquí, además, la observación de la vida de cada día se ve confirmada por los hechos clínicos. Es aún posible seguir y entender el discurso cuando uno se ha vuelto incapaz de hablar. Afasia motora no implica la palabra sordera.

[Nota de margen: pero este acompañamiento motor de discurso escuchado indica sólo sus contornos destacados]

Esto es porque el diagrama, por medio del cual dividimos hasta la voz que oímos, indica sólo sus contornos más destacadas. Discurso propio es lo (pg 139) el esbozo es la imagen terminada. Es una cosa para entender un movimiento difícil, otro para poder llevar a cabo. Para entenderlo, necesitamos sólo para darse cuenta de lo que es esencial, sólo lo suficiente para distinguirlo de otros posibles todos los movimientos. Pero debemos ser capaces para llevarlo a cabo, Además han traído nuestro cuerpo para entenderlo. Ahora, la lógica del cuerpo admite sin implicaciones tácita. Se exige que todas las partes constituyentes del movimiento requerido deberán establecer enunciados uno por uno y luego juntos una vez más. Aquí un completo análisis es necesario, en el que no se descuida ningún detalle, y una síntesis real, en el que nada es restringido. El diagrama imaginado, compuesto por unas sensaciones musculares nacientes, no es sino un esbozo. El sensaciones musculares, realmente y totalmente experimentados, dan color y vida.

[Nota de margen: pruebas de ciertas formas de la afasia sensorial, en la que el diagrama de motor parece ser afectado]

Queda por considerar cómo se puede producir un acompañamiento de este tipo, y si realmente es siempre producido, sabemos que en orden a pronunciar una palabra de la lengua y labios debe articular, la laringe deben ser llevados en juego para la fonación, y los músculos del pecho deben producir un movimiento de la espiración del aire. Así, a cada sílaba pronunciada corresponde al juego de una serie de mecanismos ya preparado en el centros cerebrales y bulbar. Estos mecanismos se unen a los centros superiores de la corteza por (pg 140) el eje-procesos de cilindro de las células piramidales en la zona de Psico-motor. A lo largo de esta ruta viaja el impulso de la voluntad. Por lo tanto, cuando queremos articular este o ese sonido, transmitimos la orden de actuar a tal o cual grupo de motor mecanismos seleccionados de entre todos ellos. Pero, mientras que los mecanismos listos para usar que corresponden a la varios movimientos posibles de articulación y fonación están conectados con las causas (que pueden ser) el conjunto que trabajen en intervención voluntaria, hay hechos que ponen fuera de toda duda la vinculación de estos mismos mecanismos de la percepción auditiva de palabras. En primer lugar, entre las numerosas variedades de afasia descritos en los informes clínicos, sabemos de dos (formas de 4ª y 6ª de Lichtheim) que parecen implicar una relación de este tipo. Así, en un caso observado por Lichtheim a sí mismo, el sujeto había perdido, como consecuencia de una caída, la memoria de la articulación de palabras y en consecuencia la Facultad de expresión espontánea; Sin embargo repitió acertadamente lo que fue le dijo. [39] Por otro lado, en los casos donde no se ve afectado discurso espontáneo, pero dónde está la palabra sordera absoluto y el paciente no entiende lo que dice él, la Facultad de repetir palabras de otra persona puede ser todavía conserva completamente. [40] Puede decirse, con Bastian, que estos fenómenos apuntan simplemente a un cansancio de la articularia o auditiva (pg 141) memoria de palabras, las impresiones acústicas sólo sirve para despertar la memoria de su letargo. [41] Tenemos que permitir esta hipótesis, pero parece que nos cuenta el curioso fenómenos de ecolalia, largo ya señalaron por Romberg, [42] Voisin [43] y Forbes Winslow, [44] que son denominada por Kussmaul [45] (probablemente con alguna exageración) reflejos acústicos. Aquí se repite el tema mecánicamente y quizás inconscientemente, las palabras que escucha, que convierten las sensaciones auditivas ellos mismos automáticamente en los movimientos de la articulación. A partir de estos hechos algunos han inferido que existe un

mecanismo especial que une un llamado Centro acústico de palabras con un centro articulatoria del habla. ^[46] El verdad parece estar entre esas dos hipótesis. Es más en estos diversos fenómenos absolutamente acciones mecánicas, pero menos que una apelación a la memoria voluntaria. Ellos dan testimonio de una tendencia de verbal auditivo impresiones a (pg 142) ellos mismos prolongar en movimientos de articulación; una tendencia que seguramente no escapar, como regla general, el control de la voluntad, quizás incluso implica una discriminación rudimentaria y se expresa, en el estado normal, por una repetición interna de las características llamativas de las palabras que se escuchan. Ahora nuestro diagrama de mot es nada más.

[39] Lichtheim, sobre la afasia (cerebro, enero de 1885, p. 447).

[40] *Ibid.*, p. 454.

[41] Bastian, en diferentes tipos de afasia (*British Medical Journal*, octubre y noviembre de 1887, p. 935).

[42] Romberg, *Lehrbuch der Nervenkrankheiten*, 1853, vol. ii.

[43] Citado por Bateman, en afasia. Londres, 1890, p. 79.-cf. Marcé, *Mémoire sur quelques observations de physiologie pathologique* (sus. de la SOC de Biologie, segunda serie, vol. ii, p. 102).

[44] Forbes Winslow, en oscuros enfermedades del cerebro. Londres, 1861, p. 505.

[45] Kussmaul, *Die Storungen der Sprache*, Leipzig. 1877, págs. 55 y SS.

[46] Arnaud, contribución d l'étude clinique de la surdit  verbal (*Presidente de neurologie*, 1886, p. 192). Spamer, *Ueber Asymbolie* (etapa f. *Psychiatrie*, vol. vi, págs. 507 y 524).

Examinar m s de cerca esta hip tesis, tal vez encontraremos en  l la explicaci n psicol gica, que est bamos ahora busca, de ciertas formas de sordera de palabra. Se conocen pocos casos de sordera de palabra donde hab a un supervivencia completa de memoria ac stica. El paciente hab a retenido, intacta, tanto la memoria auditiva de palabras y el sentido del o do; Sin embargo no reconoci  ninguna palabra que se le dijo. ^[47] Aqu  se supone una lesi n subcortical, lo que evita que las impresiones ac sticas de va a unirse a las im genes auditivas verbales en los centros corticales donde deben ser depositados. Pero, en primer lugar, la cuesti n es si el cerebro puede almacenar im genes. Y, en segundo lugar, incluso si se demuestra hay alguna lesi n en las rutas que las impresiones ac sticas seguimiento, todav a deber amos estar obligados a buscar una interpretaci n psicol gica de la final (pg 143) resultado. Para, por hip tesis, los recuerdos auditivos pueden todav a ser record  a conciencia; por hip tesis tambi n, auditivo impresiones a n llegar a conciencia; por lo tanto, debe en su propia conciencia una brecha, una soluci n de continuidad, algo, que es, que obstaculiza la percepci n de unirse a los recuerdos. Ahora, nos podemos esclarecer algunos en el caso si recordamos ese crudo auditiva percepci n es realmente que una continuidad del sonido y que la connexions Sensori-motor establecidas por costumbre deben tener como su oficina, en el estado normal, a descomponer esta continuidad. Una lesi n de estos mecanismos conscientes, por obstaculizar la descomposici n, completamente podr a comprobar el arriba-fiebre de recuerdos que tienden a bajarse a las percepciones correspondientes. Por lo tanto, el 'diagrama motor' podr a ser lo que es perjudicado por la lesi n. Si pasamos en la revisi n de los casos (que son, de hecho, no muy numerosos) de sordera de palabra donde fueron retenidos los recuerdos ac sticas, notamos ciertos detalles que son interesantes a este respecto. Notas de Adler, como un hecho notable en la sordera de palabra, que los pacientes no reaccionan incluso a los sonidos m s ruidoso, a pesar de que su audici n ha conservado toda su agudeza.^[48] En otras palabras, sonido ya no encuentra en ellos su motor Eco. Un paciente de Charcot, atacado por una sordera de palabra de paso, se refiere que escuch  su reloj huelga, pero que  l no pod a contar el (pg.144) trazos. ^[49] Probablemente fue incapaz de separar y distinguirlos. Otro paciente declara que  l percibe las palabras de una conversaci n, pero como un ruido confuso.^[50] Por  ltimo, el paciente que ha perdido la comprensi n de la palabra hablada recupera si la palabra se repite con  l varias veces, y especialmente si es pronunciada con marcadas divisiones, s laba por s laba. ^[51] Este  ltimo hecho, observado en varios casos de palabra sordera donde ac stica era irreprochable, es especialmente significativo.

[47] V ase, en particular - p. S rieux, Sur un cas de surdit  verbal puro (*Revue de M decine*, ISO, p. 233 y SS.); Lichtheim, *Loc. cit.*, p. 461; y Arnaud, *Contrib. d l' tude de la surdit  verbal* (articulo 2 de la  ), *Presidente de Neurologie*, 1886, p. 366.

[48] Adler, *Formen Beitrag zur Kenntniss der seltneren von sensorischer Aphasie* (*Neurol. Centralblatt*, gi 18, p. 296 y SS.).

[49] Bernard, *De l'Aphasie*. Paris, 1889, p. 143.

[50] Ballet, *Le langage int rieur*. Paris, 1888, p. 85.

[51] V ase los tres casos citados por Arnaud en los archivos de neurologie, 1886, p. 366 y SS. (*clinique Contrib. l d' tude de la surdit  verbal*, articulo 2  ). Caso del CF. Schmidt, Gehors - y *Sprachstorung en Folge von Apoplexie* (*Allg. F zeitschriften. Psychiatrie*, 1871, vol. xxvii, p. 304).

De Stricker^[52] error fue creer en una repetici n completa interna de las palabras que se escuchan. Su afirmaci n es ya desmentida por el simple hecho de que no sabemos de ning n caso de afasia motora que sacaron sordera de palabra. Pero todos los hechos que se combinan para demostrar la existencia de una motor tendencia a separar los sonidos y establecer su diagrama. No es esta tendencia autom tica sin (como dijimos anteriormente) un cierto elemental mental

esfuerzo: en caso contrario, cómo podríamos identificarnos entre sí y por lo tanto seguir con el mismo diagrama, (pg 145)
¿similares palabras pronunciadas en diferentes notas y por diferentes calidades de voz? Estos movimientos internos de repetición y reconocer son como un preludio a la atención voluntaria. Marcan el límite entre el voluntario y las automáticas. Por ellos, como hemos insinuado antes, los fenómenos característicos de reconocimiento intelectual son primeros preparados y, a continuación, determine. ¿Pero lo que es este reconocimiento completo y plenamente consciente?

[52] Stricker, Studien über die Sprachvorstellung. Viena, 1880.

[Nota de margen: transición al problema general de interpretación. ¿Por qué es imposible reducir la interpretación a un proceso mecánico]

2. Llegamos a la segunda parte de nuestro tema movimientos que pasamos a las memorias los movimientos. Hemos dicho que atento el reconocimiento es un tipo de circuito, en el que el objeto externo produce más profundo y partes más profundas de sí mismo, como nuestra memoria adopta un grado elevado de tensión a fin de recuerdos del proyecto hacia ella. En caso particular que ahora nos ocupa, el objeto es un interlocutor cuyas ideas se desarrollan dentro de su conciencia en representaciones auditivas que luego se materializan en uttered palabras. Por lo tanto, si estamos bien, coloca el oyente *él mismo a la vez en medio de las ideas correspondientes y, a continuación, se desarrolla en acústicas recuerdos que van salida a overlie los sonidos crudos percibidos, mientras ellos mismos de conexión en el diagrama de motor. Para seguir un suma aritmética es que volver a hacerlo nosotros mismos. Entender las palabras del otro es, de manera similar, a reconstruir intelli-* (pg 146) suavemente, a partir de las ideas, la continuidad del sonido que percibe el oído. Y, más en general atender, a reconocer intelectualmente, interpretar, puede resumirse en una sola operación mediante el cual el mente, haber elegido a su nivel, seleccionados dentro de sí mismo, con referencia a las percepciones crudas, lo que es exactamente simétrico con su causa más o menos inmediato, permite que fluyan hacia ellos los recuerdos que serán ir a les overlie.

Tal, sin embargo, ciertamente no es la forma habitual de mirar el asunto. El hábito de asociacionista es y, en conformidad con ella, nos encontramos con hombres mantiene que, por el simple efecto de contigüidad, trae la percepción de un sonido copia de la memoria del sonido y memorias de traen de vuelta las ideas correspondientes. Y luego, tenemos la cerebral lesiones que parecen provocar una destrucción de recuerdos; más concretamente, en el caso estamos estudiando, hay son las lesiones del cerebro que se encuentra en la palabra sordera. Por lo tanto observaciones psicológicas y hechos clínicos parecen conspirar. Juntos parecen apuntar a la existencia, dentro de la corteza, de recuerdos auditivos descansa, Si una modificación fisicoquímicas de ciertas células o en alguna otra forma. Es una estimulación sensorial entonces se supone que para despertar y, finalmente, mediante un proceso intra-cerebral, quizás por senderos - movimientos corticales que ir a buscar las representaciones complementarias, que se supone deben evocar ideas.

[Nota de margen: si por ejemplo, imágenes auditivas, realmente se almacenaban en el cerebro, habría miles de imágenes para cada palabra: y, a continuación, sería inútiles]

(pg 147) Ahora considere por un momento las consecuencias sorprendentes de una hipótesis de este tipo. La imagen auditiva de un palabra no es un objeto con contornos bien definidos; para la misma palabra pronunciada por diferentes voces o por el mismo voz en notas diferentes da un sonido diferente. Por lo tanto, si usted adopta la hipótesis de que nos hemos estado hablando, Usted debe asumir que hay tantas imágenes auditivas de la misma palabra como hay tonos de sonido y cualidades de la voz. ¿Significa todas estas imágenes son atesoradas en el cerebro? ¿O es que el cerebro elige? ¿Si el cerebro elige uno de ellos, procedencia su preferencia? Supongamos que, incluso, que puede explicar por qué el cerebro elige uno o el otro; ¿Cómo es posible que esta misma palabra, pronunciada por una nueva persona, da un sonido que, aunque ¿diferentes, es todavía capaz de reincorporarse a la misma memoria? Para usted debe tener en cuenta que esta memoria se supone que es un lo inerte y pasivo y por lo tanto incapaz de descubrir, debajo de las diferencias externas, una interna similitud. Usted habla de la imagen auditiva de la palabra como si se tratara de una entidad o un género: tal género puede, de hecho, construirse una memoria activa que extrae la semejanza de varios sonidos complejos y sólo conserva, como se tratara, su diagrama común. Pero, para un cerebro que se supone - nay, está obligado - para grabar sólo los materi- (pg. 148) - nalidad de los sonidos percibidos, debe haber, de la misma palabra, miles de imágenes distintas. Uttered por un nueva voz, constituirá una nueva imagen, que simplemente se agregará a los demás. Pero hay algo todavía más desconcertante. Una palabra tiene una individualidad para nosotros sólo desde el momento en que nosotros hemos enseñados a lo abs Primero escuchamos son frases cortas, no palabras. Una palabra es siempre continua con las demás palabras que acompañar y toma diferentes aspectos según la cadencia y el movimiento de la oración en la que se establece:

sólo cada nota de una melodía refleja vagamente la frase conjunto musical. Supongamos, entonces, que de hecho son modelo recuerdos auditivos, consistente en ciertos arreglos intra-cerebral y al acecho para impresiones análogos sonido: estas impresiones pueden venir, pero pasan no reconocidos. ¿Cómo podría haber una medida común, ¿Cómo podría haber un punto de contacto entre la imagen seca, inerte, aislada y la realidad viva de la palabra ¿organizado con el resto de la frase? Entiendo con suficiente claridad ese principio de reconocimiento automático que consistiría, como he dicho anteriormente, en interiormente destacando las principales divisiones de la frase que se escucha, y así en la adopción de su movimiento. Pero, a menos que seamos suponer en todos los hombres idénticos voces pronunciar en el mismo las mismas frases estereotipadas de tono, no veo cómo las palabras que escuchamos son capaces de reunirse con sus imágenes en el cerebro

[Nota de margen: los fenómenos de la afasia sensorial no señalan la existencia de tales imágenes, pero sugieren una hipótesis muy diferente]

(pg. 149) Ahora, si los recuerdos son realmente depositados en las células corticales, deberíamos encontrar en afasia sensorial, por ejemplo, la pérdida irreparable de ciertas determinadas palabras, la conservación integral de los demás. Pero, como de hecho, las cosas ocurren bastante diferente. A veces es el conjunto de recuerdos que desaparece, la Facultad de audiencia mental siendo simple y llanamente suprimido; a veces hay un debilitamiento general de la función; pero usualmente es el función que está disminuido y no el número de recuerdos. Parece como si el paciente ya no tenía fuerza para captar sus recuerdos acústicas, como si se volvió ronda sobre la imagen verbal sin poder golpear sobre ella. Para permitirle recuperar una palabra suele ser suficiente para ponerlo en la pista, por lo que le dio su primera sílaba, ^[53] o incluso fomentando simplemente le. ^[54] Una emoción puede producir el mismo efecto. ^[55] Sin embargo, hay casos en que de hecho parece que definitiva grupos de representaciones han desaparecido de la memoria. He pasado en examinar un gran número de estos hechos, y parecía que podía ser contemplados (pg 150) a dos absolutamente distinto categorías. En la primera, la pérdida de los recuerdos es generalmente abrupta; en el segundo, es progresivo. En la primera, la recuerdos de memoria son elegidos arbitrariamente y incluso caprichosamente: pueden ser determinadas palabras, ciertas figuras, o a menudo todas las palabras de una lengua adquirida. En la segunda, es la desaparición de las palabras regida por un orden metódico y gramatical, que es indicado por la ley de Ribot: nombres propios ir primeros, a continuación, los nombres comunes y por último verbos. ^[56] Ahora esto, creo que es la interna diferencia. En las amnesias del primer tipo, que casi siempre son el resultado de un choque violento, inclinan a pensar que los recuerdos que aparentemente son destruidos están realmente presentes y no sólo presentar pero actuando. Para tomar un ejemplo con frecuencia tomados de Forbes Winslow, ^[57] de un paciente que había olvidado la letra F, y la letra f sólo, me pregunto cómo es posible restar una carta determinada, donde se reunió con - separar, es decir, desde la hablado o escrito palabras en que se produce, - si lo no eran implícitamente reconocido por primera vez. En otro caso citado por el mismo autor, ^[58] el paciente había olvidado idiomas (pg 151) él había aprendido y poemas que había escrito. Habiendo comenzado a escribir una vez más, que reproduce casi en el mismo sentido. Además, en estos casos el paciente puede a menudo recuperar los perdidos recuerdos. Sin querer ser demasiado dogmático en una cuestión de este tipo, no podemos evitar notar la analogía entre estos fenómenos y esa división del yo, de los cuales se han descrito casos por Pierre Janet: ^[59] algunos de ellos tienen un notable parecido con las 'alucinaciones negativas' y sugerencias con punto de repère, inducido por hypnotizers. ^[60] -Totalmente diferentes son los aphasias del segundo tipo, que son en realidad el verdadero aphasias. Estos son debidamente, como trataremos de mostrar en la actualidad, a la disminución progresiva de un well-localized función, la Facultad de realizar la recolección de palabras. ¿Cómo vamos a explicar el hecho de la amnesia aquí ¿sigue un curso metódico, comenzando con nombres propios y terminando con los verbos? Difícilmente podríamos explicarlo si la imágenes verbales realmente fueron depositados ^[61] en las células de la corteza: sería maravilloso que en efecto la enfermedad siempre se debe atacar estas células en el mismo orden. ^[61] Pero el hecho de puede explicarse, si admitimos que recuerdos necesita, para su actualización, un aliado de motor y requieren para su recuperación una especie de actitud mental que debe sí se engrafted a una actitud del cuerpo. Si tal sea los casos, verbos en general, que esencialmente express *acciones imitables, son precisamente las palabras que un esfuerzo corporal podría permitirnos recapturar cuando la función de lenguaje de todos, pero nos ha escapado: nombres propios, por otro lado, ser de todas las palabras las más alejadas de los acciones impersonales que puede esbozar nuestro cuerpo, son las que un debilitamiento de la función afectará más antigua.* Es un hecho digno de mención que el paciente afásicos, quien se ha convertido en una regla incapaz de encontrar el sustantivo que se busca puede reemplazar por una Perifrasis apropiada en que otros sustantivos, ^[62] y tal vez incluso el sustantivo evasivo Introduzca. No se puede pensar en la palabra precisa, él ha pensado en la acción correspondiente, y esta actitud ha

determina la dirección general de un movimiento que luego surge la frase. Lo mismo puede suceder a cualquiera de nosotros. que, habiendo conservado la inicial de un nombre olvidado, recuperamos el nombre repitiéndola inicial.^[63] Por lo tanto, en los hechos de la segunda especie, que es la función que es atacada en su conjunto y en las del primer tipo la olvidar, aunque en apariencia más completa, nunca es realmente definitiva. En un caso ni en el otro hacemos encontrar recuerdos localizados en ciertas células de la sustancia cerebral y abolida por su destrucción.

[53] Bernard, op. cit., págs. 172 y 179. CF. Babilée, Les preocupa de la mémoire dans l'alcoolisme. Paris, 1886 (tesis médica), p. 44.

[54] Rieger, Beschreibung der Intelligenzstörungen en Folge einer Hirnverletzung. Wumburg, 1889, p. 35.

[55] Wernicle, Der aphasische Symptomencomplex. Breslau 1874. P. 39.-cf. Valentin, ONU Sur cas d'aphasie d'origine traumatique (Revue médicale de l'est, 1880, p. 171).

[56] Ribot, Les maladies de la mémoire. Paris, 1881, p. iii SS.

[57] Forbes Winslow, en enfermedades oscuras o f el cerebro Londres, 1861.

[58] Ibid., p. 372

[59] Pierre Janet, Etat mental des hystériques. Paris, 1894, Vol. ii, p. 263 SS.--intencionalidad L'Automatisme CF., por el mismo autor, Paris, 1889.

[60] Véase el caso de Grashey, estudiado desde cero por Sommer y por lo declarado ser inexplicable por las teorías existentes de la afasia. En este caso, los movimientos ejecutados por los pacientes parecen me han sido señales dirigidas por él a una memoria independiente. (U sommer, Zur Psychologie der Sprache, Zeitschr. f. Psychol.. Physiol. der Sinnesorgane, vol. ii, 1891, p. 143 et SS.)-Papel del CF. Sommer en el Congreso del alemán Alienists, Presidente de Neurologie, vol. xxiv, 1892).

[61] Wundt, Grundzuge der physiologische Psychologie. Leipzig, 1903, vol. i, 314-315,

[62] Bernard, De l'aphasie. 1889, p. 171 y 174.

[63] Tumbas cita el caso de un paciente que había olvidado todos los nombres pero recuerda su inicial, anal por que significa que fue capaz de recuperarlos (citado por Bernard, De l'aphasie, p. 179).

Pero seamos cuestionar nuestra propia conciencia y pedir que lo que sucede cuando escuchamos las palabras qué introducción-de otra persona con el deseo de entenderlas. ¿Esperar pasivamente asunto ' para las impresiones ir en búsqueda ¿de sus imágenes? No nos sentimos que estamos adoptando una cierta disposición que varía con nuestro interlocutor, con el idioma que se habla, con la naturaleza de las ideas que expresa,- y varía, sobre todo, con la movimiento general de su frase, como si nos estábamos eligiendo la clave en el que se pide nuestro propio intelecto que ¿jugar? El diagrama de motor, haciendo hincapié en su enunciado, después de la curva de su pensamiento, a través de todas sus bobinas muestra el camino de nuestro pensamiento. Es la embarcación vacía, que determina, por su forma, de forma que la masa de fluido, ya corriendo en él, tiende a tomar.

Pero los psicólogos pueden ser reacios a explicar (pg 154) de esta manera el mecanismo de interpretación, debido a la tendencia invencible que nos impulsa a pensar en todas las ocasiones de las cosas en lugar de movimientos. Hemos dicho que partimos de la idea, y que desarrollamos en memoria-imágenes auditivas capaces de insertar en el diagrama de motor, a fin de overlie los sonidos que escuchamos. Aquí tenemos un movimiento continuo, mediante el cual el Nebulosa de la idea se condensa en distintas imágenes auditivas, que todavía fluido, serán finalmente se solidificó como ellos funden con los sonidos materialmente percibidos en ningún momento es posible decir con precisión que la idea o el termina la imagen de la memoria, que comienza la imagen de la memoria o la sensación. Y, de hecho, dónde está la línea divisoria entre la confusión de los sonidos que percibe en el bulto y la claridad que las recordadas imágenes auditivas Añadir a ellos, entre la discontinuidad de estas imágenes recordadas propios y la continuidad de la original ¿idea que disocian y refractan en distintas palabras? Pensamiento sino científico, analizando esta serie ininterrumpida de los cambios y ceder a una irresistible necesidad de presentación simbólica, arrestos y se solidifica en cosas terminadas el principales fases de este desarrollo. Erige los crudo sonidos oídos en palabras separadas y completas, entonces el recordar imágenes auditivas en entidades independientes de la idea que se desarrollan estos tres términos, la percepción crudo, imagen auditiva (pg 155) y la idea, así se hizo en un todo distinto de que cada uno se supone que es colocaciones. Y mientras, si nosotros realmente nos limita a experiencia pura, la idea es lo que debemos comenzar desde ya a la idea de que los recuerdos auditivos deben su conexión y desde entonces es por los recuerdos que suena el crudo ser completado, por el contrario, cuando una vez nos hemos supone arbitrariamente el sonido crudo que por sí mismo completa y arbitrariamente no asume también las memorias de ser interconectados, vemos ningún daño en revertir la real orden de los procesos y en afirmar que vamos de la percepción que los recuerdos y las memorias de la idea. Sin embargo, no podemos dejar de sentir que nos debemos traer de vuelta una vez más, bajo una forma u otra, en una momento u otro, la continuidad que por lo tanto nos hemos roto entre la percepción, la memoria y la idea. Por lo que hacer que estas tres cosas, cada uno presentado en una cierta porción de la corteza o de la médula, intercomunicar, las percepciones que se van a despertar los recuerdos auditivos y los recuerdos vas a provocar hasta el ideas. Como hemos empezado por lo solidificando en cosas distintas e independientes fueron sólo fases - el principal fases - de un continuo desarrollo, por seguimos materializando el propio desarrollo en líneas de comunicación,

contactos y impulsions. Pero el motín con impunidad podemos nosotros así invertir el orden verdadero y como una consecuencia necesaria introducir en cada término de los elementos de serie que (pg 156) se realizan sólo por aquellos que siguen. No con impunidad, tampoco podemos nosotros solidificarse en cosas distintas e independientes la fluidez de una continua indivisa proceso. Este simbolismo de hecho puede ser suficiente como se limita estrictamente a los hechos que han servido para inventar ella: pero cada nuevo hecho nos obligará a complicar nuestro diagrama, para insertar nuevas estaciones a lo largo de la línea del movimiento y todavía todas estas estaciones sentadas al lado de nunca será capaces de reconstituir el propio movimiento.

[Nota de margen: ilustraciones de la historia de las teorías de la afasia]

Nada resulta más instructivo, en este sentido, que la historia de los diagramas de la afasia sensorial. En el período inicial, marcado por los trabajos de Charcot,^[64] Broadbent,^[65] Kussmaul^[66] y Lichtheim,^[67] los teóricos propios confinados la hipótesis de un "centro ideacional" vinculado por transcortical rutas de acceso a los distintos centros de intervención. Pero, como el análisis de los casos fue empujado más, este centro de ideas de retrocedió y finalmente desapareció. Mientras que el Fisiología del cerebro fue más exitoso en la localización de sensaciones y movimientos, pero nunca ideas, la diversidad de aphasias sensoriales la obligación de los médicos para romper el centro intelectual en una multiplicidad creciente de centros de imagen - un centro de representaciones visuales, para representaciones táctiles, para representaciones auditivas, etc., - Nay, para dividir a veces en dos vías diferentes, una ascendente y otra descendente, la línea de comunicación entre dos de ellos.^[68] Este fue el rasgo característico de los diagramas de la época posterior, los de Wysman,^[69] de Moeli,^[70] de Freud,^[71] etc.. Por lo tanto la teoría creció más y más complicada, aún sin nunca ser capaz de captar toda la complejidad de la realidad. Y como los diagramas se hizo más complicados, se imaginaron y sugirió la posibilidad de lesiones, sólo porque eran más variados, fueron más especial y más simple, la complicación del diagrama que debido precisamente a esa disociación de centros que en un principio habían confundido. Experiencia, sin embargo, estaba lejos de justificar la teoría en este punto, ya que casi siempre mostró, en el parciales y diversas combinaciones, varios de esos simples psíquico (pg 158) lesiones que la teoría aislada. El complicación de las teorías de afasia así ser autodestructivo, resulta que no es de extrañar que patología moderna, convirtiéndose en cada vez más escépticos con respecto a los diagramas, está volviendo pura y simplemente a la descripción de los hechos.^[72]

[64] Bernard, De l'aphasie, p. 37

[65] Broadbent, un caso de afecto Peculiar o V discurso (cerebro, 1879, p. 494)

[66] Kussmaul, Die Storungen der Sprache. Leipzig, 1877, p. 182.

[67] Lichtheim, sobre la afasia (cerebro, 1885). Sin embargo, debemos destacar el hecho de que Wernicke, los primeros en estudiar la afasia sensorial metódicamente, fue capaz de hacer sin un centro de conceptos (Der aphasische Symptomencomplex. Breslau, 1874).

[68] Bastian, en diferentes tipos de afasia (Brit. med Journal, 1887).-Véase la explicación (indicada meramente posible) de afasia óptica por Bernheim: De la cécité Psychique des choses (Revue de Médecine, 1885).

[69] Wysman, Aphasie y verwandte Zustände (Deutsches Archiv. Vfir Klinische Medecin, 1880). -Magnan ya había abierto el camino, como diagrama de Skwortzoff indica, De la cécité des Mots (TH. de MED, 1881, pl. me).

[70] Moeli, Ueber Aphasie bei der Gegenstände de percepción holandesa das Gesicht (Berliner Klinische Wochenschrift, 28 de abril de 1890).

[71] Freud, Zur Auffassung der Aphasien. Leipzig, 1891.

[72] Sommer, hacer frente a un Congreso de Alienists. (Presidente de Neurologie, vol. xxiv, 1892).

Pero ¿cómo podría ser de otra manera? Escuchar algunos teóricos discurso sobre afasia sensorial, nos podríamos imaginar que se nunca examinó con todo cuidado la estructura de una oración. Sostienen que una frase se componían de sustantivos que llaman las imágenes de las cosas. ¿Qué pasa con aquellas partes de la oración, de la cual es la función precisa ¿establecer, entre imágenes, relaciones y matices de significado de cada tipo? Se dice que cada uno de tales palabras todavía ¿expresa y evoca una imagen material, más confundida, sin duda, pero aún determinado? Considerar entonces el host de relaciones diferentes que pueden ser expresadas por la misma palabra, de acuerdo a los términos y el lugar que ocupa que une. Se instó a que estas son las mejoras de un lenguaje altamente desarrollado, pero ese discurso es posible ¿con nombres concretos que todos convocan imágenes de las cosas? Sin duda es, pero la más primitiva del lenguaje hablar conmigo y los más pobres en palabras que expresan las relaciones, más está obligados a permitir que mi mente actividad, ya que obligar a me para averiguar las relaciones que dejas (pg 159) soterrada: que asciende a diciendo que usted más abandona la hipótesis de que cada imagen verbal sube y recupera a su idea correspondiente. En verdad, aquí es sólo una cuestión de grado: todos los idiomas, elaborados o crudo, deja muchas más cosas para entender lo que es capaz de expresar. Esencialmente discontinuo, ya que procede por yuxtaposición de palabras, discurso puede indicar sólo por unos pocos puestos de guía colocados aquí y allá las principales etapas de la movimiento del pensamiento. Es decir por qué hecho comprendo su discurso si empiezo desde un pensamiento análogo a su

propia y seguir sus bobinas por la ayuda de imágenes verbales que tantos puestos de signo que me muestran la forma de tiempo al tiempo. Pero nunca voy a poder entender si empiezo a partir de las imágenes verbales, porque entre dos imágenes verbales consecutivos hay un abismo que jamás no puede llenar ninguna cantidad de representaciones concretas. Para las imágenes nunca pueden ser cualquier cosa menos cosas y pensamiento es un movimiento.

[Nota de margen: intenta localizar imágenes en el cerebro se contradice así por análisis psicológico]

Es inútil, por lo tanto, para tratar memoria imágenes e ideas como las cosas ya preparadas y luego les asigne una constante colocar en los centros de la problemáticos. Tampoco es del todo servido para disfrazar la hipótesis bajo la cubierta de un idioma tomados de anatomía y fisiología; no es nada pero la teoría de la Asociación de la mente; no tiene nada su votos a favor, pero la tendencia constante de discursiva^(pg. 160) intelecto para cortar hasta todos los avances en fases y posteriormente a consolidar estas fases en las cosas; y ya que a Priori nace de una especie de metafísica prepossession, tiene ni la ventaja de seguir el movimiento de la conciencia ni la de simplificar la explicación de la hechos.

[Nota de margen: Y además ellos mismos contradicen]

Pero debemos seguir esta ilusión hasta el punto donde emite en una contradicción manifiesta. Hemos dicho que ideas, -puros recuerdos convocados desde las profundidades de la memoria, desarrollar en cada vez más capaz de memoria de imágenes de sí mismos insertando en el diagrama de motor. En la medida que estos recuerdos adoptan la forma de una forma más más consciente, más concreta y completa representación, tienden a confundir con la percepción que les atrae o que adopten el contorno. Por lo tanto, hay no, no puede existir en el una región en la que recuerdos solidificarse y acumulan del cerebro. La presunta destrucción de recuerdos por una lesión en el cerebro no es sino un salto en el progreso continuo por el cual ellos actualizar ellos mismos. Y, en consecuencia, si insistimos en sobre la localización de la memoria auditiva de palabras, por ejemplo, en una parte determinada del cerebro, nos vamos liderados por igual razones convincentes para distinguir este centro de la imagen del centro perceptivo o para confundir a los dos en uno. Ahora esto es justo lo que la experiencia enseña.

Para notar la contradicción extraña a la que ^(pg. 161) Esta teoría está liderada por análisis psicológico por un lado, por hechos patológicos en el otro. Por un lado, parecería que si la percepción, una vez que ha tenido lugar, sigue siendo en el cerebro en el estado de una memoria almacena arriba, sólo puede ser como una disposición adquirida de los mismos elementos que ¿ha afectado la percepción: cómo, en qué momento preciso, puede ir en busca de otros? Esto es, de hecho, el más hipótesis natural y Bain ^[73] y Ribot ^[74] son contenidos descansar sobre ella. Pero, por otro lado, hay patología, que nos dice que todos los recuerdos de un cierto tipo puedan haber ido mientras la Facultad correspondiente de percepción sigue siendo irreprochable. Ceguera psíquica, no impide ver, dificulta cualquier sordera más psíquico audiencia. Más particularmente, en lo que se refiere a la pérdida de la memoria auditiva de palabras - solo somos ahora -Considerando que hay una serie de hechos que demuestran que es regularmente asociado con una lesión destructiva de la primeras y segunda convoluciones temporo-esfenoidal izquierdas^[75], Aunque no es un caso único es constancia de que esta lesión fue la causa de la sordera denominada correctamente: ^(pg. 162) incluso se ha producido experimentalmente en el mono sin determinar nada psíquico sordera, es decir, una pérdida de la Facultad de interpretar los sonidos que era todavía capaz de escuchar. Por lo que nos debemos atribuir a la percepción y memoria separar elementos nerviosos. Pero entonces esta hipótesis se contradijo la observación psicológica más elemental; para que vea que un memoria, cuanto más distinta y más intensa, tiende a convertirse en una percepción, aunque no precisa momento en que una transformación radical toma lugar, ni en consecuencia un momento cuando podemos decir que se mueve reenviar desde elementos imaginativos para elementos sensoriales. Por lo tanto estas hipótesis contrarias dos, la primera identificación los elementos de percepción con los elementos de la memoria, la segunda distinción, son de tal naturaleza que cada uno nos envía al otro sin permitirnos descansar en cualquiera.

[73] Los sentidos y el intelecto, p. 329. CF. Spencer, principios de psicología, vol-i, p. 456.

[74] Ribot, Les maladies de la mémoire. Paris, 1881, p. 10.

[75] Ver una enumeración de los casos más típicos en el artículo de Shaw, el lado sensorial de afasia (cerebro, 1893, p. 501). -Varios autores, sin embargo, limitan a la convolución primera la lesión correspondiente a la pérdida de imágenes auditivas verbales, véase, en particular, Ballet, Le langage intérieur, p. 153.

[76] Luciani, citado por j. Soury, Les fonctions du cerveau. Paris, 1892, p. 211.

[Nota de margen: la imagen de la memoria pasa por una dinámica de progreso, en la percepción en el que se vuelve real]

¿Cómo debería ser de otra manera? Aquí nuevamente distinta percepción y memoria de imagen se toman en la condición estática, como cosas de las cuales la primera se supone que ya completa sin el segundo; Considerando que deberíamos considerar la progreso dinámico mediante el cual la pasa a la otra.

Para, por un lado, la percepción completa es (pg. 163) sólo definidos y distinguidos por su coalescencia con un imagen de memoria, que enviamos establecidas para cumplir con lo. Sólo así se asegura la atención y sin atención no hay sino un juxtapositing pasivo de sensaciones, acompañada por una reacción mecánica. Pero, por otro lado, como nos Mostrar más tarde, que la imagen de memoria, si sigue siendo pura memoria, sería ineficaz. Virtual, que esta memoria puede sólo serán reales por medio de la percepción que atrae. Impotentes, toma vida y fuerza de la sensación actual en el que se materializa. Hace no esta cantidad a decir que se ponga la percepción distinta acerca de dos corrientes opuestas, de los cuales el uno, centrípetas, proviene el objeto externo y la otra, ¿centrífuga, tiene su punto de partida de lo que llamamos 'pura memoria'? La primera corriente, sola, sería sólo dar una percepción pasiva con las reacciones mecánicas que acompañan. El segundo, abandonado a sí mismo, tiende a dar un recuerdo que es actualizado - más reales como el actual se vuelve más marcado. Juntos, estos dos corrientes constituyen, en su punto de confluencia, la percepción de que es distinto y reconocidos.

Este es el testimonio de introspección. Pero no tenemos derecho a parar allí. Indudablemente hay un riesgo considerable en aventurarse, sin pruebas suficientes, en los oscuros problemas de localización cerebral. Pero hemos dicho separar uno de otro el terminar por- (pg. 164) -ception y la imagen de la memoria es traer la observación clínica en conflicto con el análisis psicológico y el resultado es una grave antinomia en la teoría de la localización de los recuerdos. Estamos obligados a considerar lo que se hace de los hechos conocidos cuando deje de considerar el cerebro como una almacén de recuerdos. [77]

[77] La teoría que aquí esbozada se asemeja, en un aspecto de Wundt. Vamos a dar el elemento común y la diferencia esencial entre ellos. Con Wundt, creemos diferente percepción implica una acción centrífuga; y lo que nos lleva a suponer con él (aunque en un sentido ligeramente diferente), que los centros de llamados de imagen son más bien centros para la agrupación de impresiones sensoriales. Pero considerando que, de acuerdo con Wundt, la acción centrífuga radica en una 'estimulación apperceptive', cuya naturaleza sólo puede definirse de manera general, y que parece corresponder a lo que comúnmente se denomina la fijación de la atención, mantenemos que esta acción centrífuga lleva en cada caso una forma distinta, la forma de que ' virtual objeto ' que tiende a actualizar a sí mismo por etapas sucesivas. Por lo tanto una diferencia importante en nuestra comprensión de la Oficina de los centros. Wundt es llevado a asumir: 1 un órgano general de apercepción, ocupando el lóbulo frontal; Erik, centros particulares que, aunque probablemente incapaz de almacenar imágenes, conserva sin embargo una tendencia o una disposición para reproducirlas. Nue contención, por el contrario, es que no hay rastro de una imagen puede permanecer en la sustancia del cerebro, y que no hay tal Centro de apercepción puede existir; pero que hay simplemente, en sustancia, órganos de percepción virtual, influenciado por la intención de la memoria, como existen en los órganos de la periferia de la percepción real, influenciado por la acción del objeto. (Véase Grundzuge der physiologische Psychologie, vol. i, págs. 320-327.)

[Nota de margen: si realmente existe ningún centro de imagen, es probable que sea un tipo de teclado, jugado a por los recuerdos, como el órgano de sentido se juega a objetos]

Admitamos, de momento, a fin de simpli- (pg 165) -fy el argumento, que estímulos de sin parir, o bien en la corteza o en otros centros cerebrales, a sensaciones elementales. De hecho, cada percepción incluye un considerable número de esas sensaciones, todos coexisten y dispuestas en un orden determinado. Procedencia de este pedido y lo que ¿asegura esta convivencia? En el caso de un objeto material presente, no hay ninguna duda en cuanto a la respuesta: orden y co-existencia provienen de un órgano de sentido, recibir la impresión de un objeto externo. Este órgano se construye precisamente con miras a permitir una pluralidad de excitants simultáneas lo impresionar en un orden determinado y en una cierta manera, distribuyendo, todo al mismo tiempo, más seleccionan partes de su superficie. Es como un inmenso teclado, en los que el objeto externo a la vez ejecuta su armonía de mil notas, así llamada en un orden definitivo, y en un momento único, una gran multitud de sensaciones elementales correspondientes a todos los puntos de el centro sensorial que están preocupados. Ahora, suprimir el objeto externo o el órgano de sentido, o ambas cosas: mismo sensaciones elementales puede ser excitado, por las mismas cadenas están ahí, dispuesto a vibrar en la misma forma; pero donde es el teclado que permite a miles de ellos a ser golpeado a la vez y tantas notas solo para unir en uno ¿acuerdo? En nuestra opinión la «región» de imágenes, si existe, sólo puede ser un teclado de esta naturaleza. Sin duda es no forma incon- (pg. 166) -ceivable que una causa puramente psíquica debe establecer directamente en acción todas las cadenas que se trate. Pero en el caso de audiencia mental - que sólo estamos considerando ahora - aparece la localización de la función determinados, ya que una lesión definitiva del lóbulo temporal suprime y, por otro lado, nos hemos establecidos el razones que hacen imposible para nosotros de admitir, o incluso para concebir, trazas de imágenes depositadas en cualquier región del la sustancia cerebral. Por lo tanto sólo una hipótesis plausible restos, es decir, que esta región ocupa con respecto

en el centro de la propia audiencia el lugar que es exactamente simétrico con el órgano de sentido. En este caso, es un oreja mental.

Pero luego la contradicción hemos hablado del desaparece. Por un lado, vemos que la imagen auditiva llamada espalda por memoria debe poner en marcha los mismos elementos nerviosos como la primera percepción, y ese recuerdo debe por lo tanto cambiar gradualmente en percepción. Y por otro lado, vemos también, que la Facultad de recordando a memoria sonidos complejos, tales como palabras, pueden referirse a otras partes de la sustancia nerviosa que la Facultad de percibirles. Por eso en sordera psíquica real audiencia sobrevive audiencia mental. Las cadenas están todavía ahí, y a la influencia de los sonidos exteriores vibran todavía; es el teclado interno que falta.

En otras palabras, pueden ser los centros en los que las sensaciones elementales parecen originarse actu- (pg 167) -sopladores, en algunos ordenar, desde dos lados diferentes, de frente y por detrás. Desde el frente que reciben impresiones enviadas por el órganos de los sentidos y en consecuencia por un objeto real; por detrás están sometidos, a través de intermediarios sucesivas, la influencia de un objeto virtual. Los centros de imágenes, si éstas existen, sólo pueden ser los órganos que son exactamente simétrica con los órganos de los sentidos en referencia a los centros sensoriales. No son más los depositarios de puros recuerdos, es decir, de objetos virtuales, que los órganos de los sentidos son depositarios de objetos reales.

Nos gustaría añadir que esto es sino una versión abreviada de mucho de lo que puede suceder en realidad. Los diversos aphasias sensoriales son prueba suficiente de que la vocación arriba de una imagen auditiva no es un acto único. Entre la intención, que es lo que Pedimos la memoria pura y la imagen de memoria auditiva correctamente por lo que son las memorias intermedias, llamadas comúnmente intercaladas que debe en primer lugar se han realizado como imágenes de la memoria en centros más o menos distantes. Es, entonces, por grados sucesivos que la idea viene a encarnar a sí mismo en esa imagen particular que es la imagen verbal. Así audiencia mental puede depender de la integridad de los distintos centros y de los caminos que conducen a ellos. Pero estas complicaciones cambiar nada en la raíz de las cosas. Cualquiera sea el número y la naturaleza de la procesos intermedios, no pasamos de la percepción (pg 168) con la idea, sino por la idea de la percepción; y el proceso esencial de reconocimiento no es centrípeta y centrífuga.

Aquí, en efecto, surge la pregunta cómo puede parir dentro de la estimulación de sensaciones, ya sea por su acción sobre la corteza cerebral o en otros centros. Pero está claro que aquí tenemos sólo una manera conveniente de Expresando nosotros mismos. Puros recuerdos, como que se conviertan en reales, tienden a provocar, dentro del cuerpo, todos los sensaciones correspondientes. Pero estas sensaciones virtuales propios, para convertirse en real, deben tienden a instar a la cuerpo a la acción y para impresionar a esos movimientos y actitudes de los cuales son el antecedente habitual. Las modificaciones en los centros de llamada sensoriales, modificaciones que usualmente preceden a movimientos logra o esbozado por el organismo y del cual la oficina normal prepararlos mientras les empiezan, son, entonces, menos la verdadera causa de la sensación que la marca de su poder y la condición de su eficacia. El progreso que la imagen virtual se da cuenta de sí misma es nada más que la serie de etapas que gradualmente obtiene esta imagen de las acciones útil de cuerpo o actitudes útiles. La estimulación de los llamados centros sensoriales es el último de estos etapas: es el prelude a una reacción motor, el comienzo de una acción en el espacio. En otras palabras, la imagen virtual evoluciona hacia la sensación virtual y la sensación virtual hacia el movimiento real: esto (pg 169) movimiento, en consciente de sí mismo, se da cuenta de ambos la sensación de que podría haber sido la continuación natural y la imagen que ha intentado encarnar a sí mismo en la sensación. Debemos ahora considerar estos virtual' Estados más cuidadosamente y, penetrar aún más en el mecanismo interno de acciones psico-físicos y psíquicos, mostrar por qué continua progreso que el pasado tiende a reconquistar, por realizar, la influencia que había perdido.

Capítulo 3: de la supervivencia de imágenes. Memoria y cuenta

Para resumir brevemente los capítulos anteriores. Nos hemos distinguido tres procesos, pura memoria, imagen de la memoria, y percepción, de que nadie, de hecho, ocurre aparte de los demás. La percepción no es un mero contacto de los

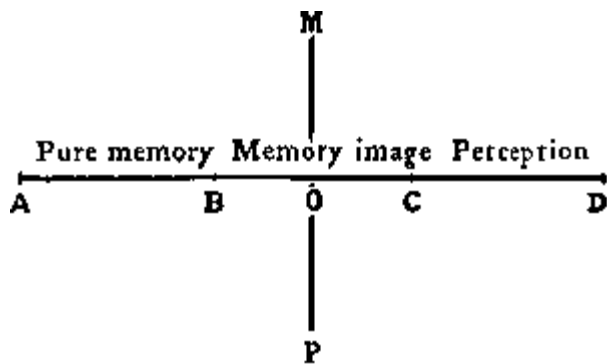

FIG. 2.

mente con el objeto de que se presente; está impregnada memoria-ímagenes que completarlo como ellos interpretan. El imagen de la memoria, a su vez, participa de la 'pura memoria', que comienza a materializarse y de la percepción en que tiende a encarnar en sí mismo: considerada ésta punto de vista, puede definirse como una percepción naciente. Por último, pura memoria, aunque independiente, en teoría, se manifiesta como una regla sólo en el color y la vida imagen que revela. Simbolizando estos tres términos por los segmentos consecutivos AB, BC, CD, de la misma recta línea (pg 170) AD, podemos decir que nuestro pensamiento describe esto línea en un solo movimiento que va de la a la d y es imposible decir exactamente donde uno de los términos termina y otro comienza.

De hecho, esto es sólo lo que conciencia atestigua siempre, a fin de analizar la memoria, se deduce el movimiento de memoria en el trabajo. Siempre estamos tratando de recuperar un recuerdo, para llamar a algún período de nuestra historia, somos conscientes de un acto Génesis sui por que nos suelte a nosotros mismos desde el presente a fin de reemplazar nosotros mismos, primero en el pasado en general, a continuación, en una región determinada del pasado - un trabajo de ajuste como el enfoque de una cámara. Pero nuestro recuerdo sigue siendo virtual; Nosotros simplemente prepararnos para recibirlo al adoptar la actitud adecuada. Poco a poco llega a ver como una nube de condensación; desde lo virtual Estado que pasa a la real; y como se convierten en sus contornos más distintos y su superficie toma color, tiende a imitar la percepción. Pero permanece conectado al pasado por sus más profundas raíces y si, cuando se percató de una vez, no retener algo de su virtualidad original, si, siendo un estado presente, no fueron también algo que destaca distinta a la actual, no deberíamos nunca lo conocemos para una memoria.

[Nota de margen: asociacionismo sustituye elementos sólidos que se sentó al lado del fluido movimiento de realidad y hace de la memoria sólo una débil percepción]

El error capital de asociacionismo es que sustituye a esta continuidad de ser, que es la realidad de la vida, un discontinua multiplicidad de elementos, inertes y yuxtapuestos. Sólo porque (pg. 172) cada uno de los elementos que lo constituidos contiene, por razón de su origen, algo de lo que precede, y también de lo que sigue, se llevará a nuestros ojos el forma de una mezcla y, para hablar, estado impuro. Pero el principio del asociacionismo requiere que cada psíquico Estado debe ser una especie de átomo, un elemento simple. De ahí la necesidad de sacrificar, en cada una de las fases tenemos distinguido, la inestable para el estable, es decir, el principio hasta el final. Si estamos tratando con la percepción, se nos pide ver en él nada pero las sensaciones aglomeradas que lo de color y pasar por alto la recordada imágenes que forman su núcleo tenue. Si es la imagen recordada que estamos considerando, nos estamos bidden tomarlo ya realizado, se dio cuenta en una percepción débil y cerrar nuestros ojos a la pura memoria que tiene esta imagen desarrollado progresivamente. En la rivalidad que asociacionismo así establece entre la estable y la inestable, percepción está obligada a expulsar a la imagen de la memoria y la imagen de memoria para expulsar a pura memoria. Y así los puros memoria desaparece por completo. Asociacionismo, cortando en dos por una línea MO la totalidad de los progresos de AD, ve, en la parte OD, sólo las sensaciones que terminarlo y que han sido supone que constituyen la totalidad del percepción; - y, por otro lado también reduce la parte una a la imagen producida que pura memoria alcanza a medida que se expande. Vida psíquica, entonces, es enirely resumió en estos dos elementos, la sensación y la imagen. Y como, por un lado, esta teoría ahoga en la imagen de la memoria pura, que convierte la imagen en un estado original, y, por otro lado, trae la imagen aún más cercana a la percepción poniendo en percepción, de antemano, algo de la propia imagen, termina encontrando entre estos dos Estados sólo una diferencia de grado, o de intensidad. Por lo tanto la distinción entre Estados fuertes y Estados débiles, de los cuales el primero se supone que ser creado por nosotros como percepciones del presente y el segundo (por qué, nadie sabe) como representaciones del pasado. Pero la verdad es que nunca llegaremos a los últimos a menos que francamente nos colocamos dentro de ella. Esencialmente virtual, no puede ser conocido como pasado algo a menos que siga y adoptar el movimiento por la que se expande en una imagen actual, surgiendo así

de la oscuridad a la luz del día. En vano buscamos su traza en algo real y ya realizados: nos podría así como buscar la oscuridad bajo la luz. Esto es, de hecho, el error del asociacionismo: coloca en el real, se agota en vano intenta descubrir en un realizadas y presentar estado de la marca de su origen pasado, distinguir memoria de percepción y a levantar en una diferencia en especie que condena de antemano a ser sino un diferencia de magnitud.

A la imagen no es recordar. Sin duda un recuerdo, como se vuelve real, tiende a vivir en (pg 174) una imagen; pero el conversar no es cierto, y no la imagen, pura y simple, se hará referencia a los últimos a menos que, en efecto, fue en el pasado que buscó, siguiendo así el progreso continuo que trajo desde la oscuridad en luz. Esto es lo que psicólogos demasiado a menudo olvidan cuando concluyen, por el hecho de que una sensación recordada se vuelve más real cuanto más nos habitan sobre ella, que la memoria de la sensación es la sensación misma empieza a ser. El hecho de que alegan que sin duda es cierto: cuanto más Peleo para recordar un pasado dolor, el más vengo sintiendo en realidad. Pero Esto es fácil de entender, ya que precisamente consiste en el progreso de una memoria, como hemos dicho, en su devenir materializado. ¿La cuestión es fue la memoria de un dolor, cuando realmente empezó dolor? Porque la hipnotizada tema termina por sentirse caliente cuando es repetidamente dijo que él está caliente, no sigue que las palabras de la Sugerencia fueron caliente. Tampoco debemos concluimos, debido a que la memoria de una sensación se prolonga en esa misma sensación, la memoria fue una sensación incipiente: quizás en realidad juega esta memoria con respecto a la sensación que le sigue, precisamente la parte de la hypnotizer que hace la sugerencia. El argumento de que son criticar, presentó en esta forma, es entonces ya de ningún valor como prueba; pero aún así, todavía no es un argumento vicioso, debido a los beneficios por la verdad indiscutible que la memoria pasa por algo más al convertirse en reales. El lo absurdo se hace patente (pg 175) Cuando se invierte el argumento (aunque esto debería ser legítimo en el hipótesis adoptada), es decir, cuando se reduce la intensidad de la sensación en lugar de la intensidad de puro memoria se aumentan. Para entonces, si los dos Estados difieren sólo en grado, debe haber un momento dado en que la sensación se transforma en una memoria. Si la memoria de un dolor agudo, por ejemplo, no es sino un dolor leve, inversamente un dolor intenso que creo que terminará, como crece menos, por ser un dolor agudo en el recordado. Ahora el momento llegará, sin duda, es imposible decir si lo que siento es una leve sensación que Mi experiencia o una ligera sensación que me imagino (y esto es natural, porque la imagen de la memoria ya está parcialmente sensación); pero nunca aparecerá este Estado débil para mí ser la memoria de un Estado fuerte. Memoria, entonces, es algo muy distinto.

[Nota de margen: pero la memoria es radicalmente diferente de percepción. El pasado es impotente; el presente es sensori-motor y por lo tanto activo.]

Pero la ilusión que consiste en establecer sólo una diferencia de grado entre la memoria y la percepción es más que una mera consecuencia del asociacionismo, más que un accidente en la historia de la filosofía. Sus raíces profundas. Se descansa, en última instancia, en una falsa idea de la naturaleza y el objeto de la percepción externa. Nosotros estamos empeñados en en cuanto a la percepción como sólo una instrucción dirigida a un espíritu puro, como tener un interés puramente especulativo. A continuación como memoria sí es esencialmente un conocimiento de este tipo, ya que su objeto ya no está presente, sólo podemos encontrar entre (pg. 176) percepción y memoria una diferencia de grado - las percepciones, a continuación, se supone tirar recuerdos en el pasado y por lo tanto a reserva a sí mismos el presente simplemente porque derecho es posible. Pero hay mucho más entre pasado y presente que una mera diferencia de grado. Mi presente es que me interesa, que vive para mí y, en una palabra, que me convoca a la acción; Considerando que mi pasado es esencialmente impotente. Nosotros debemos insistir más sobre este punto. Por contraste con la percepción actual podremos comprender mejor la naturaleza de lo que llamamos 'pura memoria'.

Para que deberíamos intentar en vano caracterizar la memoria de un estado pasado a menos que comenzamos definiendo el Nota concreta, aceptada por la conciencia de la realidad actual. ¿Qué es, para mí, el momento actual? La esencia de la el tiempo es el que va por; tiempo ya pasado es el pasado, y pedimos el presente en el instante en que pasa por. Pero no puede haber se trata aquí de un instante matemático. Sin duda hay un presente ideal - una pura concepción, la límite indivisible que separa el pasado del futuro. Pero la real, concreto, vivo el presente - que - cuando hablo Hablo de mi presente percepción - que presentar necesariamente ocupa una duración. ¿A continuación, esta duración ubicación?

Es el hither de aceite o más del lado de la matemática el punto que lo ideal sería determinar cuando pienso en el (pg 177) ¿instante presente? Evidentemente, es en este lado y en eso; y lo que yo llamo \"mi presente\" tiene un pie mi pasado y otro en mi futuro. En mi pasado, primero, porque ' ya es el momento en que hablo mucho de mí '; en mi futuro, a continuación, porque este momento es inminente sobre el futuro: es el futuro que estoy cuidando, y pude solucionar este presente indivisible, este elemento infinitesimal de la curva de tiempo, es la dirección de la futuro que indicaría. El estado psíquico, entonces, que llame \"mi presente\", debe ser tanto una percepción de la pasado inmediato y una determinación del futuro inmediato. Ahora el pasado inmediato, en la medida en se percibe, es, como veremos, sensación, ya que cada sensación traduce en una muy larga sucesión de vibraciones elementales; y el futuro inmediato, en la medida en se determina, es acción o movimiento. Mi presente, entonces, es tanto sensación y movimiento; y, desde mi presente forma un todo indiviso, entonces el movimiento debe estar vinculado a la sensación, debe prolongarla en acción. Donde concluyo que mi presente consiste en un sistema conjunto de sensaciones y movimientos. Mi presente es, en esencia, sensori-motor.

[Nota de margen: nuestro presente es la materialidad de nuestra vida, es único para cada momento de duración]

Eso quiere decir que mi presente consiste en la conciencia que tengo de mi cuerpo. Tener la extensión en el espacio, mi experiencias sensaciones del cuerpo y al mismo tiempo ejecuta movimientos.

(pg 178) Sensaciones y movimientos están localizados en puntos determinados de este extendieron cuerpo, sólo puede haber, en un momento dado, un sistema único de movimientos y sensaciones. Por eso mi presente me parece ser una cosa absolutamente determinado y contrastante con mi pasado. Situado entre el asunto que lo influye y en que tiene influencia, mi cuerpo es un centro de acción, el lugar donde las impresiones recibidas elija inteligentemente la ruta que seguirán para transformarse en movimientos que realiza. Así de hecho representa el Estado actual de mi ser, esa parte de mi duración en el que está en proceso de crecimiento. Más generalmente, en continuidad del ser que es realidad, el momento actual está constituido por la sección quasiinstantaneous efectuados por nuestra percepción de la masa que fluye; y esta sección es precisamente lo que llamamos el mundo material. Nuestro cuerpo ocupa su centro; es, en este mundo material, parte de los cuales consideramos directamente el flujo; en su real Estado la realidad de nuestro presente reside. Si, lo amplió en el espacio, trata a definirse (como creemos que debe) como un regalo que siempre empieza de nuevo, inversamente, nuestro presente es la propia materialidad de nuestra existencia, es decir decir, un sistema de sensaciones y movimientos y nada más. Y este sistema es determinado, único para cada momento de duración, sólo porque sensaciones y movimientos, ocupan espacio y porque no puede existir en el mismo lugar varias cosas (pg 179) al mismo tiempo. -Procedencia lo que ha sido posible malinterpretarlo ¿sencillo, tan evidente una verdad, que es, además, la idea de sentido común?

[Nota de margen: pero esencialmente pura memoria, en el que cada momento único del pasado sobrevive, se separa de vida]

La razón radica simplemente en el hecho de que los filósofos insisten en cuanto a la diferencia entre sensaciones reales y pura memoria como una mera diferencia en grado y no en especie. En nuestra opinión, la diferencia es radical. Mi real sensaciones ocupan partes concretas de la superficie de mi cuerpo; pura memoria, por otro lado, no interesa ninguna parte de mi cuerpo. Sin duda, engendrar sensaciones como que se materializa; pero en ese momento dejará de ser una memoria y pasar en el estado de una cosa presente, algo realmente vivido; y yo sólo voy a restaurar a ella su carácter de memoria llevando yo hacia el proceso por el cual llamado, ya que era virtual, desde lo más profundo de mi pasado. Es sólo porque lo activo que es real, es decir, una sensación capaz de hice provocar movimientos. Pero la mayoría de los psicólogos en pura memoria sólo una percepción debilitada, una Asamblea de la naciente sensaciones. Habiendo así borrado, para empezar con toda diferencia en especie entre sensación y memoria, se llevaron por la lógica de sus hipótesis para materializar la memoria y a idealizar la sensación. Perciben memoria sólo en el forma de una imagen; es decir, ya consagrados en sensaciones naciendo. Habiendo así atribuida a lo que es esencial sensa- (pg. 180) -ción y negándose a ver en la idealización de memoria algo distinto, algo contrasta con la sensación de sí mismo, se ven obligados, cuando vuelven a pura sensación, dejar esa idealización con la que ellos han así implícitamente dotado sensaciones naciendo. Si el pasado, que por hipótesis no es activo, puede subsistir en forma de una sensación débil, debe haber sensaciones que son impotentes. Si la memoria pura,

que por hipótesis no interesa ninguna parte definida del cuerpo, es una sensación incipiente y, a continuación, sensación no es esencialmente localizada en cualquier punto del cuerpo. De ahí la ilusión que consiste en cuanto a sensación como una etérea y unextended Estado que adquiere extensión y consolida en el cuerpo por mero accidente: una ilusión que Vicia profundamente, como hemos visto, la teoría de la percepción externa y plantea un gran número de las preguntas en cuestión entre las diversos metafísica de la materia. Debemos hacer de nuestras mentes que: es la sensación, en su esencia, extendido y localizados; es una fuente de movimiento; -pura memoria, impotentes, y inextensive no cualquier grado comparten la naturaleza de la sensación.

[Nota de margen: memoria cuando actualizada en una imagen, pide prestado algo de percepción]

Lo que pido mi presente es mi actitud con respecto al futuro inmediato; es mi acción inminente. Mi presente es, entonces, sensori-motor. De mi pasado, que solo se convierte en imagen y, en consecuencia, sensación, al menos incipiente, que puede colaborar en esa acción, insertar en (pg 181) esa actitud, en una palabra hacerse útil; pero, desde el momento en que se convierte en la imagen, las hojas pasadas el estado de la memoria pura y coincide con una cierta parte de mi presente. Memoria actualizada en una imagen difiere, entonces, profundamente pura memoria. La imagen es un estado presente, y su única participación en el pasado es la memoria donde surgió. Memoria, por el contrario, impotente como largo como permanece sin utilidad, es puro de toda mezcla de sensación, sin apego a la actualidad y es en consecuencia no prorrogado.

[Nota de margen: conciencia es la nota del presente; por lo tanto, pura memoria es latente e inconsciente]

Esta impotencia radical de pura memoria es justo lo que nos permitirá comprender cómo se conserva en un latente Estado. Sin entrar todavía en el corazón de la materia, que limitarnos a la observación que nuestra falta de voluntad concebir los Estados psíquicos inconscientes obedece, sobre todo, al hecho de que tenemos conciencia que lo esencial propiedad de Estados psíquicos por lo que no puede un estado psíquico, al parecer, dejan de ser consciente sin cesar a existen. Pero si la conciencia no es sino la nota característica del presente, es decir de la realidad vivida, en corto de el activo, entonces que no actuar podría dejar de pertenecer a conciencia, sin que por ello deje de existir en alguna manera. En otras palabras, en el dominio psicológico, conciencia no puede ser sinónimo de existencia, pero sólo de acción real o de eficacia inmediata; y, por lo tanto limitar el significado del término, nos (pg. 182) tendrá menos dificultad que representa para nosotros un estado psíquico que es inconsciente, es decir, ineficaz. Cualquiera que sea idea que podemos enmarcar de la conciencia en sí mismo, como sería si podían trabajar libremente, nosotros no podemos negar que, en un ser que tiene funciones corporales, la Oficina principal de la conciencia es presidir sobre la acción y a ilumine la elección. Por lo tanto, arroja luz sobre los antecedentes inmediatos de la decisión y en los últimos recuerdos que pueden combinar provechosamente con ella; todo lo demás permanece en la sombra. Pero aquí encontramos una vez más, formulario, la ilusión siempre recurrente que, a lo largo de este trabajo, nos hemos esforzado para disipar. Se supone conciencia, incluso cuando vinculadas con funciones corporales, es una facultad que sólo es práctico accidentalmente y dirigido esencialmente a la especulación. Entonces, ya no podemos ver qué interés, dedicado como se supone que a conocimiento puro, tendría al permitir que cualquier información que posee para escapar, no entendemos por qué se se niega a arrojar luz sobre algo que no estaba totalmente perdido a ella. Ahí llegamos a la conclusión que puede poseer nada más de jure que lo tiene de facto, y que, en el dominio de la conciencia, todo lo que es real es real. Pero restaurar a conciencia su verdadero papel: ya no habrá ninguna razón más para decir que el pasado borre a sí mismo como cuanto percibe, que hay que suponer que objetos materiales dejan de existir cuando nos dejan percibir.

(pg. 183) [Nota de margen: mental inconsciente afirma en general. Artificial dificultad planteada ronda el problema del inconsciente]

Debemos insistir en este último punto, pues aquí tenemos la dificultad central y la fuente de las ambigüedades que rodean el problema del inconsciente. La idea de una representación inconsciente es evidente, a pesar de la actual perjuicio; incluso podemos decir que hacemos uso constante del mismo, y que no existe ninguna concepción más familiar para los sentido común. Para cada uno admite que las imágenes realmente presentes a nuestra percepción no son la totalidad de la materia. Pero, por otro lado, lo que puede ser un objeto material no percibido, no imaginaba una imagen, a menos que sea una especie de ¿estado mental inconsciente? Más allá de las paredes de su habitación, que percibe en este momento, hay la las habitaciones contiguas y, a continuación, el resto de la casa, finalmente en la calle y la ciudad en que vives. Significa poco para que la teoría de la materia adhieren; realista o idealista, evidentemente está pensando, cuando hablas de la ciudad, de

la calle, de las otras habitaciones de la casa, de tantas percepciones ausente de su conciencia y aun dado fuera de él. No se crean como recibe su conciencia; existían, entonces, en algún tipo; y puesto que, por hipótesis, tu conciencia no aprehenderles, cómo podría existen en sí mismos a menos que en el ¿estado inconsciente? ¿Cómo lo viene luego que aparece clara en el caso de una existencia fuera de la conciencia ¿objetos, pero oscura cuando estamos hablando del tema? Nuestras percepciones, (pg 184) real y virtual, ampliar a lo largo de dos líneas, la otra en horizontal, AB, que contiene todos los objetos en el espacio, la otra vertical, CI, que simultáneamente se iban nuestros recuerdos sucesivos establecen en el tiempo. El punto de que, en la intersección de dos líneas, es la única una realidad dada a la conciencia. Lo que no dudamos afirmar la realidad de toda la línea procedencia AB, aunque sigue siendo perciben, mientras, por el contrario, de la línea de CI, el presente lo que es realmente ¿percibe es el único punto que aparece para nosotros realmente existe? Hay, en la parte inferior de esta distinción radical entre las dos series, temporales y espaciales, tantas ideas confundidos o formado por mitad, desprovistas de tantas hipótesis cualquier valor especulativo, que a la vez no podemos hacer un análisis exhaustivo de ellos. A fin de desenmascarar el

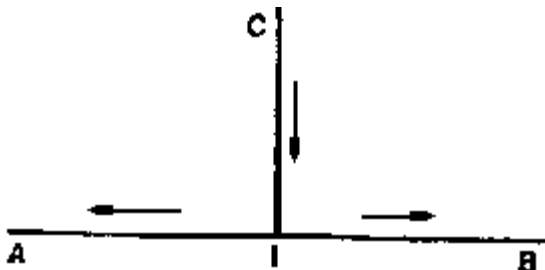

FIG. 3.

ilusión totalmente, tendríamos que buscar en su origen y siga a través de su bobinado, el doble movimiento por el cual llegamos a asumir realidades objetivas sin relación - a conciencia, y los Estados de conciencia sin una realidad objetiva,-espacio así apareciendo conservar indefinidamente las cosas que existen yuxtapuestos, mientras que la melodía en su avance devora los Estados que suceden dentro de él. Parte de este trabajo se ha hecho en nuestro primer capítulo (pg. 185) Cuando hablamos de objetividad en general; otro parte se tratará en las últimas páginas de este libro, donde deberá hablar de la idea de la materia. Nos limitamos aquí a unos pocos puntos esenciales.

En primer lugar, los objetos varió a lo largo de la línea AB representan a nuestros ojos lo que vamos a percibir, mientras la línea CI sólo lo que ya ha sido percibido contiene. Ahora el pasado tiene ya no ningún interés para nosotros; tiene agotado su posible acción o voluntad de recuperar sólo una influencia con la vitalidad de la percepción actual de préstamos. El futuro inmediato, por el contrario, consiste en una acción inminente, en una energía todavía no pasada. El perciben parte del universo material, grande promesas y amenazas, entonces tiene para nosotros una realidad que la realidad perciben los períodos de nuestra existencia pasada no pueden y no deben poseer. Pero esta distinción, que es totalmente respecto a la utilidad práctica y a las necesidades materiales de la vida, toma en nuestras mentes la forma cada vez más marcada de un distinción metafísica.

[Nota de margen: por eso la idea de una existencia que es real aunque no percibida parece ser claro en el caso de un objeto perciben, oscuros en el caso de una idea perciben]

Hemos demostrado que representan los objetos que nos rodean, en diversos grados, una acción que nos puede lograr cosas, o que nos debemos vivir de ellos. La fecha de cumplimiento de esta acción posible es indicado por la mayor o menor lejanía del objeto correspondiente, por lo que esa distancia en medidas espaciales del proximidad de una amenaza o (pg 186) una promesa en el tiempo. Por lo tanto espacio proporciona nosotros a la vez con el diagrama de futuro y, como este futuro debe desaparecer indefinidamente, espacio que simboliza lo tiene de su propiedad permanecer en su inmovilidad, indefinidamente abierto. De ahí el horizonte inmediato dado a nuestra percepción nos parece ser necesariamente rodeado por un círculo más amplio, existentes aunque unperceived, este círculo propio implicando aún otro fuera de él y lo en ad infinitum. Resulta, pues, de la esencia de nuestra percepción real, en la medida en que se prorrogue, a ser siempre sólo una *contenido en relación con un más vasto, incluso un ilimitado, experiencia que contiene y esta experiencia, ausente* nuestra conciencia, ya que se extiende más allá del horizonte de la percepción, no obstante parece darse en realidad. Pero Si bien nos sentimos que dependen de estos objetos materiales que nos así erigir en las realidades actuales, nuestra recuerdos, por el contrario, en la medida en que son del pasado, son muerto tanto peso que llevamos con nosotros y por el cual preferimos imaginar nosotros mismos no comprometido. El mismo instinto, en virtud de la cual abrimos espacio indefinidamente ante nosotros, nos impulsa a cerrar tiempo atrás como fluye. Y mientras la realidad, en la medida en que se prorrogue, parece nos sobrevuelo infinitamente los límites de nuestra percepción, en nuestra vida interior que solo nos parece ser real que

comienza con el momento presente; el resto está prácticamente abolido. Entonces, cuando una memoria reaparece en conciencia, que produce en nosotros la (pg 187) efecto de un fantasma cuya misteriosa aparición debe explicarse por causas especiales. En verdad, la adhesión de esta memoria a nuestra condición actual es exactamente comparable a la adhesión de objetos perciben a los objetos que percibimos; y el inconsciente juega en cada caso un parte similar.

Pero tenemos grandes dificultades para representar el asunto a nosotros mismos de esta manera, porque hemos caído en la costumbre de subrayar las diferencias y, por el contrario, de manchar sobre las semejanzas, entre la serie de *objetos figuran simultáneamente en el espacio y de Estados desarrollados sucesivamente en el tiempo. En el primero, los términos* condicionan mutuamente en una forma que está totalmente determinada, por lo que puede ser la aparición de cada nuevo término previsto. Lo sé, cuando se dejó mi habitación, qué otras habitaciones que voy a pasar. Por el contrario, mis recuerdos se presentan en un orden que es aparentemente caprichosa. Entonces es necesario en el orden de las representaciones el caso, uno de los contingentes en el otro; y es esta necesidad que hypostatize, por decirlo así, al hablar de la existencia de objetos fuera de la conciencia de todos. Si no veo ningún inconveniente en suponer dada la totalidad de objetos que no perciben, es porque el orden estrictamente determinado de estos objetos les presta el aparición de una cadena, de los cuales mi percepción actual es sólo un vínculo. Este vínculo comunica su actualidad (pg. 188) para el resto de la cadena. - Pero, si nos fijamos en el asunto de cerca, veremos que nuestros recuerdos forman una cadena de la mismo tipo, y que nuestro personaje, siempre presente en todas nuestras decisiones, de hecho es la síntesis real de todo nuestro pasado Estados. En esta forma epítome nuestra anterior vida psíquica existe para nosotros más que el mundo exterior, de los cuales nunca percibimos más que una parte muy pequeña, mientras que por el contrario utilizamos toda nuestra experiencia vivida. Es cierto, que poseemos sólo un resumen del mismo, y que nuestras percepciones anteriores, consideradas como distintas individualidades, nos parecen haber desaparecido completamente, o a aparecer de nuevo solo en la licitación de su capricho. Pero esta apariencia de destrucción completa o de Renacimiento caprichoso obedece simplemente al hecho de que real conciencia acepta en cada momento el útil y rechaza al mismo tiempo la superflua. Nunca dobladas al acción, sólo pueden materializar de nuestras percepciones ex que pueden aliarse con el presente percepción a asumir una parte en la decisión final. Si es necesario, cuando sería manifiesto de mi voluntad en un determinado punto de espacio, que mi conciencia debe ir sucesivamente a través de los intermediarios o los obstáculos que el suma constituye lo que llamamos distancia en el espacio, pronto la otra parte es útil, a fin de arrojar luz sobre esto acción, que mi conciencia debe saltar el intervalo de tiempo que separa la situación real de una antigua uno que se asemeja a ella; y como conciencia va (pg. 189) a la fecha anterior en un límite, todos los intermedios pasado escapa a su control. Las mismas razones, entonces, que provocar que nuestras percepciones van a sí mismos en estricto continuidad en el espacio, causar nuestras memorias ser iluminados discontinuamente en el tiempo. No, tenemos respecto a los objetos perciben en el espacio y recuerdos inconscientes en el tiempo, con dos formas radicalmente diferentes de existencia; pero las exigencias de acción son el inverso en el caso de lo que son en el otro.

[Nota de margen: existencia implica la aprehensión consciente y conexión regular; pero puede haber diferentes grados de cualquiera]

Pero aquí llegamos al problema capital de existencia, un problema podemos sólo vistazo, pues de lo contrario conduciría nos paso a paso en el corazón de la metafísica. Sólo diremos que con respecto a cuestiones de experiencia - que solo nos preocupan aquí - existencia parece implicar dos condiciones tomadas en su conjunto: presentación (r) en la conciencia; y (a) la conexión causal o lógica de que se presenta así con lo que precede y lo que sigue.

La realidad nos de un estado psíquico o de un objeto material consiste en el hecho de doble que nuestra conciencia percibe de ellos y que forman parte de una serie, temporal o espacial, de los cuales los elementos determinan mutuamente. Pero estas dos condiciones admiten grados, y es concebible que, aunque ambos son necesarios, tal vez cumplido en forma desigual. Así, en el caso de Estados internos reales, la conexión es menos cerca y la determinación de el presente por el pasado, leav- (pg. 190) [Nota de margen: la falacia consiste en distinguir dos tipos de existencia caracterizan éste por aprehensión consciente y la otros por conexión regular] Ing amplio margen de contingencia, tiene no el carácter de una derivación matemática; - pero entonces, presentación en conciencia es perfecto, un verdadero estado psíquico ceder la totalidad de su contenido en la propia ley por el cual percibimos. Por el contrario, si estamos tratando con objetos externos es la conexión que es perfecto, ya que estos objetos obedecen leyes necesarias; pero luego es la condición, presentación en conciencia,

nunca más que parcialmente cumplido, para el objeto material, sólo a causa de la multitud de elementos perciben por que está vinculado con todos los demás objetos, aparece arropaban dentro de sí misma y para ocultar detrás de ella infinitamente más permite ser visto. -Deberíamos decir, entonces, implica siempre la existencia, en el sentido empírico de la palabra, aprehensión consciente y conexión regular; ambos al mismo tiempo pero en diferentes grados. Pero nuestro intelecto, de que la función es establecer distinciones claras, así que no entiendo cosas. En lugar de admitir la presencia en todos los casos de los dos elementos mezclados en proporciones variables, prefiere a separarse de ellos y por lo tanto atribuyen a objetos externos, por un lado y Estados internos por el otro, dos modos radicalmente diferentes de existencia que cada uno caracterizado por la presencia exclusiva de la condición que debe considerarse como meramente preponderating. Luego se supone la existencia de Estados psíquicos consistir enteramente (pg. 191) su aprehensión por conciencia y que de los fenómenos externos, totalmente también, en el estricto orden de su concomitancia y sus sucesión. Ahí la imposibilidad de dejar a objetos materiales, existentes, pero unperceived, el porcentaje más pequeño de la conciencia y al interior inconsciente afirma la cuota más pequeña en existencia. Hemos demostrado, al principio de este libro, las consecuencias de la primera ilusión: termina por falsificar nuestra representación de la materia. El segundo, complementaria a la primera, Vicia nuestra concepción de la mente, convirtiendo a la idea del inconsciente una artificial oscuridad. Toda nuestra vida psíquica condiciona nuestro estado actual, sin ser su necesaria determinante; todo, también, revela en nuestro personaje, aunque nadie de sus Estados anteriores se manifiesta explícitamente en el personaje. Tomados en conjunto, estas dos condiciones aseguran a cada uno de los últimos Estados psicológicos una real, aunque una existencia inconsciente.

¿[Nota de margen: pero, si se conservan recuerdos qua recuerdos, dónde están? Falacia involucrado en la cuestión]

Pero estamos tan acostumbrados a invertir, en aras de la acción, la orden real de las cosas, somos tan fuertemente obsesionado por imágenes dibujadas desde el espacio, que nosotros no podemos impedir nosotros preguntando donde se almacenan recuerdos. Entendemos que producen fenómenos fisicoquímicos en el cerebro, que es el cerebro en el cuerpo, el cuerpo en el aire que rodea, etc.; ¿pero el pasado, una vez logrado, si se mantiene, dónde se encuentra? Para localizarlo en la cerebral Sub- (pg. 192) -postura, en el estado de modificación molecular, parece claro y simple, porque entonces tenemos una recipiente, realmente dada, que tenemos sólo a abrir para permitir que el latente imágenes fluyen de conciencia. ¿Pero si el cerebro no puede servir a ese fin, en qué almacén tendremos almacenar las imágenes acumuladas? -Nos olvidar que la relación de contenedor para el contenido toma su aparente claridad y universalidad de la necesidad TranslateApiException: Timeout : ID=3643.V2_Json.Translate.A0299D1 se ha demostrado que es una cosa dentro de otra, el fenómeno de su conservación así no se hace todo más claro. Incluso podemos llegar más lejos: admitamos por un momento que el pasado sobrevive en forma de una memoria almacenada en el cerebro; a continuación, es necesario que el cerebro, a fin de preservar la memoria, debe preservar la propia. Pero el cerebro, en fin ahora como es una imagen ampliada en el espacio, nunca ocupa más de la actualidad: constituye, con todo el resto del universo material, una siempre renovada sección de convertirse en universal. O bien, a continuación, usted debe suponer que este universo muere y es nuevamente nacido milagrosamente en cada momento de duración, o se debe atribuir a él que continuidad de la existencia que se niegan a conciencia y hacer de su pasado una realidad que perdura y es prolongada en su presente. Para que dejás llovió nada depositando los recuerdos en cuestión y encontrar usted, por el contrario, obligado (pg 193) extender a la totalidad de los Estados del mundo material que completa y supervivencia independiente del pasado que sólo se han negado a Estados psíquicos. Esta supervivencia del pasado per se sí obliga a filósofos, entonces, bajo una forma u otra; y la dificultad que tenemos en concebirlo viene simplemente el hecho de que hacemos llegar a la serie de recuerdos, en el tiempo, esa obligación de contener y *siendo figura que sólo se aplica a la colección de cuerpos percibida instantáneamente en el espacio. La fundamental ilusión consiste en transferir a la duración, en su flujo continuo, la forma de las secciones instantáneas que hacemos en él.*

[Nota de margen: el pasado no ha dejado de existió; sólo ha dejado de ser útil]

Pero ¿cómo puede el pasado, que, por hipótesis, ha dejado de ser, preservar propio? No tenemos aquí una verdadera ¿contradicción? -Nos responde que la pregunta es sólo si el pasado ha dejado de existir o si simplemente tiene dejó de ser útil. Definir el presente de manera arbitraria que, Considerando que el presente es simplemente

¿Qué se está haciendo. Nada es menor que el momento actual, si entiendes por que la indivisible limita que divide el pasado del futuro. Cuando pensamos en esto como va a ser, existe aún no; y cuando nos parece como existentes, ya es pasado. Si, por otro lado, lo que estás pensando es el presente concreto, como es realidad vivida por conciencia, podemos decir que este presente consiste, en gran medida, en lo inmediato pasado. En la fracción de un segundo que cubre la concisa posible percepción de luz, tienen miles de millones de vibraciones llevado a cabo, de las cuales la primera está separada de la última por un intervalo que se divide enormemente. Tu percepción, sin embargo instantáneo, consiste entonces en un incalculable multitud de elementos recordados; y en verdad cada percepción es ya la memoria. Prácticamente percibimos sólo el pasado, presente el puro ser el invisible avances de los últimos roer en el futuro. (pg 194)

[Nota de margen: las dos memorias y su interacción. Cada uno toma prestado de y es compatible con el otro.]

Conciencia, entonces, ilumina, en cada momento, esa parte inmediata del pasado que, más inminente la futuro, busca hacer realidad y asociado con él. Únicamente preocupados en determinando un futuro indeterminado, conciencia puede arrojar un poco de su luz sobre aquellos de nuestros Estados, más remoto en el pasado, que puede ser útil combinado con nuestro estado actual, es decir, con nuestro pasado inmediato: el resto permanece en la oscuridad. Es en este iluminado parte de nuestra historia que seguimos sentado, en virtud de la ley fundamental de la vida, que es una ley de acción: de ahí la dificultad que experimentamos en concebir los recuerdos que se conservan en la sombra. Nuestro renuencia a admitir la supervivencia integral del pasado tiene su origen, a continuación, en la muy doblado de nuestra vida psíquica, - un despliegue de los Estados en donde nuestro interés nos impulsa a estudiar que es desenrollado y no lo que es completamente desenrollada.

(pg. 195) Así que volvemos, después de una larga digresión, a nuestro punto de partida. Hay, ya hemos dicho, dos memorias que son profundamente distintas: la, fijada en el organismo, es nada más que el conjunto completo de forma inteligente construir mecanismos que garantizan la adecuada respuesta a las diversas exigencias posibles. Esta memoria permite nos adaptamos a la situación actual; a través de ella las acciones que somos sujetos prolongan en reacciones que en ocasiones son consumados, a veces simplemente naciente, pero siempre más o menos adecuadas. Hábito en lugar de la memoria, actúa nuestra experiencia pasada, pero no llama a su imagen. La otra es la memoria verdadera. Co-amplia con conciencia, conserva y va junto con el uno del otro todos nuestros Estados en el orden en que se ocurren, dejando a cada hecho de su lugar y en consecuencia marcando su fecha, moviendo realmente en el pasado y no, como el en primer lugar, en un presente siempre renovado. Pero, para conmemorar la distinción profunda entre estas dos formas de memoria, nos no se han mostrado su vínculo de conexión. Sobre el cuerpo, con sus mecanismos que simbolizan el acumulado esfuerzo de acciones pasadas, la memoria que se imagina y se repite ha quedado para colgar, por así decirlo, suspendido en el void. Ahora, si sería cierto que nunca percibimos nada pero nuestro inmediato pasado, si nuestra conciencia del presente es ya la memoria, los dos términos (pg 196) que habían sido separados para empezar con formulara estrechamente. Visto desde Este nuevo punto de vista, de hecho, nuestro cuerpo es nada más que esa parte de nuestra representación que nunca nace una vez más, la parte siempre presentes, o más bien lo que en cada momento sólo pasado. Sí mismo que una imagen, el cuerpo no puede

almacenar imágenes, ya que forma parte de las imágenes; y eso es un empresa probarme para intentar localizar el pasado o incluso presentes percepciones en el cerebro: no están en él; es el cerebro que se encuentra en ellos. Pero esta imagen especial que persiste en medio de los demás, y que llame a mi cuerpo, constituye en cada momento, como hemos dicho, una sección del devenir universal. Es entonces el lugar de paso de los movimientos recibidos y tirado atrás, un guión, un conexión de vínculo entre las cosas que actúan sobre mí y las cosas a que actúo, - la sede, en una palabra, de los fenómenos sensori-motor. Si represento por un cono SAB la totalidad de los recuerdos acumulada en mi memoria, el base AB, situado en el pasado, permanece inmóvil, mientras la Cumbre S, que indica en todo momento mi presente, avanza sin cesar y sin cesar también toca el plano movimiento p de mi representación real del universo. En S la imagen del cuerpo se concentra; y, puesto que pertenece al plano P, esto

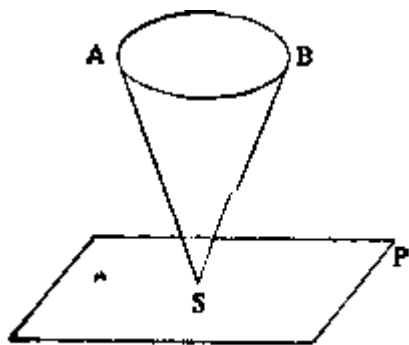

FIG. 4.

imagen pero recibir y restaurar las acciones que emanan de todas las imágenes que componen el plano.

[Nota de margen: 'Buen sentido' consiste principalmente en hacer el correcto uso de la memoria espontánea]

(pg 197) La memoria corporal, conformada por la suma de los sistemas de sensori-motor organizado por costumbre, entonces es un cuasi-memoria instantánea para que la verdadera memoria del pasado sirva de base. Desde entonces son no dos cosas separadas, ya que el primero es sólo, como ya hemos dicho, al final puntiagudo, siempre moviéndose, insertada por el segundo en el plano de despliegue de la experiencia, es natural que las dos funciones entre sí deberían prestar un apoyo mutuo. Así, por un lado, la memoria del pasado ofrece a los mecanismos de sensori-motor todos los recuerdos capaces de guiar en su tarea y de dar a la reacción del motor la dirección sugerida por la experiencia adquirida. Es en este sentido que consisten en las asociaciones de contigüidad y semejanza. Pero, por otro lado, el aparato sensori-motor que proporciona a la acción, es ineficaz, es inconsciente, recuerdos, los medios de tomar un cuerpo, de ellos mismos, materializando en corto de cada vez más presente. Que debe aparecer un recuerdo en la conciencia, es necesario que debe descender desde las alturas de pura memoria hasta el punto preciso donde la acción está teniendo lugar. En otras palabras, es de el presente que se trata de la apelación que memoria responde y es de los elementos sensori-motor del presente acción que inspira en una memoria la calidez que le da vida.

(pg 198) No es por la constancia de este contrato, por la precisión con la que estos dos memorias complementarias insertan cada uno en el otro, que reconocemos una mente equilibrada, es decir, de hecho, un hombre muy bien ¿adaptado a la vida? La característica del hombre de acción es la prontitud con la que convoca a la ayuda de un Dada la situación todos los recuerdos que tienen referencia a él; pero también es la barrera infranqueable que encuentro, cuando se presentan en el umbral de su conciencia, recuerdos que son inútiles o indiferente. Vivir sólo en el presente, para responder a un estímulo por la reacción inmediata que se prolonga, es el marca de los animales inferiores al hombre que producto de esta manera es un hombre de impulso. Pero quien vive en el pasado para el mero placer de vivir allí y en quien recuerdos surgen a la luz de la conciencia sin ninguna ventaja de la situación actual, es apenas mejor equipado para la acción: aquí no tenemos ningún hombre de impulso, pero un *soñador*. Entre estos dos extremos se encuentra la disposición feliz de una memoria suficientemente dócil para seguir con precisión todos los contornos de la situación actual, pero lo suficientemente enérgico para resistir todo otro recurso. Buen sentido, o sentido práctico, es probablemente nada más que esto.

El extraordinario desarrollo de la memoria espontánea en la mayoría de los niños es debido al hecho de que (pg 199) no lo han todavía convencido de su memoria para permanecer con su conducta. Por lo general siguen la impresión de la momento y como con ellos acción no cederá a las sugerencias de la memoria, por lo que tampoco son sus recuerdos limitada a las necesidades de la acción. Parecen retener con mayor facilidad sólo porque recuerdan con menos discernimiento. La aparente disminución de la memoria, como intelecto desarrolla, entonces es debido a la creciente organización de recuerdos con actos. Así memoria consciente pierde entre lo que gana en fuerza de penetración: tenía al principio la instalación de la memoria de los sueños, pero realmente estaba soñando. De hecho observamos esta misma exageración de memoria espontánea en hombres cuyo desarrollo intelectual difícilmente va más allá de la infancia. A misionero, después de predicar un sermón largo para algunos salvajes africanos, escuchó uno de ellos repetirlo textualmente, con el mismos gestos, de principio a fin. ^[1]

[1] Kay, memoria y cómo mejorar ii. Nueva York, 1888, p. 18.

Pero, si casi la totalidad de nuestro pasado está oculto de nosotros porque es inhibida por las necesidades de la presente acción, se encontrará la fuerza para cruzar el umbral de la conciencia en todos los casos donde nos renunciar a los intereses de efectivo acción para sustituir a nosotros mismos, por así decirlo, en la vida de los sueños. Sueño, natural o artificial, trae consigo un indiferencia (pg 200) sólo de este tipo. Se ha sugerido recientemente que en el sueño es una interrupción del contacto entre los elementos nerviosos, sensoriales y motoras. ^[2] Incluso si no aceptamos esta hipótesis ingeniosa, es imposible no ver en el sueño un relajante, incluso si sólo funcional, de la tensión del sistema nervioso, siempre listo, durante las horas de vigilia, para prolongar por una reacción apropiada la estimulación recibida. Ahora la exaltación de la memoria en ciertos sueños y en algunos Estados somnambulistic es bien conocida. Recuerdos que creíamos

abolido luego reaparecen con sorprendente integridad; Vivimos en una vez más, en todos sus detalles, escenas olvidadas de Infancia; hablamos idiomas que ni siquiera recordamos que han aprendido. Pero no hay nada más instructivo al respecto que lo que ocurre en los casos de asfixia repentina, en hombres se ahogaron o ahorcado. El hombre, cuando trajo a la vida una vez más, los Estados vio, en muy poco tiempo, todos los acontecimientos olvidados de su vida pasando ante él con gran rapidez, con sus circunstancias más pequeños y en el orden mismo en que se produjeron. ^[3]

[2] Mathias Duval, *Théorie histologique du sommeil* (C. r. de la SOC de Biologie, 1895, p. 74). CF. Lépine, *ibid.*, p. 85 y *Revue de Médecine*, agosto de 1894 y especialmente Pupin, *Le neurones et les hypothèses histologiques*, Paris, 1896.

[3] Forbes Winslow, *oscuro enfermedades del cerebro*, p. 25 y SS. - Ribot, *Maladies de la mémoire*, p. 139 y SS.-Mauro, *Le sommeil et les rêves*, Paris, 1878, p. 439.-Egger, *Le moi des mourants* (*Revue philosophique*, enero y octubre de 1896). -Pronunciamento de Ball CF.: *'La memoria es una facultad que pierde nada y registros de todo'*. (Citado por Rouillard, *Les amnésies* [medical tesis], Paris, 885 x, p. 25.)

(pg 201) [Nota de margen: memoria espontánea recuerda las diferencias, similitud de memoria hábito; en su lugar de reunión surge la idea general]

Un ser humano que debe soñar su vida en lugar de vivir sin duda así mantendría ante sus ojos en cada momento la multitud infinita de los detalles de su historia pasada. Y, por otro lado, el hombre que debe repudiar esta memoria con todo lo que engendra continuamente actúa su vida en lugar de representar verdaderamente a sí mismo: un autómatas consciente, él podría seguir el ejemplo de hábitos útiles que prolongar en un adecuado reacción del estímulo recibido. El primero nunca se elevaría por encima de lo particular, o incluso por encima de la persona; dejando a cada imagen su fecha en el tiempo y su posición en el espacio, él vería que difiere de otros y no ¿Cómo se les parece. El otro, siempre dominado por hábito, sólo sería distinguir en cualquier situación en ese aspecto que prácticamente se asemeja a situaciones anteriores; incapaz, sin duda, de los universales de pensamiento, desde cada general idea implica la representación, al menos virtual, de una serie de imágenes recuerdas, sin embargo él se movería el hábito universal, siendo a la acción lo que generalidad es pensar. Pero estos dos Estados extremos, uno de un memoria totalmente contemplativa que apprehends sólo el singular en su visión, el otro de un motor puramente memoria que marca la nota (pg 202) de generalidad en su acción, son realmente aparte y son plenamente visible sólo en casos excepcionales. En la vida normal están compenetrados, por lo que cada uno tiene que abandonar parte de su original pureza. La primera revela en el recuerdo de las diferencias, la segunda en la percepción de semejanzas: en la reunión de las dos corrientes aparece la idea general.

Aquí no estamos preocupados resolver de una vez por todas la cuestión de ideas generales. Algunos que no hay se originó en la sola percepción, y que tienen una conexión muy distante con objetos materiales. Dejaremos Estas en una lado y consideran sólo las ideas generales que se basan en lo que hemos llamado la percepción de similitud. Vamos a intentar seguir la memoria pura, integral, en el esfuerzo continuo que hace para insertar propio hábito motor. De esta manera podemos arrojar más luz sobre la Oficina y la naturaleza de esta memoria, y quizás hacer más claro, al mismo tiempo, por sobre ellos en este aspecto en particular, los dos igualmente oscurecen nociones de semejanza y de generalidad.

[Nota de margen: nominalismo y conceptualismo giran en un círculo, cada uno conduce hacia el otro.]

Si consideramos lo más cerca posible de las dificultades de orden psicológico que rodean el problema de ideas generales, vamos llegamos, creemos, les adjuntar en este círculo: generalizar, en primer lugar es necesario abstracto, sino al abstracto para cualquier propósito que ya debemos saber. (pg. 203) Cómo generalizar. Ronda este círculo gravitar, consciente o inconscientemente, nominalismo y conceptualismo, cada doctrina tiene a su favor, principalmente la insuficiencia del otro. Los nominalistas, conservando la idea general sólo su extensión, ver en ella simplemente abierto y la serie ilimitada de objetos individuales. La unidad de la idea puede entonces, para ellos, consisten sólo en la identidad de el símbolo que nos designan indistintamente estos objetos distintos. Según ellos, empezamos por percibir una cosa, y luego asigna a una palabra: esta palabra, respaldada por la facultad o el hábito de ampliar la propia para un número ilimitado de otras cosas, entonces establece una idea general. Pero, a fin de que la palabra debe extender y sin embargo se limita a los objetos que designa, es necesario que estos objetos deben ofrecernos semejanzas que, cuando comparamos, distinguen de todos los objetos a los que no se aplica la palabra.

Generalización, por lo tanto, produzcan sin nuestra cualidades de cuenta que se han encontrado que teniendo común y por lo tanto, considerado en abstracto; y paso a paso, el nominalismo así es llevado a definir el idea general por su intensión y no sólo por su extensión, como se dispuso a hacer. Es sólo por esta intensión que

conceptualismo comienza; el intelecto, en esta teoría, resuelve la unidad superficial del individuo en diferentes cualidades, cada uno de los cuales, aislada de la persona que sea limitado, ser- (pg 204) -viene por ese aislamiento muy representante de un género. En su lugar con respecto a cada género como realmente una multiplicidad de objetos, es ahora mantiene, por el contrario, que cada objeto implica potencialmente y como tantas cualidades que tiene cautivo, un multiplicidad de géneros. Pero la pregunta que tenemos ante nosotros es si las cualidades individuales, incluso aislado por un esfuerzo de abstracción, no siendo individuales; y si, para convertirlos en los géneros, un nuevo esfuerzo de la mente no es requiere, por que primero otorga cada calidad un nombre y luego recopila bajo este nombre una multitud de objetos individuales. La blancura de un lirio no es la blancura de un campo de nieve; siguen siendo, incluso como aislado la nieve y el lirio, Blancanieves o lily-white. Ellos sólo renuncian a su individualidad si consideramos su semejanza en fin de darles un nombre común; a continuación, aplicar este nombre a un número ilimitado de objetos similares, tiramos volver a la calidad, por una especie de rebote, la generalidad que la palabra salió a buscar en su aplicación a cosas. Pero, razonando de este modo, no nos vuelven al punto de vista de extensión, lo que acaba ¿abandonado? Estamos pues, en verdad, girando en un círculo, nominalismo que nos conduce al conceptualismo, y conceptualismo nos traerá de vuelta a nominalismo. Generalización sólo puede efectuarse extrayendo común cualidades; pero, que cualidades deben aparecer común, que ellos deben haber ya sido sometidos a un proceso de generalización.

(pg 205) Ahora, cuando llegamos a la parte inferior de estas dos teorías opuestas, encontramos en ellos un postulado común; cada tendrá que empezar desde la percepción de objetos individuales. El primero compone el género por un enumeración; el segundo desconecta al mediante un análisis; pero es a individuos, considerados como tantas realidades dada a la intuición inmediata, que se supone para tener análisis y enumeración. Este es el postulado. A pesar de su aparente obviedad, debemos esperar a encontrar, y de hecho encontramos, que experiencia desmiente lo.

[Nota de margen: la percepción clara de objetos individuales y la concepción clara de géneros son iguales de desarrollo tardío.]

A priori, de hecho, podemos esperar la distinción clara de objetos individuales para ser un lujo de percepción, así como la representación clara de ideas generales es un refinamiento del intelecto. La concepción completa de géneros no es duda adecuada para el pensamiento humano; exige un esfuerzo de reflexión, por el cual hemos borrado de una representación los detalles de tiempo y lugar. Pero la reflexión sobre estos detalles - una reflexión sin la cual sería la individualidad de los objetos escapar de nosotros - presupone una facultad de notar las diferencias y por lo tanto, una memoria de imágenes, que es sin duda el privilegio del hombre y de los animales superiores. Parece, pues, que empezar ni desde la percepción de la individuales ni de la concepción del género, sino de un conocimiento intermedio, de un sentimiento confuso de la sorprendente calidad o parecido: este sentido, (pg 206) igualmente remoto de generalidad totalmente concebido y de individualidad claramente percibida, engendra a ambos por un proceso de disociación. Análisis reflexivo aclara en la idea general; memoria discriminativa solidifica en una percepción del individuo.

[Nota de margen: para la percepción primaria es un discernimiento de los útiles, de la calidad de las cosas]

Pero esto será más evidente si nos remontamos al origen puramente utilitaria de nuestra percepción de las cosas. Que que nos interesa en una situación determinada, lo que es probables que captar en ella en primer lugar, es el lado por el que puede responden a una tendencia o una necesidad. Pero una necesidad va directo a la semejanza o calidad; cuida poco de individuo diferencias. A este discernimiento de la útil podemos suponer que la percepción de los animales es, en la mayoría de los casos, confinado. Es hierba en general que atrae a los animales herbívoros: el color y el olor a hierba, sentir y experimentado como fuerzas, (nos no ir tan lejos como para decir, pensado como cualidades o géneros) son los únicos datos inmediatos de su percepción externa. En este contexto de generalidad o de semejanza puede aparecer memoria del animal contrastes que emitirá diferenciaciones; distinguirá entonces un campo de otro, un campo desde otro campo; pero esto es, repetimos, la superfluity de la percepción, no una parte necesaria. Puede ser instó a que nosotros estamos sólo lanzando el problema aún más atrás, que nosotros estamos simplemente relegando al inconsciente el proceso por que similitud (pg. 207) es descubierto y géneros están constituidos. Pero nosotros nada relegar al inconsciente, para la muy sencilla razón de que no es, en nuestra opinión, un esfuerzo de carácter psicológico que aquí desconecta al similitud; Esta similitud actúa objetivamente como una fuerza y provoca reacciones que son idénticas en virtud de la

Ley puramente física que requiere que los mismos efectos generales deben seguir las mismas causas profundas. Ácido clorhídrico actúa siempre de la misma manera al carbonato de cal, ya sea en forma de mármol o de tiza- aún no decimos que el ácido percibe en las distintas especies de los rasgos característicos del género. Ahora hay no hay diferencia esencial entre el proceso por el cual este ácido escoge de la sal de su base y la ley de la planta que invariablemente se extrae de los más diversos suelos aquellos elementos que sirven para nutren. Hacer uno más paso; imaginar una conciencia rudimentaria como la de una ameba en una gota de agua: sería sensato de la parecido y no de la diferencia, en las diversas sustancias orgánicas que pueden asimilar. En resumen, podemos siga desde el mineral a la planta, desde la planta a los seres conscientes más simples, de los animales al hombre, la progreso de la operación por el cual las cosas y seres aprovechen desde fuera de su entorno que atrae lo que les interesa prácticamente, sin necesidad de ningún esfuerzo de abstracción, simplemente porque el resto de sus entorno no toma espera al (pg 208) ellos: es esta similitud de reacción tras acciones superficialmente diferentes el germen que la conciencia humana desarrolla en ideas generales.

[Nota de margen: para que la idea general es experimentada antes de que está representado]

Consideremos, en efecto, la finalidad y función de nuestro sistema nervioso como podemos inferir de su estructura. Vemos una gran variedad de mecanismos de percepción, todo enlazado, por conducto de los centros, a la misma aparato motor. Sensación es inestable; puede tomar los más variados matices; el mecanismo del motor, por el contrario, una vez establecido va, invariablemente funcionará de la misma manera. Podemos entonces suponemos percepciones tan diferentes como sus detalles superficiales: si sólo se siguieron por las mismas reacciones motoras, si el organismo puede extraer de les emitirá los mismos efectos útiles, si impresionan a la misma actitud, algo común en el cuerpo de ellos y la idea general habrán sentido y experimentado pasivamente, antes de ser representados. -Aquí entonces escapar al fin del círculo en el que primero en parecía limitarse. A fin de generalizar, dijimos, tenemos abstracto parecido, pero para desencajar similitud útil ya debemos saber cómo generalizar. Allí no es realmente ningún círculo, porque es la similitud, desde que la mente comienza cuando empieza el trabajo de abstracción, no la similitud en el cual la mente llega cuando generaliza conscientemente. Desde que se inicia es una similitud sintió y vivió; o, si prefiere (pg. 209) la expresión, una similitud que se actúa automáticamente. A los que se Devuelve es una similitud inteligentemente percibido o pensado. Y es precisamente en el curso de este progreso que son construido, por el doble esfuerzo del entendimiento y de la memoria, la percepción de los individuos y la concepción de géneros, - distinciones de injerto de memoria a semejanzas que han sido espontáneamente resumieron, la comprensión manifestada por el hábito de semejanzas la idea clara de la generalidad. Esta idea de Generalidad fue, en principio, sólo nuestra conciencia de una semejanza de actitud en una diversidad de situaciones; era hábito, montaje de la esfera de movimiento de pensamiento. Pero de géneros tan esbozadas mecánicamente por hábito que hemos aprobado, por un esfuerzo de reflexión sobre este proceso, la idea general de género; y cuando esa idea se ha constituido una vez, hemos construido (esta vez voluntariamente) un ilimitado número de nociones generales. Aquí no es necesario seguir el intelecto en los detalles de esta construcción. Es Basta decir que el entendimiento, imitando el esfuerzo de la naturaleza, también ha creado aparatos motoras, artificiales en este caso, para hacer un número limitado de ellos responden a un número ilimitado de objetos individuales: el ensamblaje de estos mecanismos es elocuente discurso.

Sin embargo, estas dos operaciones divergentes de la mente, el uno por el que discierne a individuos, la otra por la que se construcciones de géneros, están lejos de la demanda-ing el mismo esfuerzo o avanzando con la misma rapidez. El primero, que requieren sólo la intervención de la memoria, lleva a cabo desde el comienzo de nuestra experiencia; el segundo se enciende indefinidamente sin nunca llegar a su objetivo. Los primeros números en la formación de imágenes estables, que a su vez son acumulado en la memoria; el segundo sale en representaciones que son inestables y evanescente. Nosotros debemos insistir en este último punto, porque tocamos aquí un problema esencial de la vida mental.

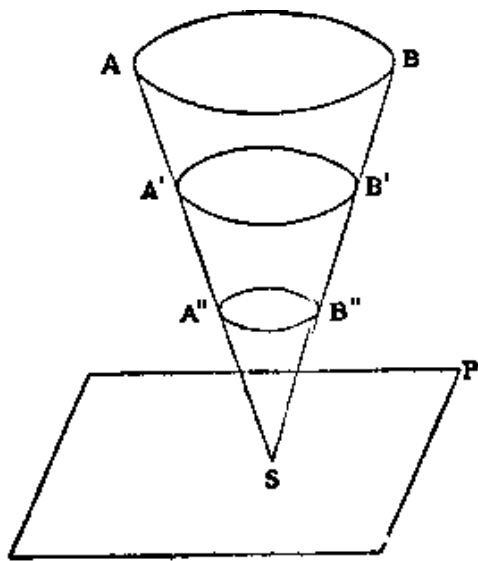

FIG. 5.

[Nota de margen: Y la idea general es siempre en movimiento entre el plano de acción y de pura memoria]

La esencia de la idea general, de hecho, es ir sin cesar hacia atrás y hacia adelante entre el plano de la acción y que de puro memoria. Nos consulte una vez más el diagrama que nos remonta por encima. En s es la percepción actual que tengo de mi cuerpo, es decir, de un determinado Sensori-motor equilibrio. Sobre la superficie de la base AB se reparten, nos puede decir, mis recuerdos en su totalidad. En el cono tan decidido la idea general oscila constantemente entre la base y la Cumbre S AB. S tomaría la forma claramente definida de una actitud corporal o de una palabra uttered; AB usaría el aspecto, no menos definido, de la mil imágenes individuales en las que podría romper su frágil unidad. Y por ello una psicología que cumple ya terminado, que sólo lo que se hace e ignora lo que es en la fabricación, considera nunca se perciben en este movimiento (pg.211) nada más que los dos extremidades, entre los cuales oscila; hace coincidir la idea general a veces con la acción que se manifiesta, o la palabra que expresa y otras veces con las imágenes multitudinarias, ilimitadas en número,

¿Cuáles son sus equivalentes en la memoria. Pero la verdad es que la idea general nos escapa tan pronto como intentamos arreglarlo en cualquiera de las dos extremidades. Consiste en la doble corriente que va desde el uno al otro, siempre listo para cristalizar en palabras uttered o a evaporarse en recuerdos.

Esto equivale a decir que entre los mecanismos sensori-motor figuró por el punto s y la totalidad de la recuerdos dispuestos en AB allí es la sala, como indicamos en el capítulo anterior, para mil repeticiones de nuestro vida psíquica, figuró por tantas secciones distorsión', una "B", etc., del mismo cono. Tendemos a nosotros mismos de dispersión sobre AB en la medida que nosotros nos separar de nuestro estado sensorial y motor para vivir en la vida de sueños; tendemos nosotros mismos concentrarse en s en la medida que damos nosotros mismos más firmemente a la realidad actual, (pg 212) responder por motoras reacciones a la estimulación sensorial. De hecho, yo normal nunca se queda en cualquiera de estos posiciones extremas; se mueve entre ellos, a su vez adopta las posiciones correspondientes a las secciones intermedias, o, en otras palabras, da a sus representaciones suficiente imagen y suficiente idea para que puedan prestar ayuda útil para la presente acción.

De esta concepción de la vida mental inferior se deduce las leyes de la Asociación de ideas. Pero, antes de que frente a este punto, primero debemos mostrar la insuficiencia de las teorías actuales de la asociación.

[Nota de margen: pero asociacionismo peca de falta de conexión entre estas ideas y nuestras necesidades reales]

Que cada idea que surge en la mente tiene una relación de similitud o de contigüidad con el estado mental previo, no tenemos duda; pero una declaración del tipo no arroja ninguna luz sobre el mecanismo de asociación; tampoco, de hecho, realmente nos dicen nada en absoluto. Pues debemos buscar en vano para dos ideas que no algún punto de semejanza, o que no se tocan entre sí en algún lugar. Tomar primera similitud: sin embargo profundas son las diferencias que separar dos imágenes, que siempre encontraremos, si vamos a volver suficientemente alto, como un género común al que pertenecen, y en consecuencia una semejanza que puede servir como un vínculo de conexión entre ellos. Y, en lo que respecta a la contigüidad, una percepción A, como hemos dicho antes, no evocará 'por contigüidad' una imagen ex B, a menos que nos recuerda en primer lugar u A la imagen 'que es igual, porque es el recuerdo A' y no la percepción a que realmente toca b en memoria. Sin embargo distante, entonces, suponemos los términos a y b entre sí, una relación de contigüidad pueden siempre se encuentra entre ellos, siempre que el término intercalado A' tiene un parecido suficientemente rebuscado a. Esto es tanto como decir que entre cualquier dos ideas escogidas al azar siempre hay una semejanza y siempre, incluso, la contigüidad; así que, cuando descubrimos una relación de contigüidad o de semejanza entre dos sucesivas ideas, en ningún modo hemos explicado por qué el uno evoca al otro.

Lo que realmente tenemos que descubrir son cómo se lleva a cabo una elección entre un número infinito de recuerdos que todos se asemejan en cierto modo la percepción actual, y por qué sólo uno de ellos, - esto en lugar de eso, - surge en la luz de la conciencia. Pero esto es justo lo que asociacionismo no nos puede decir, porque ha hecho ideas e imágenes en entidades independientes flotantes, como los átomos de Epicuro, en un espacio interior, cerca a unos a otros y captura espera mutuamente cuando oportunidad les trae dentro de la esfera de atracción mutua. Y si tratamos de llegar a la parte inferior de la doctrina sobre este punto, nos encontramos con que su error es que intelectualizes ideas en gran parte que atribuye para ellos un rôle puramente especulativo, cree que existen por sí mismos y no para nosotros y domina la relación que ellos (pg 214) llevar a la actividad de la voluntad. Si mueven recuerdos, indiferente, en una conciencia que es sin vida y sin forma, no hay ninguna razón por qué la percepción actual debe preferir y atraer a uno de ellos: podemos sólo, en ese caso, la nota la conjunción cuando una vez que ha tomado lugar y hablar de similitud o de contigüidad, que es simplemente, en el fondo, para expresar en términos vagos que nuestros Estados mentales tienen afinidades para uno otro.

Pero aun de esta afinidad, que toma la forma doble de contigüidad y semejanza, asociacionismo puede proporcionar no explicación. La tendencia general para asociar los restos como oscuro para nosotros, si nos adherimos a esta doctrina, como la determinadas formas de asociación. Habiendo reforzadas imágenes individuales de la memoria en las cosas ya preparadas, dado el corte y seco en el transcurso de nuestra vida mental, asociacionismo se reduce a que, entre estos objetos, misteriosos atractivos de los cuales no es posible decir de antemano, como de atracción física, por qué efectos van manifiestan. Para por qué una imagen que es, por hipótesis, autosuficiente, tratan de acumular a sí mismo ¿otros ya sea similar o dado en contigüidad con él? La verdad es que esta imagen independiente es un retraso y artificial producto de la mente. De hecho, percibimos el parecido antes que percibimos a las personas que se asemejan a cada una otros; y, en un agregado de piezas contiguas, percibimos todo antes de las partes. Pasamos de (pg. 215) similitud con objetos similares, bordando sobre la similitud de sus cosas comunes o lienzo, la variedad de diferencias individuales. Y pasamos también del todo a las partes, por un proceso de descomposición la ley de que aparecerán más tarde, un proceso que consiste en romper, para mayor comodidad de la vida práctica, la continuidad de lo real. Asociación, entonces, no es el hecho principal: disociación es lo que empezamos y la tendencia de cada memoria para reunir a sí mismo otros debe explicarse por el retorno natural de la mente a la unidad indivisa de percepción.

[Nota de margen: 'Similitud' y 'contigüidad' no cuenta para nada, a menos que sean ellos mismos representaron]

Pero aquí descubrimos el vicio radical del asociacionismo. Dada una percepción presente qué formas por turnos, con recuerdos diferentes, varias asociaciones uno tras otro, hay dos formas, como hemos dicho, de concebir la mecanismo de esta asociación. Nos podemos suponer que la percepción sigue siendo idéntica a sí mismo, un verdadero psíquico átomo que reúne a sí mismo otros como estos pasan a ser pasando por. Este es el punto de vista de asociacionismo. Pero también existe otro, - precisamente el uno que hemos indicado en nuestra teoría del reconocimiento. Nos hemos supuesto que nuestra personalidad entera, con la totalidad de nuestros recuerdos, es presente, indivisa dentro de nuestro percepción real: entonces, si esta percepción evoca recuerdos a su vez diferentes, no es por una adjunción mecánico más y más numerosos (pg 216) elementos que, mientras permanece impassible, sí atrae alrededor de ella, sino más bien por una expansión de la conciencia toda que, tendido sobre un área mayor, descubre el más completo detalle de sus riqueza. Por lo tanto un nebuloso masa, visto a través de los telescopios más poderosos, se resuelve en una cada vez mayor número de estrellas. En la primera hipótesis (en favor de la cual hay poco pero su aparente sencillez y su analogía con un mal físico atomismo), cada recuerdo es un fijo e independiente, de que podemos decir por qué pretende acumular a sí mismo a otros, ni cómo elige, entre mil recuerdos que debe tienen los mismos derechos, los que tienen que asociarse en virtud de la similitud o contigüidad. Debemos suponer que ideas aprietan entre sí al azar, o que ejercen entre sí fuerzas misteriosas, y además tenemos contra nosotros el testigo de la conciencia, que nunca nos muestra hechos psíquicos como entidades independientes. Desde el segundo punto de vista, decimos simplemente un hecho, es decir que están íntimamente relacionados con otros hechos psíquicos y siempre renunciado juntos a conciencia inmediata como un todo indiviso que reflexión solo recortes en distintos fragmentos. Lo que tenemos que explicar, entonces, ya no es la cohesión de Estados internos, pero el doble

movimiento de contracción y expansión que conciencia se reduce o amplía el desarrollo de su contenido. Pero este movimiento –ment, vamos a ver, es el resultado de las necesidades fundamentales de la vida; y lo serán también. Vea por qué las 'asociaciones', que nos parecen de forma en el curso de este movimiento, corresponden a todos los posibles grados de denominadas contigüidad y semejanza.

[Nota de margen: se debe considerar, en primer lugar, en el plano de acción, donde coinciden]

Por un momento, supongamos nuestra vida psíquica reducida a sensori-motor funciones solo. Deberían en otro palabras, supongo que nos colocan considerarse, en el en el croquis figura en la página 211 en el punto S, que se corresponde con la que coinciden; mayor posible simplificación de nuestra vida mental. En este estado cada percepción prolonga espontáneamente en reacciones apropiadas; para percepciones ex análogas ha configurado aparato de motor más o menos compleja, que sólo espera una repetición de la misma apelación a fin de entrar en juego. Ahora hay, en este mecanismo, una asociación de similitud, ya que la percepción presente actúa en virtud de su semejanza a las percepciones anteriores; y también es una asociación de contigüidad, desde los movimientos que siguieron esas percepciones ex reproducen a sí mismos y pueden incluso poner en su tren un gran número de acciones co-ordenadas con el primero. Aquí, a continuación, aprovechamos de similitud y Asociación de contigüidad en sus muy origen y en un punto donde se encuentran casi confundidas en una - no hecho pensado, pero actuado y vivido. Son no contingente formas de nuestros psíquicos (pg 218) vida; representan los dos aspectos complementarios de la misma tendencia fundamental, la tendencia de cada organismo para extraer de una situación dada que en lo que es útil, y almacenar hasta la eventual reacción en forma de un hábito motor, que puede servir a otras situaciones de la misma tipo.

[Nota de margen: Amd. en segundo lugar, en el plano del sueño, donde son totalmente diferentes]

Dejemos pasar ahora a la otra extremidad de nuestra vida mental y, siguiendo nuestra línea de pensamiento, van desde el psíquico existencia que final, en segundo lugar, es simplemente «actuó, a lo que es exclusivamente «soñado.» En otras palabras, debemos colocar nosotros mismos sobre la base AB de memoria (página 211) donde se exponen todos los eventos de nuestra vida pasada en su pequeño detalles. Una conciencia que, alejados de la acción, por lo tanto debe tener en cuenta la totalidad de su pasado, tendría ninguna razón para insistir en una parte de este pasado, en lugar de a otro. En cierto sentido, que todos sus recuerdos difieren de su percepción actual, para que, si les tomamos con la multiplicidad de sus detalles, no dos memorias son nunca precisamente lo mismo. Pero, en otro sentido, se puede establecer cualquier memoria junto con la situación actual: se sería suficiente para descuidar en esta percepción y en esta memoria suficiente detalle para similitud solo aparecen. Además, el momento en que el recuerdo está vinculado con la percepción, una multitud de eventos contiguos a la memoria lo que están atados a la percepción - una multitud indefinida, que sólo es (pg 219) limitado en la punto en el que elegimos para detenerlo. Las necesidades de la vida ya no están ahí para regular el efecto de similitud, y en consecuencia de contigüidad; y como, después de todo, todo se asemeja a todo lo demás, se deduce que nada puede asociarse con nada. En el primer caso la percepción actual continuó en movimientos determinados; ahora se funde en una infinidad de recuerdos, todos igualmente posibles. AB Asociación provocaría una arbitraria elección y en s un hecho inevitable.

[Nota de margen: ahora la vida psíquica normal oscila entre estos dos extremos, de acuerdo con el grado de tensión en la memoria]

Pero estos son sólo dos límites extremos, en que el psicólogo debe colocar a sí mismo como alternativa para comodidad de estudio, y que realmente nunca se alcanzan en la práctica. No hay, en el hombre por lo menos, un Estado puramente sensori-motor, cualquier más que hay en él una memoria imaginativa: vida sin alguna actividad ligera debajo de ella. Nuestra vida psíquica, como ya hemos dicho, normalmente oscila entre estos dos extremos. Por un lado, el estado de sensori-motor s marca la actual dirección de memoria, siendo nada más, de hecho, que su extremidad real y actuando; y en el otra parte esta memoria propia, con la totalidad de nuestro pasado, está continuamente presionando hacia adelante, para insertar el mayor parte posible de sí mismo en la presente acción. De este resultado doble esfuerzo, en cada momento, un infinito número de posibles Estados de memoria, figurado por las secciones (pg 220) Distorsión ', A" B" de nuestro diagrama. Estos son, como hemos dicho, tantas repeticiones de toda nuestra vida pasada. Pero cada sección es mayor o menor según su cercanía a la base o a la Cumbre; y además cada una de estas representaciones completas del pasado lleva a la luz de la conciencia sólo que puede encaja en el estado de sensori-motor y por consiguiente que se asemeja a

la percepción actual desde el punto de vista de la acción a realizarse. En otras palabras, memoria, cargado con la totalidad del pasado, responde a la apelación del estado actual por dos movimientos simultáneos, uno de traducción, por el que se mueve en su totalidad para satisfacer la experiencia, por lo tanto contratantes más o menos, aunque sin División, con miras a una acción; el otro de rotación sobre sí mismo, por el cual gira hacia la situación de la momento, presentar ese lado sí que puede resultar más útil. En estos diversos grados de contracción corresponden a las diversas formas de asociación por similitud.

[Nota de margen: asociaciones de similitud son más generales cuando la memoria está cerca del plano de acción, más personal como retira hacia el plano del sueño]

Todo pasa, entonces, como si nuestros recuerdos se repitieron un número infinito de veces en estos muchos posibles reducciones de nuestra vida pasada. Tienen una forma más común cuando la memoria se reduce más, más personal Cuando amplía a, y por lo tanto entran en un número ilimitado de diferentes 'systematizations'. Una palabra de un lengua extranjera, (pg 221) dicha en mi audición, mayo me hacen pensar en ese idioma en general o de una voz que una vez se pronuncia de una manera determinada. Estas dos asociaciones por similitud no son debido a la llegada accidental de dos representaciones diferentes, qué oportunidad traída por turnos dentro de la influencia de atraer de la real percepción. Responden a dos disposiciones mentales diferentes, en dos diferentes grados de tensión de la memoria; en el caso más cercano a la imagen pura, en la más antigua disposición hacia la respuesta inmediata, es decir, a acción. Para clasificar estos sistemas, para descubrir la ley que se les une respectivamente a los diferentes tonos de nuestro la vida mental, para mostrar cómo cada uno de estos tonos es determinado por las necesidades del momento y también por la variando el grado de nuestro esfuerzo personal, sería una tarea difícil: toda esta psicología aún está por hacer y para el momento que no incluso queremos intentarlo. Pero cada uno es claramente consciente de la existencia de estas leyes y de relaciones estables de este tipo. Sabemos, por ejemplo, cuando leemos una novela psicológica, ciertas asociaciones de ideas que representa para nosotros son verdaderas, que pueden haber sido vivieron; otros nos ofenden o no nos dan un impresión de la realidad, porque creemos en ellos el efecto de un connexion, mecánicamente y artificialmente trajo aproximadamente, entre los distintos niveles mentales, como si el autor había no cuidado para mantener a sí mismo en ese plano de la vida mental que (pg 222) había elegido. Entonces la memoria tiene sus sucesivos y distintos grados de tensión o de vitalidad sin duda no son fáciles de definir, pero el pintor de paisaje mental puede impunemente no confundir ellos. Patología, además, aquí se confirma - por los medios, es cierto, de los ejemplos más gruesas - una verdad que todos estamos instintivamente consciente. En los 'amnesias sistematizadas' de pacientes histéricos, por ejemplo, los recuerdos que parecen ser abolido están realmente presentes; pero ellos son probablemente todos atadas con un cierto tono determinado de vitalidad intelectual en la que el sujeto puede ya no colocar a sí mismo.

[Nota de margen: en los diversos planos que son intermedios entre los dos extremos, los mismos recuerdos son sistematizados de diversas maneras]

Así como existen estos diferentes planos, infinitos en número, a la Asociación por similitud, por lo que hay con Asociación por contigüidad. En el plano extremo, que representa la base de la memoria, no hay ningún recuerdo que no está vinculada por contigüidad con la totalidad de los acontecimientos que preceden y también con aquellos que lo siguen. Considerando que, en el punto en el espacio donde se concentra nuestra acción, contigüidad trae la espalda, en forma de movimiento, sólo la reacción que siguió inmediatamente a una percepción similar anterior. Como cuestión de hecho, cada asociación por contigüidad implica una posición de la mente intermedia entre los dos límites extremos. Si, aquí una vez más, nos imaginamos un número de repeticiones posibles de la totalidad de nuestros recuerdos, cada una de estas copias de nuestra vida pasada debe ser supone que se corta, en su propia (pg 223) manera, en partes definidas y el corte hasta no es lo mismo cuando pasamos de una copia a otro, cada uno de ellos de hecho se caracteriza por el tipo particular de memorias dominantes en que los otros recuerdos se inclinan en puntos de apoyo. Cuanto más llegamos a la acción, por ejemplo, más contigüidad tiende a aproximarse a la similitud y así debe distinguirse de una mera relación cronológica sucesión: por lo tanto no podemos decir de las palabras de una lengua extranjera, cuando llaman mutuamente en la memoria, Si son asociados por similitud o por contigüidad. Por el contrario, cuanto más nos separar nosotros mismos de acción, real o posible, la mayor asociación por contigüidad simplemente tiende a reproducir las imágenes consecutivas de nuestro vidas pasadas. Es imposible entrar aquí en un estudio profundo de estos sistemas diferentes. Basta con señalar que estos sistemas no están formados de recuerdos sentaron al lado como tantos átomos. Siempre hay algunos memorias dominantes, luminoso puntos redondos que los demás forman una nebulosidad vaga. Luminoso puntos son

multiplicado en el grado en que se expande nuestra memoria. El proceso de localización de un recuerdo en el pasado, para instancia, no puede en absoluto consistir, como se ha dicho, en la sumiendo en la masa de nuestros recuerdos como en una bolsa, para dibujar recuerdos, más cerca y más cerca entre sí, entre los cuales la memoria para ser localizados puede encontrar su lugar. Por ¿Qué oportunidad feliz (pg. 224) ¿podríamos nos acaban de golpear a un número creciente de intercalares recuerdos? La labor de localización consiste, en realidad, en un esfuerzo creciente de expansión, por el cual la memoria, siempre presente en su totalidad a sí mismo, sus recuerdos se extiende sobre una superficie cada vez más amplia y se terminará por distinguir, en lo que fue hasta entonces una masa confusa, el recuerdo que no pudo encontrar su lugar adecuado. Aquí otra vez, por otra parte, la patología de la memoria es instructivo. En la amnesia regresivas, los recuerdos que desaparecen de conciencia probablemente se conservan en planos remotos de la memoria, y el paciente puede encontrarlos allí por un esfuerzo excepcional como que se efectúa en el estado hipnótico. Pero en los planos inferiores se esperan estos recuerdos, así que hablar, la imagen dominante que puede ser atados. Un choque fuerte, una emoción violenta, forma la acontecimiento decisivo para que ellos se aferran; y si se corta este evento, por su carácter repentino, en el resto de nuestra historia, que siguen en el olvido. Podemos entender, entonces, que el olvido que sigue una física o choque moral debe incluir los acontecimientos que precedieron inmediatamente, un fenómeno que es muy difícil explicar en todas las otras concepciones de memoria. Debemos comentar de paso que si nos negamos a atribuir algo así esperando a recientes e incluso relativamente lejanas, recuerdos, el trabajo normal de la memoria se hace ininteligible. Para cada evento que ahora lleva impreso el recuerdo (pg 225) en la memoria, sin embargo simple suponemos a ser, ha ocupado un cierto tiempo. Las percepciones que llenó el primer período de este intervalo y ahora forman con el percepciones más tarde una memoria indivisa, fueron realmente suelto como la parte decisiva del evento no tenía ocurrió y les junto dibuja. Entre la desaparición de una memoria con sus diversos detalles preliminares, y la abolición, en la amnesia regresivas, de un número mayor o menor de recuerdos previos a un evento determinado, hay es, pues, sólo una diferencia de grado y no de tipo.

[Nota de margen: dado que el organismo condiciones nuestra atención a la vida, el trabajo normal de la mente debe depender de la integridad del sistema sensori-motor]

Desde estas diversas consideraciones sobre la vida mental inferior produce una cierta visión de equilibrio intelectual. Este equilibrio será perturbado sólo por una perturbación de los elementos que sirven como su asunto. Aquí no podemos entrar preguntas de patología mental; Sin embargo, tampoco podemos evitarles totalmente, ya que estamos tratando de descubrir el relación exacta entre el cuerpo y la mente.

Nos hemos supuesto que la mente viaja sin cesar durante el intervalo compuesto entre dos límites extremos, el plano de la acción y el plano del sueño. Supongamos que tenemos que tomar una decisión. Recopilar, organizar la totalidad de su experiencia en lo que llamamos el carácter, la mente hace que convergen sobre acciones en las que nos Después deberá encontrar, junto con el pasado (pg 226) que es su asunto, la forma imprevista que está estampada en ellos por personalidad; pero la acción no es capaz de hacerse realidad si no logra encerrar a sí mismo en el real situación, es decir, en ese particular ensamble de circunstancias que es debido a la particular posición de la cuerpo en tiempo y espacio. Supongamos, ahora, que tenemos que hacer una pieza de trabajo intelectual, para formar una concepción, para extraer una idea más o menos general de la multiplicidad de nuestros recuerdos. Queda un amplio margen a la fantasía en por un lado, al discernimiento lógico pero, si la idea es vivir, debe tocar la realidad presente en algunos lado; es decir, debe ser capaz de, paso a paso y por diminutions progresivos o contracciones por sí misma, que más o menos actuó por el cuerpo al mismo tiempo como se piensa por la mente. Nuestro cuerpo, con las sensaciones que recibe en un lado y los movimientos que es capaz de ejecutar por el otro, es, entonces, que corrige nuestra mente y da lastre y preparar. La actividad de la mente va mucho más allá de la masa acumulada recuerdos, como esta masa de recuerdos es infinitamente más que las sensaciones y movimientos del presente hora; pero estos movimientos y estas sensaciones condicionan lo que podemos llamar nuestra atención a la vida, y que por eso todo depende de su cohesión en el trabajo normal de la mente, como en una pirámide que debe permanecer en su Apex.

(pg 227) Si, por otra parte, echamos un vistazo a la estructura minuto del sistema nervioso como recientes descubrimientos han lo reveló a nosotros, que vemos en todas partes realizando líneas, ninguna parte cualquier centros. Hilos colocados a fin de que

las extremidades probablemente toque cuando pasa la corriente: esto es todo lo que se ve. Y quizás esto es todo existe, si se cierto que el cuerpo es sólo un lugar de reunión y transferencia, donde estimulaciones recibieron el resultado de movimientos lleva a cabo, como nos hemos supuesto que a lo largo de este trabajo. Pero estos subprocesos que reciben perturbaciones o estimulaciones del mundo exterior y devolverlos a ella en forma de reacciones apropiadas, estos hilos lo bellamente se extendía desde la periferia a la periferia, son justo lo que velar por la solidez de sus conexiones y la precisión de su imbricación el equilibrio sensori-motor del cuerpo, es decir su adaptación a la circunstancias actuales. Relajarse esta tensión o destruir este equilibrio que todo ocurre como si atención separada propio de la vida. Sueños y locura parecen ser poco más que esto.

[Nota de margen: sueño y locura separar la memoria y la atención de las funciones de sensori-motor que entran en la realidad actual]

Ahora sólo hablaríamos de la hipótesis reciente atributos que dormir a una interrupción de la solidaridad entre las neuronas. Incluso si no aceptamos esta hipótesis (que es, sin embargo, confirmado por algunos curiosos experimentos) debemos suponer, (pg 228) en sueño profundo, al menos una interrupción funcional en la relación establecida en el sistema nervioso entre el estímulo y la reacción motora. Para que los sueños siempre sería el estado de una cuenta de que la atención no fue fijada por el equilibrio sensori-motor del cuerpo. Y parece más es probable que este relajante de tensión en el sistema nervioso debido a la intoxicación de sus elementos por productos de su actividad normal acumulada en el estado de vigilia. Ahora, en todos los sentidos sueños imitan locura. No sólo son todos los síntomas psicológicos de la locura encontraron en sueños, a tal grado que la comparación de los dos Estados se ha convertido en un lugar común - pero locura también parece tener su origen en un agotamiento del cerebro, que es causada por la acumulación de ciertos venenos específicos en los elementos de la nerviosa como fatiga normal, sistema.^[4] Sabemos que la locura a menudo es una secuela de enfermedades infecciosas, y que, además, es posible reproducir experimentalmente, por fármacos tóxicos, todos los fenómenos de la locura.^[5] No es probable, por lo tanto, que la pérdida del equilibrio mental de la locura es simplemente el resultado de una perturbación de las relaciones sensori-motor establecidas en el organismo? Esto (pg 229) perturbación puede ser suficiente para crear una especie de vértigo psíquica y provocar así la memoria y atención a perder contacto con la realidad. Si leemos las descripciones dadas por algunos pacientes locas del comienzo de su mal, nos encontramos con que a menudo sienten una sensación de extrañeza, o, como dicen, de 'irrealidad', como si las cosas consideraban que había perdido para ellos solidez y socorro.^[6] Si nuestros análisis son correctos, el hormigón sentimiento que tenemos de la realidad actual consiste, en realidad, de nuestra conciencia de los movimientos reales por el cual nuestro organismo es naturalmente responder a la estimulación; así que cuando la conexión vénculos entre sensaciones y movimientos se aflojara o enredado, el sentido de lo real crece más débil o desaparece.^[7]

[4] Esta idea ha sido desarrollada recientemente por varios autores. Se encontrará una cuenta sistemática en la labor de Cowles, el mecanismo de locura (revista estadounidense de locura, 1890-1891).

[5] Véase, en especial, Moreau de Tours, Du haschisch. París, 1845.

[6] Ball, Leçons sur les maladies mentales. París, 1890, p. 608 y SS.-Véase un análisis curioso: visiones, una narrativa Personal, diario o V ciencia serviles (1896, p. 284).

[7] Véase supra, p. 176.

Además, aquí, hay muchas distinciones a hacerse, no sólo entre las diversas formas de locura, sino también entre la locura llamada correctamente y que la División de la personalidad que psicología reciente tiene lo ingeniosamente en comparación con el.^[8] En estas enfermedades de personalidad parece que separar grupos de recuerdos a la memoria central y renunciar a su solidaridad con los demás. Pero, entonces, rara vez ocurre que la paciente no muestra también acompañan- (pg 230) -ing escisiones de sensibilidad y de la actividad motora.^[9] No podemos ayudar viendo en estos últimos fenómenos el sustrato real material del primero. Si cierto que nuestra vida intelectual descansa, como un todo, a su punto culminante, es decir a las funciones sensori-motor por que se inserta en la actualidad realidad, equilibrio intelectual será diferente afectados como estas funciones están dañadas en una forma o en otro. Ahora, además de las lesiones que afectan a la vitalidad general de las funciones de sensori-motor, debilitamiento o Hay otros que se manifiestan en una mecánica, no destruir lo que hemos llamado el sentido de la realidad, un dinámico, disminución de estas funciones, como si ciertas conexiones sensori-motor simplemente separaron de empresa con la resto. Si estamos en nuestra hipótesis, la memoria es verbo afectado de forma diferente en los dos casos. En la primera, no recuerdo es llevado, pero los recuerdos son que menos balasto, menos sólidamente dirigida hacia la real; donde surge una verdadera perturbación del equilibrio mental. En el segundo, no se destruye el equilibrio, pero pierde algo de su complejidad. Recuerdos conservan su aspecto normal, pero renuncian a una parte de su solidaridad, porque

su base de sensori-motor, en lugar de ser, por así decirlo, químicamente modificado, mecánicamente es disminuido. Pero en un caso ni en el otro son recuerdos directamente atacados o dañados.

[8] Pierre Janet, Les accidents mentaux. París, 1894, p. 292 y SS.

[9] Pierre Janet, L'automatisme de intencionalidad. París, 1898, p. 95 y SS.

(pg 231) [Nota de margen: lesiones cerebrales afectan el motor prologations a través de los recuerdos son actualizadas, o el equilibrio sensori-motor que condiciona nuestra atención a la vida. Ellos no se puede destruir recuerdos.]

La idea de que el cuerpo conserva recuerdos en forma mecánica de depósitos cerebrales, que la pérdida o disminución de memoria consiste en su destrucción más o menos completo, que la intensificación de la memoria y la alucinación consiste, por el contrario, en un exceso de su actividad, es no, entonces, corroborado por razonamiento o hechos. El verdad es que es uno de los casos y uno sólo, en qué observación parecería en el primero en sugerir esta opinión: nos referimos a afasia, o, más generalmente, la alteración del reconocimiento visual o auditivo. Este es el único caso en que el asiento constante del trastorno es en una determinado convolución del cerebro; pero también es precisamente el caso en que no encontramos una destrucción mecánica, inmediata y definitiva de ciertos recuerdos definidas, sino más bien la funcional y gradual debilitamiento de toda la memoria afectada. Y hemos explicado cómo la cerebral lesión puede afectar este debilitamiento, sin necesidad de suponer a cualquier tipo de disposición de recuerdos almacenados en el cerebro. Lo que ataca la lesión son las regiones sensoriales y motoras correspondiente a esta clase de percepción y especialmente los adjuntos a través del cual puede ser puestos en marcha desde dentro; para que memoria, encontrar nada que atrapar espera de, termina por convertirse en prácticamente impotente: ahora, en psicología, impotencia significa la inconsciencia. En los demás casos, la lesión observada o supone, nunca defi- (pg 232) -nitely localizada, actúa por la perturbación que provoca a la totalidad de las conexiones sensori-motor, dañar o por rompiendo esta masa: donde se produce una violación o una simplificación del equilibrio intelectual y, de rebote, la trastorno o la disyunción de memoria. La doctrina que hace de memoria una función inmediata del cerebro - una doctrina que plantea dificultades teóricas insolubles - una doctrina la complejidad que desafía la imaginación de todos, y los resultados de los cuales son incompatibles con los datos de la introspección - incluso no puede contar con el apoyo de patología cerebral. Todos los hechos y todas las analogías están a favor de una teoría que considera que el cerebro sólo como un intermediario entre sensación y movimiento, que ve en este conjunto de sensaciones y movimientos del final puntiagudo de vida mental - un punto nunca presionó hacia adelante en el tejido de eventos y atribuir así al cuerpo la única función de dirigir la memoria hacia el real y de enlace hasta el presente, considera la memoria como absolutamente independiente de la materia. En este sentido, el cerebro contribuye a la recuperación de los recuerdos útiles, pero aún más para el destierro provisional de todos los demás. No vemos cómo podría resolver la memoria en cuestión; pero nos Entiendo claramente cómo segun el dicho profundo de un filósofo contemporáneo - materialidad engendra olvido. [10]

[10] Ravaisson, La Philosophie en Francia au xix' siècle, editar 3, p. 176.

Capítulo 4: La delimitación y fijación de imágenes. Percepción y la materia. Alma y cuerpo

[Nota de margen: la ley fundamental de la vida psíquica es la orientación de la conciencia hacia la acción]

UNA conclusión general que se desprende de los primeros tres capítulos de este libro: es que el cuerpo, siempre activado hacia la acción, tiene para que su función esencial limitar con miras a una acción, la vida del espíritu. En lo que respecta a representaciones es un instrumento de elección y de elección por sí sola. No puede engendrar ni causar un estado intelectual. Considere la posibilidad de percepción, comenzar con. El cuerpo, por el lugar que en cada momento ocupa en el universo, indica las partes y los aspectos de la cuestión sobre la que podemos poner suspenso: nuestra percepción, que mide exactamente nuestro acción virtual sobre las cosas, por lo tanto se limita a los objetos que realmente influyen en nuestros órganos y preparan nuestro movimientos. Ahora pasemos a la memoria. La función del cuerpo es no almacenar hasta recuerdos, sino simplemente Elija, a fin de traer de vuelta a la conciencia clara, por la eficacia real así atribuida, el útil memoria, que puede completar y iluminar la situación actual con una (pg 234) ver a la acción final. Es cierto que esta segunda opción es mucho menos estrictamente determinada que el primero, porque nuestra experiencia pasada es un individual y ya no una común experiencia, porque tenemos siempre muchos recuerdos diferentes igualmente capaz de cuadrar con la realidad misma, y porque la naturaleza no puede aquí, como en el caso de la percepción,

tener una regla inflexible para delimitar nuestras representaciones. Un cierto margen, por lo tanto, necesariamente queda en este caso de fantasía; y aunque los animales apenas benefician por él, obligado como son las necesidades de materiales, parecería que la mente humana presiona incesantemente con la totalidad de su memoria contra la puerta que el cuerpo medio puede abrir a ella: de ahí el juego de fantasía y el trabajo de imaginación - tantas libertades que toma la mente con la naturaleza. Es Sin embargo cierto que la orientación de nuestra conciencia hacia la acción parece ser la ley fundamental de nuestra vida psíquica.

Estrictamente, nosotros podríamos parar aquí, para este trabajo fue realizado para definir la función del cuerpo en la vida del espíritu. Pero, por un lado, hemos planteado por cierto un problema metafísico que traemos no podemos nosotros dejar en suspenso; y por otra parte, nuestras investigaciones, aunque principalmente psicológica, en varias ocasiones nos han dado destellos, si no de los medios de resolver el problema, en cualquier caso del lado en que deben ser abordadas.

[Nota de margen: una verdadera psicología, distinguiendo entre el espíritu y la materia, sin embargo sugieren la forma de su Unión]

Este problema no es menos que la de la Unión de (pg 235) alma y cuerpo. Se presenta ante nosotros claramente y con urgencia, porque hacemos una distinción profunda entre materia y espíritu. Y nosotros no podemos considerar como insoluble, ya que definir el espíritu y materia por caracteres positivos y no por negaciones. Es en verdad muy en cuestión que puro percepción nos coloca, y realmente es en el espíritu que nos penetran a través de la memoria. Pero por otro lado, mientras que la introspección nos revela la distinción entre materia y espíritu, también lleva testimonio para su Unión. Bien, entonces, nuestros análisis son viciada ab origine, o deben ayudarnos a emitir desde las dificultades que se planteen.

[Nota de margen: dificultades causadas por la doble antítesis; inextension y calidad en la mente percibe; extendida y calidad del universo percibido]

La oscuridad de este problema, en todas las doctrinas, es debido a la antítesis doble que establece nuestra comprensión entre el extendido y no prorrogado por un lado, entre la calidad y cantidad en el otro. Lo cierto es esa cuenta, en primer lugar se alza contra el asunto como una unidad pura de una multiplicidad esencialmente divisible; y por otra parte que nuestras percepciones están compuestas de cualidades heterogéneas, Considerando que parece el universo percibido resolver sí en cambio homogéneo y calculable. Así habría inextension y calidad en el mano, extensity y cantidad por otra. Nos hemos repudiado el materialismo, que se deriva el primer término (pg 236) De el segundo; pero tampoco aceptamos idealismo, que sostiene que el segundo es construido por el primero. Mantenemos, como contra el materialismo, esa percepción desborda infinitamente el estado cerebral; pero nos hemos esforzado para establecer, como contra el idealismo, que el asunto va en cada dirección más allá de nuestra representación del mismo, una representación que la mente ha reunido, por así decirlo, por una elección inteligente. De estas dos doctrinas opuestas, la uno atribuye al cuerpo y la otra al intelecto un verdadero poder de creación, insistiendo en la primera que nuestro cerebro engendra la representación y el segundo que nuestra comprensión diseña el plan de la naturaleza. Y contra estos dos doctrinas invocamos el mismo testimonio, de conciencia, que nos muestra nuestro cuerpo como una imagen entre otros y nuestro entendimiento como una cierta facultad de disociar, de distinguir, de oponerse a la lógica, pero no de crear o construir. Dispuestos así, cautivos de análisis psicológico y, por consiguiente, de sentido común, parecería que, después de haber exacerbado los conflictos planteados por dualismo ordinaria, hemos cerrado todas las vías de escape que metafísica podría establecer abierto para nosotros.

Pero, sólo porque nos hemos empujado dualismo extrema, nuestro análisis ha disociado quizás su contradictoria elementos. La teoría de la percepción pura por un lado, de pura memoria por otra, puede así preparar el camino para reconcili- (pg 237) -ción entre el no prorrogado y ampliado, entre calidad y cantidad.

[Nota de margen: pero la percepción pura es una parte de las cosas, estos comparten la naturaleza de la percepción: la idea de extensión]

¿Tomar primera percepción pura. Cuando hagamos el estado cerebral el comienzo de una acción y en ningún sentido la condición de una percepción, coloque las imágenes percibidas de cosas fuera de la imagen de nuestro cuerpo y así reemplazar percepción dentro de las mismas cosas. Pero luego, nuestra percepción de ser una parte de las cosas, las cosas participan en el naturaleza de nuestra percepción. Extensity material es no, no puede ya ser, ese compuesto extensity que es considerado en geometría; de hecho, se asemeja a la extensión de indivisa de nuestra propia representación. Es

decir que el análisis de la percepción pura nos permite presagiar en la idea de la extensión del planteamiento posible otra de la extendida y el no prorrogado.

[Nota de margen: Y la heterogeneidad de las cualidades sensibles es debido a la contracción de la memoria: las ideas de tensión]

Pero nuestra concepción de pura memoria debe llevarnos, por una carretera paralela, para atenuar la oposición de la segunda, la de calidad y cantidad. Para hemos separado radicalmente puro recuerdo desde el estado cerebral que sigue lo y hace eficaz. La memoria es entonces en ningún grado una emanación de la materia; por el contrario, importa, como comprendido en la percepción concreta que siempre ocupa una determinada duración, es en gran parte obra de memoria. Ahora donde es, precisamente, la diferencia entre el heterogéneo (pg 238) cualidades que suceden en nuestro concreto ¿percepción y los cambios homogéneos que la ciencia pone en la parte posterior de estas percepciones en el espacio? El primero son discontinuas y no puede ser deducido de otro; el segundo, por el contrario, prestan a cálculo. Pero, a fin de que pueden prestan al cálculo, no es necesario para convertirlos en puro cantidades: así podríamos decir que son nada en absoluto. Es suficiente que debería ser su heterogeneidad, tan hablar, suficientemente diluido para ser, desde nuestro punto de vista, prácticamente insignificante. Ahora, si cada concretas percepción, sin embargo pocas palabras suponemos, es ya una síntesis, de memoria, de una infinidad de ' puro percepciones que suceden, no debemos pensar que la heterogeneidad de las cualidades sensibles es debido a su ser contratados en nuestra memoria, y la relativa homogeneidad de objetivo cambia a la abulia de sus naturales ¿tensión? Y podría ser disminuido no el intervalo entre la cantidad y calidad por consideraciones de tensión, como el ¿distancia entre la distancia y el no prorrogado es disminuido por consideraciones de extensión?

Antes de entrar en esta cuestión, debemos formular el principio general del método que se aplicaría. Tenemos ya hicieron uso de ella en un trabajo anterior árido, por implicación, en el presente ensayo.

[Nota de margen: el método de la filosofía. Objetos y los hechos han sido talladas en realidad. Filosofía debe volver a la realidad misma.]

Lo que comúnmente se denomina un hecho no (pg 239) realidad que parece intuición inmediata, sino una adaptación de la real a los intereses de la práctica y a las exigencias de la vida social. Pura intuición, externa o interna, es el de una continuidad indivisa. Nosotros romper esa continuidad en elementos sentado al lado, que corresponden en el caso a palabras distintas, en el otro a objetos independientes. Pero, sólo porque así nos hemos roto la unidad de nuestra intuición original, nos sentimos obligados a establecer entre los términos cortados un enlace que sólo entonces se puede externo y superadded. Para la unidad de vida, que fue uno con continuidad interna, sustituimos los fingidos unidad de un diagrama de vacío como inerte como las partes que mantiene unida. Empirismo y dogmatismo son, en parte inferior, acordado en a partir de fenómenos tan reconstruidos; difieren sólo en ese dogmatismo adjunta más concretamente a la forma y el empirismo a la cuestión. Empirismo, sintiendo realmente, pero vagamente, sintiendo la carácter artificial de las relaciones que unen los términos juntos, se mantiene en los términos y descuida las relaciones. Su error no es que establece un valor demasiado alto en la experiencia, sino que sustituye a la verdadera experiencia, esa experiencia que surge del contacto inmediato de la mente con su objeto, una experiencia que es desarticulada y por lo tanto, muy probablemente, desfigurado, - en cualquier caso preparado para el mayor mecanismo de acción y de lengua. Simplemente porque este concediéndose del real se ha efectuado en vista de las exigencias de la vida práctica, no tiene seguido de las líneas internas de la estructura de las cosas: para el empirismo de esa misma razón no puede satisfacer la mente en respecto a cualquiera de los grandes problemas y, de hecho, siempre es plenamente consciente de su propio principio, se Refranes de implementarlos. Dogmatismo descubre y desconecta a las dificultades a las que el empirismo es ciego; pero realmente busca la solución en el camino muy que ha marcado el empirismo. Acepta, en manos de empirismo, fenómenos que están separados y discontinua y simplemente los esfuerzos para lograr una síntesis de ellos que, de no haber dado por intuición, no puede sino ser arbitraria. En otras palabras, si la metafísica es sólo un construcción, existen varios sistemas de metafísica igualmente plausible, que en consecuencia refuten mutuamente, y la última palabra debe permanecer con una filosofía crítica, que posee todo conocimiento para ser relativa y el ultimate naturaleza de las cosas a ser inaccesible a la mente. Tal es, en verdad, el curso normal del pensamiento filosófico: nos partir de lo que tenemos experiencia, tratamos de varios posibles arreglos de los fragmentos que al parecer la componen y cuando por fin nos sentimos obligados a reconocer la fragilidad de cada edificio que tenemos

construido, fin de hielo por renunciar a todo esfuerzo para construir. Pero hay una última empresa que podría llevarse a cabo. Sería (pg 241) buscar experiencia en su lugar de origen, o más bien por encima de ese giro decisivo donde, tomando un sesgo en la dirección de la utilidad, se convierte en experiencia humana correctamente. La impotencia de la razón especulativa, como Kant ha demostrado, es tal vez en parte inferior sólo la impotencia de un intelecto esclavizado a ciertas necesidades de la vida corporal y trate una cuestión que el hombre ha tenido a desordenar a la satisfacción de sus deseos. Nuestro conocimiento de las cosas que por lo tanto ya no sea relativa a la estructura fundamental de nuestra mente, pero sólo a sus hábitos adquiridos y superficiales, la forma de contingentes que se deriva de nuestras funciones corporales y de nuestros menores necesidades. La relatividad de conocimiento, no podrá ser definitivo. Por desarme que han hecho estas necesidades, nosotros podemos restaurar intuición que su pureza original y así recuperar el contacto con el real.

Este método presenta, en su aplicación, las dificultades que son considerables y nunca recurrente, porque exige para la solución de cada problema nuevo un esfuerzo totalmente nuevo. A abandonar ciertos hábitos de pensamiento e incluso de percibir, está lejos de ser fácil: pero esto es la parte negativa de la obra a realizarse; y cuando haya terminado, cuando nos han situado en lo que hemos llamado el turno de la experiencia, cuando nos hemos beneficiado por la luz tenue que, iluminando el paso de inmediato a las útiles, marca el amanecer de nuestra experiencia humana, aún queda por ser reconstituida, con los elementos infinitamente pequeños que (pg 242) lo que percibimos de la curva real, la curva se extiende en la oscuridad detrás de ellos. En este sentido la tarea del filósofo, como entenderlo, asemeja que del matemático que determina una función a partir de la diferencial. El último esfuerzo de investigación filosófica es una verdadera obra de integración.

[Nota de margen: pero el empirismo y dogmatismo tanto tener realidad en forma discontinua, ignorando la duración]

Ya hemos intentado aplicar este método al problema de la conciencia; ^[1] y nos pareció que la trabajo utilitaria de la mente, en lo que refiere a la percepción de nuestra vida interior, consistía en una especie de refractor de duración pura al espacio, un refractor que nos permite separar nuestros Estados psíquicos, reducirlas a un más y la forma más impersonal e imponer nombres sobre ellos, en definitiva, para hacerlos entrar en la corriente de la vida social. Empirismo y dogmatismo toman Estados interiores en esta forma discontinua; el primero propio confinar a los Estados Sí, por lo que se puede ver en sí sólo una sucesión de hechos yuxtapuestos; el otro comprendiendo la necesidad de un bonos, pero no ha podido encontrar este enlace en cualquier lugar excepto en un formulario o en una fuerza, un exterior que forman la agregado se inserta, indeterminados y por lo tanto hablar de fuerza física que asegura la cohesión de los elementos.

[1] Tiempo y libre voluntad, H. Bergson. Publicado por Sonnenschein

Por lo tanto los dos puntos de vista opuestos en cuanto a la pregunta (pg. 243) de la libertad: determinismo la ley es la resultante de una composición mecánica de los elementos; para los adversarios de esa doctrina, si respetan estrictamente a su en principio, la decisión libre sería un fiat arbitraria, una verdadera creación ex nihilo. -Nos parecía que una tercera parte del curso sentar abierto. Esto es para reemplazar a nosotros mismos en duración pura, de que el flujo es continuo y en que pasamos arrastra desde un Estado a otro: una continuidad que es realmente vivió, pero se descomponen artificialmente para la mayor conveniencia de conocimientos tradicionales. Entonces, parecía a nosotros, vimos el tema de la acción de sus antecedentes por un evolución Génesis sui, de tal manera que encontramos en esta acción los antecedentes que lo explican, mientras todavía agrega a estos es algo totalmente nuevo, siendo un avance sobre ellos, como el fruto a la flor. La libertad no es por el presente, como ha sido afirmado, reducido a espontaneidad sensata. A lo sumo este sería el caso en el animal, de que la vida psíquica es principalmente afectiva. Pero en el hombre, el pensamiento de ser, la ley de libre puede calificarse una síntesis de sentimientos e ideas y la evolución que conduce a ella una evolución razonable. El artífice de este método simplemente consiste, en definitiva, en distinguir entre el punto de vista del conocimiento consuetudinario o útil true conocimiento. La duración en la que nos vemos actuando, y en que es útil que nos debemos vernos a nosotros mismos, es una duración cuyos elementos son disociados y yuxtapuestas. La duración en la que actuamos es una duración en el que (pg. 244) nuestros Estados se funden entre sí. Está dentro de lo que deberíamos intentar reemplazar a nosotros mismos por el pensamiento, en la caso excepcional y única cuando especulamos sobre la naturaleza íntima de la acción, es decir, cuando estamos hablando de la libertad humana.

[Nota de margen: Y también ignoran esa extensión, concreta y no dividida, por debajo del cual extienden espacio artificial]

¿Es un método de este tipo aplicables al problema de la materia? La pregunta es, si, en este 'diversidad de fenómenos' de la que hablaba Kant, la parte que muestra una tendencia vaga extensión podría ser embargada por nosotros en el lado hither del espacio homogéneo al que se aplica y mediante la cual nos subdividir - igual parte que va a hacer nuestra propia vida interior puede ser separada de tiempo, vacía e indefinida y trajo de vuelta duración pura. Ciertamente sería una empresa probarme para intentar liberarnos de la fundamental condiciones de la percepción externa. Pero la pregunta es si ciertas condiciones, que normalmente consideramos como fundamentales, hacer no bastante preocupación el uso de las cosas, la ventaja práctica que se desprende de ellos, ahora más que el puro conocimiento que podemos tener de ellos. Más particularmente, en relación con la extensión concreta, organizan continua, diversificado y al mismo tiempo, no vemos por qué debería ser enlazado con la espacio inerte y amorfo que trozo, un espacio que nos dividen indefinidamente, de los cuales nos tallan figuras arbitrariamente y en qué movimiento propio, como tenemos (pg 245) dicho en otros lugares, sólo puede aparecer como una multiplicidad de posiciones instantáneas, ya nada puede garantizar la coherencia del pasado con el presente. A continuación, puede posible, en cierta medida, para trascender el espacio sin stepping out de extensity; y aquí debemos realmente tener un retorno a lo inmediato, ya que realmente percibimos extensity, Considerando que sólo se concibe el espacio, siendo un tipo de diagrama mental. Puede ser instó a contra este método que arbitrariamente atribuye un valor privilegiado para ¿conocimiento inmediato? Pero qué razones hay que tener para dudar de cualquier conocimiento, - sería la idea de dudando nunca ocurren a nosotros,- pero por las dificultades y las contradicciones que reflexión descubre, sino por la ¿problemas plantea qué filosofía? Y conocimiento inmediato no encontraría en sí mismo su justificación y prueba, si nosotros podríamos mostrar que estas dificultades, contradicciones y problemas son principalmente el resultado de los diagramas simbólicos que cubrirlo, diagramas que se han convertido para nosotros en realidad misma y más allá del cual sólo un intenso e inusual ¿esfuerzo logra penetrar?

Tenemos que elegir de una vez, entre los resultados a los que puede conducir la aplicación de este método, las que se refieren a nuestro investigación actual. Debemos limitarnos a meras sugerencias; no puede haber ninguna trata de construir un teoría de la materia.

(pg 246) -Cada movimiento, en la medida en que es un pasaje del resto al resto, es absolutamente indivisible.

Esto no es una hipótesis, sino un hecho, generalmente enmascarada por una hipótesis.

[Nota de margen: movimiento es indivisible; es sólo la trayectoria de un móvil que es divisible]

Aquí, por ejemplo, es mi mano, colocado en el punto a. Llevarlo al punto b, pasando de un plumazo a través de la intervalo entre ellos. Hay dos cosas en este movimiento: una imagen que veo y un acto de que mi sentido muscular hace que mi conciencia consciente. Mi conciencia me da la sensación interna de un hecho único, para en el fue el resto, en b hay volver a descansar y entre a y b se coloca una indivisible o por lo menos un acto indiviso, la un pasaje del resto al resto, que es el propio movimiento. Pero mi vista percibe el movimiento en forma de una línea AB que es atravesada y esta línea, como todo el espacio, puede dividirse indefinidamente. Entonces, parece a primera vista, que me permite tendrá este movimiento ser múltiples o indivisible, según como le parece en el espacio o en el tiempo, como una imagen que toma forma fuera de mí o como un acto que soy yo llevar a cabo.

Sin embargo, cuando le pongo un lado todas las ideas preconcebidas, pronto percibo que tengo remedio tal, que incluso mi vista toma el movimiento de la a la b como un todo indivisible, y que si divide nada, es la línea que se supone que tienen sido atravesada y no el movimiento lo atraviesa. Se trata de (pg 247) cierto que mi mano no ir desde A B sin pasar por las posiciones intermedias, que se asemejan a estos puntos intermedios etapas, como numerosos como plazca, a lo largo de la ruta; pero hay, entre las divisiones tan marcadas y etapas correctamente así llamados esta capital diferencia, que en un momento nos detiene, Considerando que en estos momentos pasa el móvil. Ahora es un pasaje un movimiento y una interrupción es una inmovilidad. La interrupción interrumpe la circulación; el pasaje es uno con el movimiento

sí. Cuando veo el móvil pase cualquier punto, yo concibo, sin duda, puede detener y aun cuando se no se detiene allí, inclinan a considerar su paso como una detención, aunque infinitamente corta, porque debo tener en menos tiempo para pensar en ella; pero es sólo mi imaginación que se detiene allí, y lo que el móvil tiene que hacer es, por el contrario, a mover. Como cada punto del espacio necesariamente me parece fijo, me resulta extremadamente difícil no atribuir al propio cuerpo moviendo la inmovilidad del punto con el que, por un momento, hacen coincidir; se me parece, entonces, cuando reconstituir el movimiento total, que el móvil ha quedado una infinitamente poco tiempo en cada etapa de su trayectoria. Pero no debemos confundir a los datos de los sentidos, que perciben el movimiento, con el artificio de la mente, que lo recompones. Los sentidos, abandonado a sí mismos, nos presentan el movimiento real, entre dos paradas reales, como un sólido (pg 248) y su totalidad indivisa. La división es la labor de nuestra imaginación, de los cuales de hecho la Oficina es para corregir las imágenes en movimiento de nuestra experiencia ordinaria, como la instantánea flash que ilumina un paisaje tormentoso por noche.

Descubrimos aquí, desde su comienzo, la ilusión que acompaña y enmascara la percepción de movimiento real. Movimiento visiblemente consiste en pasar de un punto a otro y por consiguiente en atravesar el espacio. Ahora el espacio que es atravesada es infinitamente divisible; y como el movimiento es, por así decirlo, aplicado a la línea que pasa, parece ser uno con esta línea y, como él, divisible. ¿No el propio movimiento ha dibujado la línea? Ha ¿no a su vez atravesados los puntos sucesivos y yuxtapuestos de esa línea? Sí, sin duda, pero estos puntos no tienen realidad excepto en una línea dibujada, es decir inmóvil; y por el hecho de que ustedes representan el movimiento usted mismo sucesivamente en estos diferentes puntos, usted necesariamente detenerlo en cada uno de ellos; sus posiciones sucesivas son, en el fondo, sólo tantas paradas imaginarios. Se sustituye el camino para el viaje, y porque el viaje es subtendido por la ruta crees que coinciden los dos. Pero ¿cómo debe un progreso coinciden con una cosa, una ¿movimiento con una inmovilidad?

Lo que facilita esta ilusión es que distinguir momentos en el curso de duración, como se detiene en el pasaje de el movimiento corporal. Incluso si concedemos que el movimiento de un punto a otro forma un todo indiviso, Sin embargo, este movimiento toma un cierto tiempo; por lo que si nos tallar de esta duración un instante indivisible, se parece que el móvil debe ocupar, en ese preciso momento, una cierta posición, que así se distingue de el conjunto. Implica la indivisibilidad del movimiento, a continuación, la imposibilidad de instantes reales; y en efecto, una muy breve análisis de la idea de duración nos mostrará tanto por qué nos atribuyen instantes de duración y por qué no puede tener cualquiera. Supongamos que un simple movimiento como el de mi mano cuando va de la A a la B. Este paso se da a mi conciencia como un todo indiviso. Sin duda aguanta; pero esta duración, que de hecho coincide con la aspecto que el movimiento tiene interiormente para mi conciencia, es, como ella, indivisa y todo. Ahora, mientras se presenta, qua movimiento, como un simple hecho, describe en el espacio una trayectoria que puedo considerar, para con fines de simplificación, como una línea geométrica; y las extremidades de esta línea, consideradas como límites abstractos, son ya no las líneas, pero puntos indivisibles. Ahora, si las medidas de la línea, que ha descrito el movimiento corporal, para mí el ¿duración de su movimiento, debe no el punto donde termina la línea, simbolizan para mí una terminal de esta duración? Y si este punto es una indivisible de longitud, ¿cómo podremos evitar terminar la duración del movimiento por un ¿indivisible de duración? Si (pg 250) la línea total representa la duración total, las partes de la línea deben, al parecer, corresponden a partes de la duración y los puntos de la línea a momentos de tiempo. La ley de duración, o momentos de tiempo, nacen, entonces, la necesidad de simetría; llegamos a ellos, naturalmente, tan pronto como exigimos espacio una presentación integral de duración. -Pero aquí, precisamente, se encuentra el error. Mientras que la línea AB simboliza la duración ya vencido de la circulación desde A B ya cumplida, no puede, inmóvil, representan el movimiento en su realización ni la duración de su caudal. Y el hecho de que esta línea es divisible en partes y que termina en los puntos, no podemos concluir o que la duración correspondiente está compuesto por partes separadas o que está limitada por instantes.

[Nota de margen: Zenón transferencias para el traslado del cuerpo las propiedades de su trayectoria: por lo tanto todas las dificultades y contradicciones]

Los argumentos de Zenón de Elea no tienen ningún otro origen que esta ilusión. Consisten en la toma de tiempo y movimiento coincide con la línea que subyace en ellos, en atribuir a ellos las mismas subdivisiones como a la línea,

En resumen en tratarlos de esa línea. En esta confusión Zenón fue alentado por el sentido común que generalmente transfiere las propiedades de su trayectoria y también por el lenguaje, que siempre se traduce en el movimiento movimiento y la duración en términos de espacio. Pero el sentido común y el lenguaje tienen derecho a hacerlo (pg 251) y son incluso obligado a hacerlo, ya que, desde entonces siempre consideran el devenir como una cosa que hacer que el uso de, no tienen más preocupaciones con la organización interior del movimiento que un obrero tiene con la estructura molecular de sus herramientas. En celebración de movimiento sea divisible, como su trayectoria, sentido común sólo expresa los dos hechos que por sí solo son de importancia en la vida práctica: primero, que cada movimiento describe un espacio; en segundo lugar, que en cada etapa de este puede dejar el espacio móvil. Pero el filósofo que motivos a la naturaleza interna de movimiento está enlazado para restaurar la movilidad que es su esencia y esto es lo que Zenón omite hacer. El primer argumento (el Dicotomía) supone el móvil para estar en reposo y luego considera nada pero las etapas, infinitas número, que están a lo largo de la línea de ser atravesada no podemos imaginar, dice, cómo el cuerpo nunca pudo obtener a través de la intervalo entre ellos. Pero de esta manera simplemente demuestra que es imposible construir, a priori, movimiento con immobilities, una cosa nunca dudaron de ningún hombre. La única pregunta es si, movimiento que postula como un hecho, hay una especie de retrospectiva absurdo asumir que ha atravesado un número infinito de puntos. Pero en este no necesitamos saber, ya que el movimiento es una realidad indivisa, o una serie de hechos indivisa, Considerando que la trayectoria es infinitamente divisible. En el segundo argumento (el Aquiles) movimiento es (pg 252) de hecho teniendo en cuenta, incluso es atribuido dos cuerpos móviles, pero siempre por el mismo error, hay una suposición de que su movimiento coincide con sus ruta de acceso, y que podemos dividirlo, como la ruta de acceso, de ninguna manera nos plazca. Entonces, en lugar de reconocer que el tortuga tiene el ritmo de una tortuga y Aquiles el ritmo de Aquiles, así que después de cierto número de estos actos indivisibles o límites Aquiles habrá huir de la tortuga, el argumento es que nosotros podemos desarticular como será el movimiento de Aquiles y, como nosotros también, el movimiento de la tortuga: así reconstruir tanto en un influencia arbitraria, de acuerdo con una ley propia que puede ser incompatible con las condiciones reales de movilidad. El falacia misma aparece aún más evidente, en el tercer argumento (la flecha) que consiste en la conclusión de que, porque es posible distinguir puntos en el camino de un cuerpo en movimiento, tenemos el derecho a distinguir momentos indivisibles en la duración de su movimiento. Pero el más ilustrativo de los argumentos de Zenón es quizás el cuarto (el estadio) que tiene, creemos, sido injustamente desdeñado, y de que el absurdo es más manifiesto sólo porque aquí se muestra francamente el postulado enmascarado en los otros tres^[2]. Sin entrar en un dis- (pg. 253) - cussion que estaría aquí fuera de lugar, nos será contentarnos con observación de ese movimiento, tal como se indica a percepción espontánea, es un hecho que es evidente, y que las dificultades y contradicciones señalaron por el Preocupación de la escuela eleática ni mucho menos el vida propio movimiento que una reorganización muerto y artificial de movimiento la mente. Pero ahora llegamos a la conclusión de todos los párrafos anteriores:

[2] Aquí podemos recordar brevemente este argumento. No debe haber un móvil que se desplaza con una cierta velocidad, y que al mismo tiempo pasa antes de dos cuerpos, uno en reposo y la otros hacia ella con la misma velocidad como propio. Durante el mismo tiempo que pasa de una determinada longitud del primer cuerpo, naturalmente pasa doble esa longitud del otro. Donde Zenón concluye que "una duración es el doble de sí mismo!". Un argumento pueril, se dice, porque Zenón no tiene en cuenta el hecho de que la velocidad es el doble de un caso que es que en el otros. -Es cierto, pero ¿cómo, pregunto, podría él ser consciente de ello? Que, al mismo tiempo, un móvil pasa diferentes longitudes de dos cuerpos, de los cuales uno es en el descanso y la otra en movimiento, es claro para él que hace de duración una especie de absoluto y lo coloca en conciencia o en algo que participa de la conciencia. Para una determinada parte de este absoluto, mientras que o duración consciente transcurre, el mismo móvil será atravesar, ya que pasa los dos cuerpos, que dos espacios de los cuales el uno es el doble de la otra, sin ser capaces de concluir de Esto que es de una duración doble, pues duración sigue siendo independiente de ambos espacios. Pero el error de Zenón, en todas su razonamiento, es debido a que sólo este hecho, que abandona la duración real considera sólo la pista objetiva en el espacio. Entonces, ¿cómo deben las dos líneas trazadas por el mismo móvil no merecen una consideración igual, qua medidas de duración? Y cómo debe ¿no representan la misma duración, aunque el doble es el otro? En la conclusión de este "una duración es el doble de sí mismo!", Zenón fue fiel a la lógica de su hipótesis; y su cuarto argumento vale exactamente tanto como los tres otros.

(pg 254) *II. hay movimientos reales.*

[Nota de margen: movimiento es relativo solo para el matemático, el físico real]

El matemático, expresando con mayor precisión una idea de sentido común, define la posición por la distancia desde los puntos de referencia o de ejes y el movimiento por la variación de la distancia. De movimiento, entonces, él sólo conserva los cambios de longitud; y como los valores absolutos de la variable distancia entre un punto y un eje para instancia, expresar el desplazamiento del eje con respecto al punto o punto con respecto a la eje, tal como nos plazca, atribuye indistintamente para el mismo punto de reposo o movimiento. Si, entonces, el movimiento es nada pero un cambio de la distancia, el mismo objeto está en movimiento o inmóvil de acuerdo a los puntos a que se refiere, y no hay ningún movimiento en absoluto.

Pero las cosas llevan un aspecto muy diferente cuando pasamos de las matemáticas a la física y en el estudio abstracto de propuesta a la consideración de los cambios concretos que se producen en el universo. Aunque somos libres para el resto de atributos o movimiento a cualquier punto material tomado por sí mismo, es sin embargo cierto que cambia el aspecto del universo material que varía la configuración interna de cada sistema real y que aquí ya no tenemos la posibilidad de elegir entre movilidad y descanso. Movimiento, cualquiera que sea su naturaleza, se convierte en una realidad indiscutible. Es posible que no podamos sean qué partes de la totalidad en movimiento; (pg 255) hay de todo, sin embargo el movimiento. Por lo tanto no es sorprendente que el mismos pensadores, que sostienen que cada movimiento particular es relativo, hablan de la totalidad de movimientos como de absoluta. La contradicción ha sido señalada en Descartes, quien, después de haber dado a la tesis de la relatividad de su forma más radical afirmando que todo movimiento es 'recíproco',^[3] formuló las leyes de movimiento como si tratara de movimiento absoluto.^[4] Leibniz y otros después de él han señalado esta contradicción^[5]: es debe simplemente al hecho de que Descartes maneja el movimiento como un físico después de haber definido como un geómetra. Para el geómetra todo movimiento es relativo: que significa sólo, en nuestra opinión, que ninguno de nuestros símbolos matemáticos puede expresar el hecho de que es el móvil que está en movimiento en lugar de los ejes o los puntos a los que se que se refiere. Y esto es muy natural, porque sólo se pueden expresar estos símbolos, siempre significados para la medición, distancias. Pero que hay movimiento real nadie puede negar seriamente: si no existiesen, nada en el universo sería cambiar; y, sobre todo, no habría ningún significado en la conciencia que tenemos de nuestros propios movimientos. En su polémica con Descartes Henry más hace broma alusión a este último (pg 256) punto: ' cuando estoy tranquilamente sentado y otro, va a mil pasos de distancia, se vuelca con fatiga, sin duda es él quien se mueve y que Estoy en reposo. \'

[3] Descartes, Principes, ii, 29.

[4] Principes, parte ii, § 3; SS.

[5] Leibniz, modelo dynamicum (Mathem. Schriften, Gerhardt, sección II, vol. ii, p, 246).

[6] H. Morus, secuencias de comandos Philosophica, 16; 9, vñ1. II, p. 248.

[Nota de margen: si hay cualquier movimientos reales, no pueden ser simplemente cambios en la situación]

¿Pero si hay movimiento absoluto, es posible persistir en materia de circulación como nada más que un cambio de lugar? Entonces tendríamos que hacer diversidad de lugar a una diferencia absoluta y distinguir posiciones absolutas en un espacio absoluto. Newton^[7] la medida, fue seguido además por Euler^[8] y por otros. Pero esto puede ¿imaginada, o incluso concebido? Un lugar podría ser absolutamente distinguido de otro lugar sólo por su calidad o por su relación con la totalidad del espacio: compuesto por lo que se convertiría en espacio, en esta hipótesis, ya sea por elementos heterogéneos o finito. Pero al espacio finito debemos dar otro espacio como límite y debajo partes heterogéneas de espacio debemos imaginar un espacio homogéneo como su fundación: en ambos casos es espacio homogéneo e indefinido que necesariamente debemos volver. Tenemos entonces, no podemos obstaculizar nosotros desde la celebración de creer algunas moción para ser absoluto o relativo, cada lugar.

[7] Newton, Principia, Ed. Thomson, 1871, p. 6 y SS.

[8] Euler, Theoria motus corporum solidorum, 1765, págs. 30-33.

Se insta que movimiento real se distingue de movimiento relativo en que se (pg 257) tiene una verdadera causa, que emana una fuerza. Pero debemos entender lo que entendemos por esta última palabra. En ciencias naturales fuerza es sólo un función de masa y velocidad: se mide por la aceleración: es conocido y estimado por los movimientos que se supone que se producen en el espacio. Uno con estos movimientos, comparte su relatividad. Por lo tanto los físicos, que buscan el principio del movimiento absoluto en vigor así definida, son dirigidas por la lógica de su sistema a la hipótesis de un espacio absoluto que había al principio deseaba evitar.^[9] Por lo que será necesario tomar refugio en el sentido metafísico de la palabra y atribuir la moción que percibimos en el espacio profundo causas, análogas a las que nuestra conciencia cree que descubre dentro de la sensación de esfuerzo. Pero es el ¿sensación de esfuerzo realmente el sentido de una causa profunda? Demostraron que no hay nada en este análisis no decisivos ¿sintiendo que la conciencia de los movimientos ya efectuados o iniciado en la periferia del cuerpo? Es en vano, entonces, que busquemos encontrar la realidad del movimiento en una causa que es distinta: siempre trae análisis nos retrotrae al movimiento propio.

[9] Newton, en particular.

Pero ¿por qué buscar en otros lugares? Lo aplicamos un movimiento a la línea que pasa, será el mismo punto nos parece que, por turnos, de acuerdo con los puntos o ejes para que nos (pg 258) Consulte, en reposo o en movimiento. Pero otra cosa es si sacar de la circulación la movilidad que es su esencia. Cuando me dan mis ojos la sensación de un movimiento, esta sensación es una realidad y algo eficazmente ocurre, ya sea que un objeto está cambiando su lugar ante mis ojos, o que mis ojos se están moviendo antes el objeto. A mayor abundamiento estoy seguro de la realidad del movimiento cuando producen después de haber querido a producirlo, y me lleva mi sentido muscular la conciencia de ella. Es decir, entender la realidad del movimiento cuando me parece, dentro de mí, como un cambiar de Estado o de calidad. Pero entonces ¿cómo debería ser lo contrario cuando percibo cambios de calidad en las cosas? Sonido difiere absolutamente del silencio, como también un sonido de otro sonido. Entre luz y oscuridad, entre colores, entre sombras, la diferencia es absoluta. El paso de uno a otro es también un absolutamente real fenómeno. Sostengo, a continuación, los dos extremos de la cadena, sensaciones musculares dentro de mí, las cualidades sensibles de la materia sin mí y tampoco en el caso ni en el otro veo movimiento, si haber movimiento, como una mera relación: es absoluta. Ahora, entre estos dos extremos están los movimientos de los órganos externos, debidamente tan llamado. ¿Cómo vamos a distinguir aquí entre el movimiento real y aparente? De qué objeto, percibe externamente, ¿puede decirse que se mueve, lo que sí que permanece inmóvil? Poner (pg 259) esa pregunta es admitir la discontinuidad establecida por el sentido común entre objetos independientes entre sí, teniendo cada uno su individualidad, comparable a los tipos de personas, es una distinción válida. Para, en la hipótesis contraria, la cuestión ya no sería cómo se producen en dado partes de materia cambios de posición, pero cómo se efectúa en toda un cambio de aspecto, un cambio que entonces tendríamos que determinar la naturaleza. Dejemos entonces formular a la vez nuestra propuesta de tercero:

III. todos División de materia en organismos independientes con contornos absolutamente determinados es una división artificial.

[Nota de margen: la División de la materia en distintos órganos no es ningún dato de intuición inmediata, ni aún una demanda de la ciencia, si consideramos la ciencia en sus aspiraciones más remotas]

Un cuerpo, es decir, un objeto material independiente, presenta al principio a nosotros como un sistema de cualidades que resistencia y color - los datos de la vista y el tacto - ocupan el centro de todo el resto es, como lo fueron, suspendido desde ellos. Por otro lado los datos de la vista y el tacto son los que tienen más obviamente la extensión en el espacio, y el carácter esencial del espacio es continuidad. Hay intervalos de silencio entre los sonidos, para el sentido del oído no está siempre ocupado; entre olores, entre gustos, hay lagunas, como si los sentidos del olfato y gusto sólo funcionó accidentalmente: tan pronto abrimos los ojos, por el contrario, el campo de visión todo toma color; y, desde sólidos son necesariamente en contacto unos con otros, debe seguir nuestro contacto (pg 260) la superficie o los bordes de objetos sin encontrar nunca una verdadera interrupción. ¿Cómo paquetería a la continuidad de material extensity, ¿dado en la percepción primaria, a los cuerpos de los cuales cada uno se supone que tiene su sustancia e individualidad? No duda, el aspecto de esta continuidad cambia de un momento a momento; pero ¿por qué no pura y simplemente sabemos ¿que todo ha cambiado, al igual que con el giro de un caleidoscopio? ¿Por qué, en definitiva, buscamos, en la movilidad de la ¿pistas enteras, que se supone que ser seguido por órganos que pretende estar en movimiento? Se da una continuidad del movimiento a nosotros, en el que todo cambia y sin embargo sigue siendo: lo que nos disociar los dos términos, permanencia procedencia ¿y cambiar y representan la permanencia por órganos y cambiar por movimientos homogéneos en el espacio? Esto es no enseñanza de la intuición inmediata; pero tampoco es una exigencia de la ciencia, para el objeto de la ciencia es, por el contrario, redescubrir las articulaciones naturales de un universo hemos tallado artificialmente. O mejor dicho más, ciencia, como veremos, por una manifestación cada vez más completa de la acción recíproca de todo el material puntos a cada uno por el otro, devuelve, en a pesar de las apariencias, la idea de una continuidad universal. Ciencia y conciencia están de acuerdo en el fondo, siempre que consideramos conciencia en su más inmediata de los datos y iii ciencia sus aspiraciones más remotas. Donde viene luego la tendencia irresistible a configurar un universo material que es discontinuo, compuesta (pg. 261) de los órganos ¿que han definido claramente los contornos y cambiar su lugar, es decir, su relación con otros?

[Nota de margen: es las necesidades de la vida, es decir, la acción, que marcan para cuerpos distintos de conciencia]

Además de conciencia y ciencia, hay vida. Bajo los principios de la especulación, tan cuidadosamente analizadas por filósofos, hay tendencias que ha descuidado el estudio, y que son para explicarse simplemente por la necesidad de vivir, es decir, de actuar. Ya el poder conferido en la conciencia individual de

que se manifiesta en actos requiere la formación de zonas de materiales distintas, que corresponden respectivamente a la vida órganos: en este sentido mi propio cuerpo y, por analogía con ella, todos los demás órganos de la vida son las que tengo más derecho a distinguir en la continuidad del universo. Pero este cuerpo propio, tan pronto como se constituye y distingue, está liderado por sus diversas necesidades para distinguir y constituyen otros órganos. En el ser vivo más humildes nutrición exige investigación y, a continuación, póngase en contacto con, en fin una serie de esfuerzos que convergen hacia un centro: esto es justo lo que se convierte en un objeto - el objeto que servirá como alimento. Cualquiera sea la naturaleza de la materia, puede ser dicho que la vida a la vez establecerá en él una discontinuidad principal, expresando la dualidad de la necesidad y de que debe servir para satisfacerlo. Pero la necesidad de alimentos no es la única necesidad. Otros agruparse alrededor de él, tener todos para objeto de la (pg 262) conservación del individuo o de la especie; y cada uno de ellos nos lleva a distinguir, además nuestro propio cuerpo, los órganos independientes de lo que debemos buscar o evitar. Nuestras necesidades son, entonces, tantas luces de que, dirigida a la continuidad de cualidades sensibles, destacar en ella cuerpos distintos. No se cumplen ellos mismos excepto a la condición de que tallan, dentro de esta continuidad, un cuerpo que es suyo, y entonces delimitar otros órganos con los que el primero pueda entrar en relación, como si con las personas. Para establecer estas las relaciones especiales entre porciones así labrados de realidad sensible es justo lo que llamamos vivir.

[Nota de margen: pero, para obtener una teoría filosófica de la materia, debemos rechazar imágenes consuetudinarios enmarcadas por necesidades prácticas.]

Pero si esta primera subdivisión del real responde mucho menos intuición inmediata hasta que a los fundamentales necesidades de ¿vida, estamos probablemente obtener un conocimiento más cercano de las cosas por la División aún más? De esta manera empujar hacem de hecho prolongar el movimiento vital; pero pasamos nuestra espalda al verdadero conocimiento. Es por eso el bruto y listo operación, que consiste en descomponer el cuerpo en partes de la misma naturaleza como propia, nos lleva a un ciego callejón, donde nos pronto sentimos incapaz de concebir por qué debería dejar de esta división o cómo podría vaya ad infinitum. No es nada, en realidad, pero la condición normal de utilidad ajustar acción, èïïãðâïòîñòü transportado en el dominio del conocimiento puro. Nunca explicaremos por medio de (pg 263) partículas, que pueden ser, la propiedades simples de la materia: a lo sumo podemos así seguir fuera en corpúsculos tan artificiales como el corpus - el cuerpo sí - las acciones y reacciones de este órgano con respecto a todos los demás. Este es precisamente el objeto de la química. Estudios de organismos en lugar de materia; por lo que entendemos por qué se detiene en el átomo, que todavía está dotado el propiedades generales de la materia. Pero la materialidad del átomo se disuelve más debajo de los ojos de la físico. Tenemos ningún motivo, por ejemplo, para representar el átomo a nosotros mismos como un sólido, en lugar de líquido o gaseosos, ni para representar la acción recíproca de átomos por choques en lugar de cualquier otra manera. ¿Por qué pensamos ¿un átomo sólido y el porqué de las crisis? Porque son sólidos, de los organismos en los que tenemos claramente la mayoría espera, los que más nos interesan en nuestras relaciones con el mundo exterior; y porque el contacto es que el único medio que parece que a nuestra disposición para hacer nuestro cuerpo actuar en otros órganos. Pero muestran experimentos muy sencillos que nunca es cierto contacto entre dos cuerpos vecinos ^[10]; y además, solidez está lejos de ser un Estado absolutamente definido de la materia. Solidez y choque endeudarse, entonces, su aparente claridad (pg 264) de los hábitos y necesidades de imágenes de la vida práctica de este tipo no esclarecer la naturaleza interna de las cosas.

[10] Véase, sobre este tema, Clerk Maxwell, acción a distancia (artículos científicos, Cambridge, 1890, vol. ii, págs. 313 314).

[11] Clerk Maxwell, Constitución Molecular de órganos (artículos científicos, vol. ii, p. 618).-Van der Waals ha demostrado, por otro lado, la continuidad de los Estados líquidos y gaseosos.

Además, si hay una verdad que la ciencia ha colocado más allá de la controversia, es la acción recíproca de todas las partes del importa a unos a otros. Entre las supuestas moléculas de órganos corren las fuerzas de atracción y repulsión trabajo. La influencia de la gravedad se extiende a lo largo del espacio interplanetario. Algo, entonces, existe entre el átomos. Se dirá que ese algo ya no es cuestión, pero la fuerza. Y vamos pedimos a imagen a nosotros mismos, se extendía entre los átomos, hilos que se hará cada vez más tenues, hasta que son invisibles y aún, nos dijo, inmaterial. Pero, ¿qué propósito puede servir esta cruda imagen? La preservación de la vida sin duda requiere que debemos distinguir, en nuestra experiencia diaria, entre las cosas pasivas y acciones efectuadas por estos cosas en el espacio. Como es útil para nosotros para fijar la sede de la cosa en el punto exacto donde nos podríamos tocarlo, su contornos palpables convertido para nosotros su límite real y, a continuación, vemos en su acción un algo, no lo sé, que, siendo totalmente diferente, puede parte compañía con ella. Pero desde una teoría de la materia es un intento de encontrar la realidad oculto debajo de estas imágenes tradicionales que son enteramente relativos a nuestras necesidades, desde estas imágenes debe primero de todos fijó libre. Y, de hecho, vemos fuerza y materia reuniendo más cerca el (pg 265) más profundamente el físico

ha penetrado en sus efectos. Vemos que la fuerza más materializado, el átomo más idealizado, el dos términos convergen hacia un límite común y el universo, recuperando así su continuidad. Todavía podemos hablamos de átomos; el átomo puede incluso conservar su individualidad para nuestra mente que aísla pero la solidez y la inercia de la disolución de átomo en movimientos o en líneas de fuerza cuya solidaridad recíproca regresa a nosotros continuidad del universal. A esta conclusión estaban obligados a venir, aunque empezaron desde posiciones muy diferentes, el dos físicos del siglo pasado que han investigado más de cerca la Constitución de la materia, Lord Kelvin y Faraday. Para Faraday, el átomo es un centro de fuerza. Quiere decir esto que la individualidad del átomo consiste en el punto matemático en el que Cruz, radiante en el espacio, las líneas indefinidas de fuerza que realmente integran: así cada átomo ocupa todo el espacio que se extiende de gravitación y todos los átomos están compenetrados.^[12] Lord Kelvin, en otro orden de ideas, supone un perfecto, continuo y homogéneo y fluido incompresible, llenando espacio: lo que llamamos un átomo convierte en un anillo de vórtice, siempre girando en este continuidad y sus propiedades, debido a su forma circular, su existencia y, en consecuencia (pg 266) su individualidad para su movimiento.^[13] Pero en cualquier hipótesis, el más llamar a los elementos de final de la materia mejor observamos el fuga de esa discontinuidad que nuestros sentidos perciben en la superficie. Análisis psicológico ya ha nos reveló que esta discontinuidad es relativo a nuestras necesidades: cada filosofía de la naturaleza termina por encontrarlo incompatible con las propiedades generales de la materia.

[12] Faraday, una especulación sobre la conducción eléctrica (revista Philos., 3ª serie, vol. xxiv).

[13] Thomson, en átomos de Vortex (Proc. de el Roy. Soc. de Edin, 1897). Han planteado una hipótesis de la misma naturaleza por Graham, en the Molecular movilidad de Gases (Proc. de la Roy. Soc., 1863, p. 621 y SS.).

En verdad, vórtices y líneas de fuerza nunca son, a la mente del físico, más que cifras convenientes para ilustrando sus cálculos. Pero la filosofía está obligado a preguntar por qué estos símbolos son más convenientes que otros, y por qué permite de avanzar. Podríamos nosotros, trabajando con ellos, poder volver a experimentar, si las nociones de ¿que corresponden no menos señalar la dirección en la que podemos buscar una representación de lo real? Ahora la dirección que indican es evidente; demuestran que nosotros, gente extensity concreta, modificaciones, *las perturbaciones, cambios de tensión o de energía y nada más. Es por esto, sobre todo, que tienden a unir con el análisis puramente psicológico de movimiento que hemos considerado para empezar con un análisis que presentó a nosotros no como un mero cambio de relación entre los objetos en los que era, como (pg 267) fueron, una adición accidental, pero como un verdadero y, de algún tipo, una realidad independiente. Ni la ciencia ni la conciencia, entonces, se opone a este último propuesta:*

IV. el Real movimiento es más bien la transferencia de un Estado que sea de una cosa.

[Nota de margen: así que vamos a ver movimiento real como más calidad que cantidad y, como tal, semejante a la conciencia]

Mediante la formulación de estas cuatro proposiciones, nos hemos, en realidad, sólo se ha progresivamente estrechamiento por lo que será intervalo entre los dos términos que suele oponerse a cada cualidades o sensaciones y movimientos. En un principio vista, la distancia aparece intransitable. Cualidades son heterogéneos, movimientos homogéneos. Sensaciones, esencialmente indivisible, escapar de medición; movimientos, siempre divisibles, se distinguen por calculables diferencias de dirección y velocidad. Somos fain poner cualidades, en forma de sensaciones, en la conciencia; mientras los movimientos se supone que tienen lugar independientemente de nosotros en el espacio. Estos movimientos, agravados juntos, nos confesar, nunca será rendimiento cosa movimientos; nuestra conciencia, aunque incapaz de entrar en contacto con ellos, aún por un proceso misterioso dice plasmarlos en sensaciones, que luego proyectarse en el espacio y venga a overlíe, sabemos no cómo, los movimientos traducen. Por lo tanto dos mundos diferentes, incapaz de comunicar lo contrario que por un milagro - por la mano del movimiento (pg 268) en el espacio, en el otros de la conciencia con sensaciones. Ahora, desde luego, la diferencia es irreductible (como hemos demostrado en un trabajo anterior^[14]) entre la calidad de un lado y pura cantidad por otra. Pero esto es sólo la cuestión movimientos reales presentes sólo diferencias de cantidad, o no son calidad propia, vibra, por así decirlo, ¿internamente y superando a tiempo para su propia existencia a través de un número incalculable a menudo de momentos? Movimiento, co Estudió en la mecánica, no es sino una abstracción o un símbolo, una medida común, un denominador común, que permita la comparación de todos los movimientos reales entre sí; pero estos movimientos, considerados en sí mismos, son

ley que ocupan duración, implican un antes y un después y unir los momentos sucesivos de tiempo por un hilo de calidad variable que no puede ser sin cierta semejanza a la continuidad de nuestra propia conciencia. Podemos no concebimos, por ejemplo, que la irreducibilidad de dos colores percibidos obedece principalmente a la estrecha duración en que contrastó a los miles de millones de vibraciones que se ejecutan en uno de nuestros momentos? Si nos podría extender esta duración, es decir, vivirla a un ritmo más lento, no debería, como el ritmo de desaceleración, ver estos colores pálidos y alargar en sucesivas impresiones, aún de color, sin duda, pero más cerca y más cerca coincidencia (pg 269) ¿con vibraciones puras? En casos donde el ritmo del movimiento es suficiente para concuerdan con lento los hábitos de nuestra conciencia, - como en el caso de las profundas notas de la escala musical, por ejemplo, no creemos que la calidad percibida análisis propio en repetidas y sucesivas vibraciones, ligadas por un interno ¿continuidad? Lo que generalmente dificulta este enfoque mutuo del movimiento y la calidad es el hábito adquirido de asociar movimiento elementos - átomos o lo que no, que tramites su solidez entre el movimiento y la calidad en la que contrae. Como nuestra experiencia cotidiana nos muestra cuerpos en movimiento, nos parece debería haber, a fin de sostener los movimientos elementales que cualidades pueden ser reducido, diminutivo cuerpos o corpúsculos. Movimiento se vuelve entonces para nuestra imaginación no más que un accidente, una serie de posiciones, un cambio de las relaciones; y, como es una ley de nuestra representación que en él el establo distancia unidades inestables, la un elemento importante y central para nosotros se convierte en el átomo, entre las posiciones sucesivas de que movimiento, a continuación se convierte en un mero enlace. Pero no sólo tiene el inconveniente de simplemente llevar el átomo de todos a esta concepción los problemas planteados por la materia; no sólo hace erróneamente configurado como un absoluto que la División de materia que, en nues ver, es casi nada pero una proyección hacia el exterior de las necesidades humanas; también hace ininteligible el proceso por que nos captar, en la percepción, en el mismo momento, un (pg 270) *Estado de nuestra conciencia y realidad* independiente de nosotros mismos. Esta mezclado el carácter de nuestra percepción inmediata, esta apariencia de un realizado contradicción, es la principal razón teórica que tenemos para creer en un mundo exterior que no coinciden totalmente con nuestra percepción. Como es pasada por alto en la doctrina considera sensación como totalmente heterogéneos con movimientos, de los cuales sensación entonces se supone que es sólo una traducción a la lengua de conciencia, esta doctrina debe, al parecer, limitarse a sensaciones, que de hecho había empezado por configurar como los datos reales y no agregar a los mismos movimientos que, no tener ningún contacto posible con ellos, son no ya nada pero su duplicado inútil. Realismo, entendido así, es autodestructivo. De hecho, no tenemos elección: Si nuestra creencia en un sustrato más o menos homogéneo de cualidades sensibles tiene cualquier terreno, esto solo se puede encontrar en un acto que nos hace asumir o divina, en calidad, algo que va más allá de la sensación, como si este sensación sí estaba embarazada con detalles sospechosos todavía unperceived. Su objetividad - es decir, lo que contiene por encima de lo que produce debe entonces consisten, como nos hemos presagió, precisamente en la inmensa multiplicidad de los movimientos que se ejecutan, por así decirlo, dentro de sí mismo como una crisálida. Inmóvil en la superficie, en su profundidad muy vive y vibra.

[14] H. Bergson, tiempo y libre albedrío. Sonnenschein

[Nota de margen: mientras en calidad sí nos podemos divino distinto de sensación, es decir, la multiplicidad de los movimientos se contrajo en el ritmo de nuestra propia duración]

De hecho, no se representa a sí mismo (pg 271) la relación entre la cantidad y calidad de cualquier otra manera. Creer en realidades, distintas de lo que es percibido, por encima de todo es reconocer que el orden de nuestra percepciones depende de ellos y no de nosotros. Debe haber, entonces, dentro de las percepciones que llenar en un momento dado, la razón de lo que ocurrirá en el momento siguiente. Y mecanismo sólo formula esta creencia con más precisión cuando afirma que los Estados de la materia pueden ser deducido de la otra. Es cierto que esta deducción es posible sólo si se descubren, por debajo de la aparente heterogeneidad de cualidades sensibles, elementos homogéneos que prestan a cálculo. Pero, por otra parte, si estos elementos son externos a las cualidades de las cuales están diseñados para explicar el orden regular, ya no puede procesar el servicio exigido de ellos, porque entonces las cualidades deben suponerse a les overlies por una especie de milagro y no corresponden a ellos, a menos que traemos en cierta armonía preestablecida. Por lo tanto, hacer lo que vamos, no podemos evitar colocar esos movimientos dentro de Estas cualidades, en forma de vibraciones internas y, a continuación, teniendo en cuenta las vibraciones como menos homogéneo y la cualidades como menos heterogéneos, lo que parecen y por último atribuir la diferencia de aspecto en los dos términos a

la necesidad de que se encuentra sobre lo que puede llamarse una multiplicidad infinita de contratación (pg 272) en una duración demasiado estrecho para permitir la separación de sus momentos.

[Nota de margen: puede haber tantas tensiones de duración ya que hay grados de conciencia]

Debemos insistir en este último punto, que ya hemos aludido en otro lugar, y que consideramos esenciales.

La duración vivida por nuestra conciencia es una duración con su propio ritmo determinado, una duración muy diferente desde el momento en que el físico, que puede almacenar hasta, en un intervalo determinado, como gran un número de fenómenos como por favor. En el espacio de un segundo, luz roja, la luz que tiene la longitud de onda más larga y de que, en consecuencia, las vibraciones son las menos frecuentes - cumple 400 miles de millones de vibraciones sucesivas. Si nos formarían algunos la idea de este número, debemos separar las vibraciones lo suficiente como para permitir que nuestra conciencia contar ellos, o al menos para grabar explícitamente su sucesión; y entonces tendríamos que preguntar cuántos días o meses o años que ocuparía esta sucesión. Ahora el pequeño intervalo de tiempo vacío que podemos detectar iguales, según Exner, $\sqrt[1]{500}$ de un segundo; y es aún dudoso si podemos percibir en la sucesión varios intervalos tan cortos como este. Admitamos, sin embargo, que nos podemos ir haciendo así indefinidamente. Imaginemos, en una palabra, una conciencia que debe ver la sucesión de 400 millones de vibraciones, cada instantáneas, y cada separada de la siguiente sólo por la $\sqrt[1]{500}$ de un segundo necesaria para distinguirlos.

(pg 273) Un cálculo muy simple muestra que más de 25.000 años que deben transcurrir antes de la conclusión de la operación. Así la sensación de una luz roja, experimentada por nosotros en el transcurso de un segundo, corresponde a una sucesión de fenómenos que se distinguen por separado en nuestra duración con la mayor economía posible de tiempo, ocuparía más de 250 siglos de nuestra historia. ¿Es este concebible? Debemos distinguir aquí entre nuestra propia duración y tiempo en general. En nuestro tiempo, - la duración que percibe nuestra conciencia, - un determinado intervalo sólo puede contener un número limitado de fenómenos que conocemos. Concebimos que este contenido puede aumentar; ¿y cuando hablamos de un tiempo infinitamente divisible, es nuestra propia duración que estamos pensando?

Como estamos tratando con espacio, podemos llevar la División como nos plazca; cambiamos en absoluto, con lo cual, la naturaleza de lo que está dividido. Esto es porque el espacio, por definición, está fuera de nosotros; es porque una parte del espacio nos parece subsistir aún cuando dejan de preocuparse por ella; así que, incluso cuando dejamos indivisa, nos sé que puede esperar, y que un nuevo esfuerzo de nuestra imaginación puede descomponer cuando elegimos. Como, además, nunca deja de ser espacio, siempre implica yuxtaposición y en consecuencia posible división. Es el espacio abstracto, de hecho, en el fondo, nada más que el diagrama mental de Divisibilidad infinita. Pero con duración es totalmente lo contrario. Las partes de (pg 274) nuestra duración son uno de los momentos sucesivos de la ley que divide; Si distinguimos en tantos instantes, por lo que muchas partes lo hecho posee; y si nuestra conciencia sólo puede distinguir en un determinado intervalo un número definido de actos elementales, si termina la división en un momento determinado, que también termina divisibilidad. En vano tratar de nuestra imaginación ir, división más todavía y acelerar, lo que hablar, la circulación de los fenómenos de nuestros interiores el esfuerzo muy por que estamos tratando de efectuar esta división más nuestra duración alarga la duración por sólo tanto. Y sin embargo, sabemos que millones de fenómenos triunfar cada uno otro tiempo apenas logramos contar unos pocos. Sabemos que esto no de la física por sí sola; la cruda experiencia de la sentidos nos permite divina Somos conscientes de tenue de sucesiones de naturaleza mucho más rápido que las de nuestros Estados internos. ¿Cómo vamos a concebirles, y lo que es esta duración de que la capacidad va más allá de todos nuestros ¿imaginación?

No la nuestra, es sin duda; pero tampoco es esa duración homogénea e impersonal, lo mismo para todo y para cada uno, que fluye adelante, indiferente y vacío, externo a todos que perdura. Este imaginario homogéneo tiempo es, como hemos intentado mostrar en otros lugares, ^[15] un ídolo de la lengua, una ficción de la cual es el origen (pg 275) fácil de descubrir. En realidad no hay ningún un ritmo de duración; es posible imaginar muchos ritmos diferentes que, más lento o más rápido, medir el grado de tensión o relajación de diferentes tipos de conciencia, y así fijar sus respectivos lugares en la escala de ser. Concebir las duraciones de las diferentes tensiones es quizás difícil y extraño a nuestra mente, porque hemos adquirido el hábito útil de sustitución de la verdadera

duración, vivido por la conciencia, una vez homogénea e independiente; pero, en primer lugar, es fácil, como nos han demostrado, para detectar la ilusión que representa tal pensamiento ajeno a nosotros, y, en segundo lugar, esta idea tiene su favorecer, en el fondo, el acuerdo tácito de nuestra conciencia. No a veces percibimos en nosotros mismos, en el sueño, dos personas contemporáneas y distintas de los cuales uno duerme unos minutos, mientras que el otro sueña llena de días ¿y semanas? Que no toda la historia esté contenida en un tiempo muy corto para una conciencia en una mayor grado de tensión que la nuestra, que debe vigilar el desarrollo de la humanidad al contratante, por así decirlo, ¿en las grandes fases de su evolución? En definitiva, entonces, percibir consiste en la condensación enormes períodos de un infinitamente diluido en unos momentos más diferenciados de una vida intenser y así resumiendo existencia un muy larga historia. Percibir significa para inmovilizar.

[15] H. Bergson, tiempo y libre albedrío. Sonnenschein

Decir esto es decir que aprovechar, en el (pg 276) Ley de la percepción, algo que outruns percepción de sí mismo, Aunque el universo material no es esencialmente diferente o distinto de la representación que tenemos de él. En una sensación, mi percepción es hecho verdaderamente dentro de mí, ya que los contratos en un solo momento de mi duración que que, en sí misma, se extiende sobre un número incalculable de momentos. Pero, si usted suprimir mi conciencia, la universo material subsista tal y como era; único, ya que quitaron ese ritmo particular de duración que fue la condición de mi acción las cosas, estas cosas dibujar volver sobre sí mismos, marca tantos momentos en su propia existencia como ciencia se distingue en ella; y cualidades sensibles, con fuga, son difundir y diluido en una duración incomparablemente más dividida. Cuestión resuelve así en innumerables vibraciones, todo vinculadas juntos en la continuidad ininterrumpida, todo enlazado hasta unas con otras y viaje en cada dirección como shivers a través de un inmenso cuerpo. En definitiva, intentar primero conectar entre sí los objetos discontinuos de experiencia diaria; a continuaci resolver la continuidad inmóvil de sus cualidades en las vibraciones sobre el terreno; Finalmente fijar su atención en estos movimientos, la abstracción del espacio divisible que les subyace y considerando sólo su movilidad que Ley indivisa que nuestra conciencia se convierte en conciencia de nuestros propios movimientos): así obtendrá un (pg 277) visión de la materia, fatiguing tal vez por su imaginación, pero puro y liberado de todo lo que las exigencias de la vida obligar a agregar que en la percepción externa. -Ahora traer a conciencia y con ello las exigencias de la vida: intervalos de larga, muy larga y por tantos saltos enormes periodos de la historia interna de las cosas, cuasialeatorios-vistas instantáneas se tomarán, vistas que esta vez están obligadas a ser pictórica y de los cuales el más vivo colores condensan una infinidad de repeticiones elementales y cambios. Sólo del mismo modo el multitudinario sucesivas posiciones de un corredor se contraen en una sola actitud simbólica, que perciben nuestros ojos, que arte reproduce y que se hace para nosotros toda la imagen de un hombre que se ejecuta. La mirada que cae en cualquier momento las cosas nos lleva sólo en los efectos de una multiplicidad de repeticiones interiores y evoluciones, efectos que son, por esa misma razón, discontinua, y en que traemos atrás continuidad por los movimientos relativos que nos atribuyen a "objetos" en el espacio. El cambio está en todas partes, pero hacia adentro; nos lo localizar aquí y allá, pero exteriormente; y así nos constituyen organismos que son estables a sus cualidades y móvil como a sus posiciones, un mero cambio de lugar, resumiendo en sí mismo, a nuestros ojos, la transformación universal.

[Nota de margen: necesidad gobernaría un ser que adoptó el ritmo de la duración de la materia. Por condensación esa duración en nuestros propios, nos conquistar necesidad]

Que hay, en cierto sentido, varios objetos, un hombre es distinto de otro hombre, de árbol en árbol, piedra de piedra, es un indiscutible (pg 278) hecho; para cada uno de estos seres, cada una de estas cosas, tiene propiedades características y obedece a una ley determinada de la evolución. Pero la separación entre una cosa y su entorno no puede ser absolutamente Corte definido y claro; hay un pasaje por gradaciones insensibles de uno a otro: la estrecha solidaridad que enlaza todos los objetos del universo material, la perpetuidad de sus acciones recíprocas y reacciones, es suficiente para demostrar que tienen no los límites precisos que nos atribuyen a ellos. Describe nuestra percepción, tan hablar, la forma de su núcleo; termina en el punto donde cesa nuestra posible acción sobre ellos, donde, en consecuencia, dejan de interesar a nuestras necesidades. Tal es la primaria y la operación más evidente de la mente percibe: marca a divisiones en la continuidad de la extendida, simplemente siguiendo las sugerencias de nuestros requisito y las necesidades de la vida práctica. Pero, a fin de dividir el real de esta manera, en primer lugar debemos persuadir nosotros mismos que el real es divisible a voluntad. En consecuencia debemos tiramos debajo de la continuidad de las cualidades sensibles

es decir, bajo extensity concreta, una red, de los cuales podrán modificarse las mallas a cualquier forma alguna y ser tan pequeños como nos plazca: este sustrato que es simplemente concebido, este diagrama totalmente ideal de Divisibilidad infinita y arbitrario, es espacio homogéneo. -Ahora, al mismo (pg 279) tiempo que nuestro real y que hablar de efectos de percepción instantánea esta división de la materia en objetos independientes, nuestra memoria se solidifica en cualidades sensibles el flujo continuo de las cosas. Prolonga el pasado al presente, ya que nuestra acción disponer del futuro en la proporción exacta en que nuestra percepción, ampliada por la memoria, ha contratado en el pasado. Para responder a una acción que recibió, por una reacción inmediata que adopta el ritmo de la primera y continúa en la misma duración, en el presente y en un presente que siempre se empieza de nuevo, - esto es fundamental Ley de la materia: aquí consiste en necesidad. Si hay acciones que son realmente libres, o al menos parcialmente en determinado, sólo puede pertenecer a seres capaces de fijar a largos intervalos, cada vez que se aferra su propio ser, capaces de solidificar en distintos momentos y así para condensar el asunto y, al asimilar que digerir en movimientos de reacción que pasará a través de las mallas de necesidad natural. La mayor o menor tensión de sus duración, que expresa, en el fondo, su mayor o menor intensidad de la vida, por lo tanto determina tanto el grado de la concentración de poder de su percepción y la medida de su libertad. La independencia de su acción al que rodean el asunto se convierte en más asegurado en el grado que ellos liberen de la particular ritmo que regula el flujo de este asunto. Para que las cualidades sensibles, como son (pg 280) se encuentra en nuestra memoria disparo de percepción, son en realidad los momentos sucesivos obtenidos por una solidificación del real. Pero, a fin de distinguir estos momentos y también para unir por un hilo que será común tanto para nuestros propios existencia y a la de las cosas, estamos obligados a imaginar un croquis diseño de sucesión en general, un medio homogéneo e indiferente, que es el flujo de materia en el sentido de longitud como espacio es que en el sentido de amplitud: consiste en el presente tiempo homogéneo.

[Nota de margen: homogéneo espacio y el tiempo son los diagramas mentales de nuestra acción eventual al asunto; no son propiedades de las cosas]

Espacio homogéneo y tiempo homogéneo entonces son propiedades de las cosas ni las condiciones esenciales de nuestra Facultad de saberles: el expreso en forma abstracta, la doble labor de solidificación y de división que nos afecta en la continuidad del movimiento del real a fin de obtener allí un fulcro para nuestra acción, a fin de corregir dentro de ella puntos de partida para nuestra operación, en definitiva, para introducir en real cambia. Son los croquis diseño de nuestra acción eventual al asunto. El primer error, que consiste en ver esta vez homogénea espacio como propiedades de las cosas, nos lleva a las insuperables dificultades de dogmatismo metafísico y - si dynamico, o mecanicista-dinamismo erigir en tantos absolutos los sucesivos recortes de Cruz que hacemos en el curso del universo que fluye a lo largo y luego se esfuerza vanamente (pg 281) para unir por un tipo de deducción cualitativa; mecanismo propio asociar más bien, en cualquiera de estos recortes de la Cruz, a las divisiones en su amplitud, es decir, las diferencias instantáneo en magnitud y posición y no luchando vanamente a menos producen por la variación de estas diferencias, la sucesión de cualidades sensibles. Vamos entonces a buscar refugio en el ¿otras hipótesis y mantener, con Rant, ese espacio y tiempo hacha formas de nuestra sensibilidad? Si lo hacemos, tendremos mirar al asunto y espíritu igual incognoscible. Ahora, si comparamos estas dos hipótesis, descubrimos en ellos una base común: estableciendo homogéneo tiempo y homogéneo espacio como realidades que son contempla o como formas de contemplación, ambos atribuyen al espacio y tiempo un interés especulativo en lugar de vital importancia. Por lo tanto hay espacio, entre dogmatismo metafísico por un lado y la filosofía crítica en el otro, de una doctrina que considera homogéneo espacio y tiempo como principios de división y de solidificación introducido en el real con miras a una acción y no con miras a conocimientos, que atribuye a las cosas de un verdadero duración y un extensity real y que, al final, ve la fuente de toda dificultad ya no está en la duración y en ese extensity (que realmente pertenecen a las cosas y se manifiesta directamente a la mente), pero en el homogéneo espacio y el tiempo que nos estirarse por debajo de ellos a fin de dividir el continuo, para corregir la (pg 282) cada vez, y proporcionar nuestra actividad con puntos que pueden aplicarse.

[Nota de margen: cualidades de diferentes órdenes comparten en extensity, aunque en diferentes grados]

Pero las concepciones erróneas acerca de calidad razonable y espacio están tan profundamente arraigadas en la mente que es importante para atacarlos desde cada lado. Podemos decir entonces, que revelan otro aspecto, que implican este

doble postulado, aceptado igualmente por idealismo y realismo en primer lugar, que entre las diferentes clases de cualidades es nada común; en segundo lugar, que tampoco existe nada común entre extensity y pura calidad. Mantenemos, por el contrario, que hay algo común entre las cualidades de diferentes órdenes, que todos comparten en extensity, aunque en diferentes grados y que es imposible pasar por alto estas dos verdades sin enredo en un mil dificultades la metafísica de la materia, la psicología de la percepción y, más generalmente, el problema de la relación de la conciencia con la materia. Sin insistir sobre estas consecuencias, debemos conformarnos para la momento con mostrando, en la parte inferior de las diversas teorías de la materia, los dos postulados que nos disputa y la ilusión de que pueden continuar.

[Nota de margen: idealismo y el realismo tanto respecto a los diferentes pedidos de sensación un discontinuo y perder así la verdadera naturaleza de la percepción]

La esencia del idealismo inglés es considerar extensity como una propiedad de las percepciones táctiles. Como ve nada en cualidades sensibles pero sensaciones y sensaciones sí nada más que los Estados mentales, se encuentra en las distintas cualidades (pg 283) nada en que basar el paralelismo de sus fenómenos. Por lo tanto está restringido a cuenta Este paralelismo por un hábito que hace la percepción real de la vista, por ejemplo, sugieren posibles nos sensaciones del tacto. Si las impresiones de dos sentidos diferentes parecen entre sí no son más que las palabras de dos idiomas, en vano intentaremos deducir los datos de uno de los datos de la otra. No tienen común elemento; y por lo tanto, no hay nada común entre extensity, que siempre es táctil, y los datos de la sentidos distinto del tacto, que debe entonces se supone que en ningún modo ampliar.

Pero tampoco puede descubrir realismo atomística, que busca movimientos en el espacio y sensaciones en la conciencia, nada en común entre las modificaciones o fenómenos de extensity y las sensaciones que corresponden a ellos. Sensaciones se supone emitir desde las modificaciones como una especie de fosforescencia o, una vez más, para traducir en el lenguaje del alma las manifestaciones de la materia; pero en ningún caso reflejan, nos dicen, la imagen de sus causas. Sin duda puede todo se remontan a un origen común, que es el movimiento en el espacio; pero, sólo porque se desarrollan fuera del espacio, ellos deben renunciar, qua sensaciones, el parentesco que une a sus causas. En rompiendo con el espacio que también rompen su conexión entre sí; ellos (pg 284) no tienen nada en común entre ellas, ni con extensity.

Idealismo y el realismo, entonces, sólo se diferencian en que el primero relega extensity a la percepción táctil, de los cuales se convierte en la propiedad exclusiva, mientras el segundo extensity impulsos aún más hacia atrás, fuera de la percepción de todos. Pero los dos doctrinas están de acuerdo en mantener la discontinuidad de los diferentes órdenes de cualidades sensibles y también la brusca transición desde que meramente se extiende a la que no se extiende a todos. Ahora la principal surgen dificultades que ambos se encuentran en la teoría de la percepción de este postulado común.

Para que suppose, para empezar, como Berkeley hizo, que toda percepción de extensity es remitirse al sentido del tacto. Podemos, de hecho, si usted tendrá por lo tanto, negar la extensión a los datos de audiencia, olor y sabor; pero al menos debemos explicar la génesis de un espacio visual que corresponde al espacio táctil. De hecho, se alega que vista termina por convirtiéndose en símbolo de toque y allí no es nada más en la percepción visual de la orden de las cosas en el espacio que una sugerencia de la percepción táctil. Pero no entendemos cómo la percepción visual de socorro, por ejemplo, un percepción que tiene sobre nosotros un impress Génesis sui, y de hecho indescriptible, podría nunca ser uno con la mera recuerdo de una sensación de toque. La Asociación de una memoria con una percepción actual puede complicar (pg. 285) Esta percepción por enriquecer con un elemento ya conocidos, pero no se puede crear un nuevo tipo de impresionar, un nuevo calidad de la percepción: ahora la percepción visual de socorro presenta un carácter absolutamente original. Puede ser instó a que es posible dar la ilusión de relieve con una superficie de plano. Esto sólo demuestra que una superficie, en la que la juego de luz y sombra sobre un objeto en relieve es imitada más o menos bien, es suficiente para recordarnos de socorro; pero ¿Cómo podríamos nos recordará de socorro si socorro ha no sido, en primer lugar, realmente percibido? Ya hemos dicho, pero nos no se puede repetir demasiado a menudo, que nuestras teorías de la percepción son totalmente viciado por la idea de que si una cierta dispo produce, en un momento dado, la ilusión de una percepción determinada, debe siempre haber sido capaz de producir la percepción de sí mismo; como si la propia función de memoria no debía hacer la complejidad del efecto de sobrevivir el

simplificación de la causa! Una vez más, insta la retina sí es una superficie plana y si percibimos por algo que se extiende a la vista, sólo puede ser la imagen de la retina. Pero no es cierto, como hemos demostrado en el comienzo de este libro, en la percepción visual de un objeto, el cerebro, los nervios, retina y el propio objeto ¿forma un conectado todo, un proceso continuo en el que la imagen de la retina es sólo un episodio? Por qué derecho, a continuación, aislamos esta imagen para resumir en la totalidad de percepción (pg 286) ¿-tion? Y entonces, como también hemos demostrado, [16] ¿Cómo podría percibirse una superficie como una superficie, excepto en un espacio que ha recuperado sus tres dimensiones? Berkeley, al menos, lleva a cabo su teoría a su conclusión; negó cualquier percepción de extensity a la vista. Pero el las objeciones que planteamos sólo adquieran la fuerza más de esto, ya que es imposible comprender el creación espontánea, por una mera Asociación de recuerdos, de todo lo que es original en nuestra percepción visual de la línea, superficie y volumen, percepciones tan distintas que el matemático no van más allá de ellos y trabaja con un espacio que es puramente visual. Pero nosotros no vamos a insistir sobre estos diferentes puntos, ni los argumentos discutible dibujado de la observación de aquellos, nacido ciego, cuya vista ha sido quirúrgicamente restaurado la teoría de la adquirida las percepciones de la vista, clásica desde el día de Berkeley, no parece probable a resistir los ataques multiplicados de Psicología contemporánea. [17] Pasando por las dificultades de orden psicológico, será contenido nosotros mismos con llamar la atención sobre otro punto, a nuestro juicio esencial. Supongamos por un momento que (pg 287) el ojo no, en ante todo, darnos cualquier información sobre cualquiera de las relaciones de espacio. Forma visual, ayuda visual, distancia visual, luego se convierten en los símbolos de las percepciones táctiles. Pero ¿cómo es posible, entonces, que sucede este simbolismo? Aquí son o que cambiar su forma y mover. Visión toma nota de los cambios definidos posteriormente comprueba que toque. Allí es, pues, en las dos series, visuales y táctiles o en sus causas, algo que los hace corresponder uno a otro y asegura la constancia de su paralelismo. ¿Qué es el principio de esta conexión?

[16] Tiempo y libre albedrío. Sonnenschein

[17] Ver sobre este tema: Paul Janet, distancia de la de La percepción visuelle, Revue philosophique, 1879, vol. vii, p. I SS. - William James, principios de psicología, vol. ii, cap. xxii. -CF. sobre el tema de la percepción visual de extensity Dunan, L'espace visuel et l' Espace táctil (Revue Philosophique, febrero y abril de 1888, enero de 1889).

Idealismo inglés, sólo puede ser algunos deus ex machina, y nos enfrentamos con un misterio nuevo. Para realismo ordinario, es en un espacio distinto de las mismas sensaciones el principio de la correspondencia de sensaciones uno con otro de mentiras; pero esta doctrina sólo produce la dificultad más atrás y incluso agrava, para Vamos ahora queremos saber cómo un sistema de movimientos homogéneos en espacio evoca sensaciones diferentes que no tener ninguna semejanza con ellos. Acaba la génesis de la percepción visual del espacio por una mera Asociación de imágenes nos parecen dar a entender una verdadera creación ex nihilo; aquí todas las sensaciones nacen de la nada, o al menos no tener ninguna semejanza con el movimiento que les ocasiones. En general, esta segunda teoría difiere mucho menos desde la primera que comúnmente se cree.

(pg 288) Espacio amorfo, átomos empujones uno contra el otro, son sólo percepciones táctiles hechas objetivo, separar de todas nuestras percepciones de la especial importancia que atribuyen a ellos y en realidades independientes, - así contrastan con las otras sensaciones que, a continuación, se supone que son sólo los símbolos de estos. De hecho, en el curso de esta operación, hemos vaciado estas sensaciones táctiles de una parte de su contenido; Después de haber reducido los otros sentidos de ser meros apéndices del sentido del tacto, tacto sí que mutilar, dejando de lado todo lo que no es un mero resumen o croquis diseño de percepción táctil: con este diseño a continuación, pasamos a construir el mundo externo. Podemos nos preguntamos que entre esta abstracción por un lado, y ¿sensaciones en el otro, ningún vínculo posible es que se encuentran? Pero la verdad es que el espacio es no más sin que nosotros dentro de nosotros, y que no pertenecen a un grupo privilegiado de sensaciones. Todas sensaciones participan extensity; todos son más o menos arraigados en ella; y las dificultades del realismo ordinaria surgen del hecho de que, el parentesco de la sensaciones con otro haber sido extraídos y colocados aparte bajo la forma de una indefinida y vacío espacio, ya no vemos cómo estas sensaciones pueden participar de extensity o cómo puede corresponder con cada uno otros.

Psicología contemporánea es cada vez más (289) impresionado con la idea de que todas nuestras sensaciones son en cierto grado extensa. Se mantiene, no sin una aparición de la razón, que no hay ninguna sensación sin extensity [18] o sin un sentimiento 'de volumen'. [19] Idealismo inglés trató de reserva para la percepción táctil un monopolio de la

la otra extendida, sentidos ocupan espacio sólo en la medida en nos recuerdan a los datos de contacto. Un atento más Psicología revela a nosotros, por el contrario y sin duda en adelante revelará aún más claramente, la necesidad de con respecto a todas las sensaciones como principalmente extensa, su extensity apareciendo y desapareciendo ante la mayor intensidad y utilidad del tacto y también, sin duda, de visual, extensity.

[18] Ward, artículo de psicología en la británica Encycl.

[19] W. James, principios de psicología, vol. ii, p. 134 y SS. - nos cabe señalar de paso que podríamos, en rigor, atribuir esta opinión a Kant, ya que permite la estética trascendental no hay diferencia entre los datos de los sentidos diferentes en cuanto a su extensión en el espacio se refiere. Pero no hay que olvidar que el punto de vista de la crítica es distinto de Psicología, y que es suficiente para su propósito que deben poner fin a todas nuestras sensaciones por ser localizados en el espacio cuando percepción ha alcanzado su forma definitiva.

[Nota de margen: nos invertir realidad cuando consideramos el resto como lógicamente anterior al movimiento, el espacio como el antecedente necesario para movimientos.]

Así entendido, espacio de hecho es el símbolo de fijeza y de Divisibilidad infinita. Hormigón extensity, es decir el diversidad de cualidades sensibles, no está dentro del espacio; más bien es espacio que nos empuje en extensity. El espacio no es un terreno en el que se postula movimiento real; más bien es movimiento real que deposita el espacio debajo de sí mismo. Pero nuestro imaginación, que es preoccu- (pg. 290) -pié sobre todo por la comodidad de la expresión y las exigencias de vida material, prefiere invertir el orden natural de las condiciones. Acostumbrados a buscar su fulcrum en un mundo de imágenes inmóviles Ready Made, de los cuales la fijeza aparente es apenas otra cosa sino la reflexión hacia el exterior de la estabilidad de nuestras necesidades inferiores, no puede ayudar a creer que el resto es anterior al movimiento, no puede evitar tomar desc lugar de punto de referencia y su constante, por lo que se trata de ver el movimiento como sólo una variación de la distancia, espacio así que se supone preceder a movimiento. A continuación, en un espacio que es homogéneo e infinitamente divisible, dibujamos, en posiciones de imaginación, una trayectoria y corrección: posteriormente, aplicar el movimiento a la trayectoria, vemos divisible como lo hemos señalado y igualmente desprovistas de calidad. Podemos saber que nuestro entendimiento, trabajo liberada en esta idea, lo que representa precisamente lo contrario de la verdad, descubre en ella nada pero ¿contradicciones? Haber asimilado los movimientos al espacio, encontramos estos movimientos homogéneos como espacio; y desde entonces ya no vemos en ellos cosa calculables diferencias de dirección y velocidad, toda relación entre movimiento y calidad es para nosotros destruidos. Por lo que todos tenemos que hacer es callarse de movimiento en el espacio, cualidades conciencia, y (pg 291) establecer entre estas dos series paralelas, incapaces, por hipótesis, de cumplir alguna vez, un misteriosa correspondencia. Tirado atrás en conciencia, cualidades sensatos ser incapaces de recuperar extensity. Relegado al espacio y de hecho al espacio abstracto, donde sólo hay nunca un solo instante y todo siempre es haber nacido nuevamente - movimiento abandona esa solidaridad del presente con el pasado que es su esencia. Y como estos dos aspectos de la percepción, calidad y movimiento, se han hecho igualmente oscuro, el fenómeno de la percepción, que es una conciencia, supone ser encerrado en sí mismo y extranjera al espacio, supone traducir lo que ocurre en el espacio, se convierta en un misterio. - Pero vamos, por el contrario, desterrar toda idea preconcebida de interpretar o medición, nos colocamos cara a cara con la realidad inmediata: a la vez nos encontramos con que no hay ninguna barrera infranqueable, ninguna diferencia esencial, no hay distinción real incluso entre percepción la cosa percibida, entre calidad y movimiento.

Así que volvemos, por un camino de ronda sobre, las conclusiones que salió en el primer capítulo de este libro. Nuestra percepción, dijimos, es originalmente en cosas en lugar de en la mente, sin nosotros, en lugar de dentro. Varios tipos de percepción corresponden a tantas direcciones realmente marcadas en realidad. Pero, hemos añadido, esto (pg 292) percepción, que coincide con su objeto, existe en teoría que en realidad: sólo podría suceder si estábamos encerrados dentro de el momento actual. En concreto percepción interviene la memoria, y la subjetividad de cualidades sensibles es debida precisamente al hecho de que nuestra conciencia, que comienza por ser sólo memoria prolonga una pluralidad de momentos entre ellos, los contratantes en una intuición única.

[Nota de margen: percepción y cuestión revelan su parentesco como ponemos de lado los prejuicios de acción]

Conciencia y materia, cuerpo y alma, fueron vistos así a conocerse en la percepción. Pero en un aspecto esto idea permaneció para nosotros desconocida, porque nuestra percepción y en consecuencia también nuestra conciencia, parecen así compartir en la divisibilidad que se atribuye a la materia. Si, en la hipótesis dualista, naturalmente reducir de aceptar la coincidencia parcial del objeto percibido y el sujeto percibe, es porque somos conscientes la unidad indivisa de nuestra percepción, Considerando que el objeto nos parece que, en esencia, infinitamente divisible. De ahí la hipótesis de una conciencia con sensaciones inextensive, colocado sobre contra una multiplicidad extendido.

Pero si la divisibilidad de la materia es totalmente relativo a nuestra acción al respecto, es decir a nuestra facultad de modificar su aspecto, si no importa si que pertenece sino al espacio que tiramos debajo de este asunto a fin de ponerla a nuestro alcance, entonces la dificultad desaparece. Extended asunto, considerado como un todo, es como (pg 128) conciencia donde todo los saldos y compensa y todo lo demás; neutraliza posee en verdad muy el indivisibilidad de nuestra percepción; así que, inversamente, podemos sin escrúpulos atribuimos a la percepción de la extensity de la materia. Estos dos términos, percepción y materia, acercan entre sí en la medida que nos despojan nosotros mismos de lo que puede llamarse los prejuicios de acción: sensación recupera extensity, el hormigón extendido recupera su continuidad natural e indivisibilidad... Y espacio homogéneo, que se encontraba entre los dos términos como una barrera infranqueable, entonces se ve que no hay otra realidad que la de un diagrama o un símbolo. Interesa el comportamiento de un ser que actúa sobre la materia, pero no el trabajo de una mente que especula sobre su esencia.

[Nota de margen: dualismo ordinaria, en cuanto a la cuestión como exclusivamente espacial y la mente como extra-spatial, corta todas las comunicaciones entre ellos.]

Así también se puede arrojada alguna luz sobre el problema que hacia que todas nuestras investigaciones convergen, de la Unión de cuerpo y alma. La oscuridad de este problema, la hipótesis dualista, proviene del hecho doble que cuestión es considerada como esencialmente divisible y cada Estado del alma como rigurosamente inextensive, por lo que desde el principio que se cortó la comunicación entre los dos términos. Y cuando entramos más profundamente en esta doble postulado, descubrimos, en relación con el asunto, una confusión de extensity concreta e indivisible con el divisible espacio que subyace y (pg. 294) también, en relación con la mente, la idea ilusoria de que hay no grados, no sea posible transición, entre la distancia y el no prorrogado. Pero si estos dos postulados implican un error común, si existe un pasaje gradual de la idea a la imagen y de la imagen a la sensación; Si, en la medida en que evoluciona hacia la realidad, es decir hacia la acción, que el estado mental señala cerca de extensión; Si, finalmente, esto extensión una vez alcanzado permanece indivisa y por lo tanto, no está fuera de armonía con la unidad del alma; podemos comprender ese espíritu puede descansar en cuestión y, en consecuencia, unirse con él en el acto de percepción pura, aún No obstante ser radicalmente distinto. Es distinto de la materia en que se trata, incluso entonces, memoria, es decir un síntesis del pasado y presente con miras al futuro, en el sentido de los momentos de este asunto a fin de utilizar los contratos ellos y a manifestarse por acciones que son el objetivo final de su Unión con el cuerpo. Estábamos bien, entonces, cuando dijimos al principio de este libro, que la distinción entre cuerpo y mente debe establecerse en términos no de espacio, sino de tiempo.

El error de dualismo ordinario es que se inicia desde el punto de vista espacial: por un lado pone asunto con sus modificaciones en el espacio, las otras sensaciones no prorrogados en conciencia. De ahí la imposibilidad de comprender cómo actúa el espíritu en el cuerpo o el cuerpo al espíritu. Por lo tanto hipótesis que son (pg 295) y puede ser nada pero disfrazado de declaraciones de hecho, - la idea de un paralelismo o de una armonía preestablecida. Pero de ahí también la imposibilidad de constituir una psicología de la memoria o una metafísica de la materia. Tenemos esforzado en mostrar que esta psicología y esta metafísica están íntimamente entre sí, y que las dificultades son menos formidable en un dualismo que, partiendo de la percepción pura, donde sujeto y objeto coinciden, sigue la desarrollo de los dos términos en sus respectivas duraciones - importa, cuanto más nos empuje a su análisis, tiende más y más que sólo una sucesión de momentos infinitamente rápidos que puede ser dedujeron de cada una de la otra y así son equivalentes entre sí; espíritu está en la percepción ya memoria y declararse más y más bien como una prolongación del pasado en el presente, un progreso, una verdadera evolución.

[Nota de margen: pero debe hacerse la distinción entre mente y materia en términos no de espacio, pero de momento o duración, que admite grados]

¿Pero la relación del cuerpo y la mente más claros de lo que lo hace? Sustituimos un temporal para una distinción espacial: ¿son que los dos términos cualquiera el más capaz de unir? Debe observarse que la primera distinción no admitir de grado: cuestión se supone que es en el espacio, espíritu que extra espacial; no hay ninguna transición posible entre ellas. Pero si, en hecho, la función más humildes de espíritu es unir los momentos sucesivos de la duración de las cosas, si es por Esto que viene en contacto con la materia y por esto también que es la primera (pg 296) de todos los distinguen de la materia, nos puede concebir un infinito número de grados entre materia y espíritu plenamente desarrollado - un espíritu capaz de acción que no sólo es indeterminado, pero también razonable y reflexivo. Cada uno de estos grados sucesivos, que

mide una intensidad creciente de la vida, corresponde a una tensión mayor de duración y se manifiesta externamente por un mayor desarrollo del sistema sensori-motor. Pero consideremos este sistema nervioso propio: observamos que su complejidad creciente aparece para permitir una mayor latitud para la actividad del ser vivo, la Facultad de espera antes de reaccionar y de poner la excitación recibida en relación con una variedad cada vez más rica de motor mecanismos. Sin embargo, esto es sólo el aspecto exterior; y la organización más compleja del sistema nervioso, que parece asegurar la mayor independencia de la vida en respecto a la materia, es sólo el símbolo material de independencia propia, es decir de la energía interior que permite ser liberarse desde el ritmo de la flujo de las cosas y conservar en un grado cada vez mayor el pasado a fin de influir en cada vez más profundamente en el futuro,- el símbolo, en el sentido especial que le damos a la palabra, de su memoria. Así, entre la materia bruta y la mente más capaz de reflexión hay intensidades posibles todos de memoria o, lo que viene para el vino fino, todos los grados de libertad. En la primera hipótesis, que expresa la distinción de ser- (pg 297) -interpolación espíritu y cuerpo en términos de espacio, cuerpo y espíritu son como dos líneas de ferrocarril que cortar entre sí en ángulo recto; en el segundo, el rieles se juntan en una curva, por lo que pasamos arrastra desde el uno al otro.

¿Pero tenemos aquí otra cosa que una metáfora? ¿No una marcada distinción, una oposición irreductible, permanece ¿entre la materia llamado correctamente y el menor grado de libertad o de memoria? Sí, sin duda, la distinción subsiste, pero la Unión se hace posible, ya que se daría, bajo la forma radical de una coincidencia parcial, en percepción pura. Las dificultades del dualismo ordinario vienen, no de la distinción de los dos términos, pero desde la imposibilidad de ver cómo es injertado el uno sobre el otro. Ahora, como hemos demostrado, percepción pura, que es el grado más bajo de la mente, - mente sin memoria - realmente es parte de la materia, tal como la entendemos en cuestión. Nos podemos ir aún más: memoria no intervenir en función de qué materia no tiene presentiment y que no lo imiten a su manera. Si el asunto no recuerdan el pasado, es porque repite sin cesar, el pasado porque, tema necesidad, despliega una serie de momentos que cada uno de ellos es el equivalente del momento anterior y puede ser se deduce: así su pasado se da verdaderamente en su presente. Pero un ser que evoluciona más o menos libremente crea algo nuevo en cada momento: en vano, entonces, deberíamos buscamos leer su pasado en su presente a menos que su pasado depositado en ella en forma de memoria. Por lo tanto, volver a utilizar una metáfora que ha aparecido en más de una vez en este libro, es necesario y por razones similares, que el pasado debe ser actuado por asunto, imaginados por la mente.

Resumen y conclusión

[Nota de margen: el cuerpo un instrumento de acción sólo]

I. la idea que hemos desembragar desde los hechos y confirmado por el razonamiento es que nuestro cuerpo es un instrumento de acción y de acción única. En ningún grado, en ningún sentido, bajo ningún aspecto, sirve para preparar, mucho menos explicar, una representación. Considerar la percepción externa: hay sólo una diferencia de grado, no de tipo, la llamada facultades perceptivas de cerebro y las funciones de reflejas de la médula espinal. Las transformaciones de la médula espinal, mientras que las excitaciones recibidas en movimientos que se ejecutan necesariamente más o menos, el cerebro pone en relación con motoras mecanismos que son más o menos libremente elegidos; pero es que el cerebro se explica en nuestra percepción acción iniciada, preparado o sugerido, no es percepción de sí mismo. Considerar la memoria, el cuerpo conserva hábitos motoras capaz de actuar el pasado otra vez; pueden reanudar las actitudes en la que insertará el pasado o, una vez más, por la repetición de ciertos fenómenos cerebrales que han prolongado las percepciones anteriores, puede proporcionar a recuerdo un punto de conexión con el real, un medio de recuperar su influencia perdida sobre la realidad actual: pero en ningún caso puede el cerebro (pg. 300) almacenar recuerdos o imágenes. Así, ni en la percepción, ni en la memoria, ni a fortiori f en los mayores logros de la mente, el cuerpo contribuyen directamente a la representación. Mediante el desarrollo de esta hipótesis en sus múltiples aspectos y así empujar dualismo extrema, nos parecen dividir en cuerpo y alma por una abismos infranqueables. En verdad, nos indica los medios sólo posibles reunirlos.

[Nota de margen: percepción y memoria. la física y mental, no son meras duplicados de sí]

II. todas las dificultades planteadas por este problema, dualismo ordinaria, o en el materialismo y el idealismo, provienen de teniendo en cuenta, en la memoria y fenómenos de la física y la mental como duplica el uno del otro.

Supongo que me coloco en el punto de vista materialista de la conciencia epifenomenal: no soy muy capaz comprender por qué ciertos fenómenos cerebrales están acompañadas por la conciencia, es decir, de qué uso podría ser, o cómo podría surgir alguna vez, la repetición consciente del universo material he empezado por posición. Supongamos que me prefieren el idealismo: entonces yo permito percepciones sólo, y mi cuerpo es uno de ellos. Pero considerando que la muestra de observación me que las imágenes que perciben son totalmente cambiadas por muy leves alteraciones de la imagen llame a mi cuerpo (desde i basta con cerrar mis ojos y mi universo visual desaparece), ciencia me asegura que todos los fenómenos deben triunfar y condicionan mutuamente de acuerdo a un orden determinado, en el que (pg 301) efectos están estrictamente proporcionados a causas. Me veo obligado, por lo tanto, a buscar, en la imagen que llame a mi cuerpo, y que me sigue a todas partes, para cambios que serán los equivalentes - pero los equivalentes bien regulados, ahora deducible entre sí - de la imágenes que uno otro éxito alrededor de mi cuerpo: los movimientos cerebrales, al que me estoy llevado atrás de esta manera, una vez más son los duplicados de mis percepciones. Es cierto que estos movimientos todavía son percepciones, 'posibles' percepciones, - para que esta segunda hipótesis es más inteligible que la primera; pero, por otro lado, debe Supongamos que, a su vez, una inexplicable correspondencia entre mi percepción real de las cosas y mi posible percepción de ciertos movimientos cerebrales que se asemejan en absoluto a estas cosas. Cuando lo miramos cerca, veremos que este es el arrecife a que todo idealismo es destrozado no hay ninguna transición posible de la orden que es percibido por nuestros sentidos el orden que vamos a concebir por el bien de nuestra ciencia,- o, si nos se trata concretamente con el idealismo kantiano, ninguna transición posible de sentido al entendimiento. -Tan mi único refugio parece dualismo ordinaria. Colocar asunto de este lado, mente, y supongo que cerebral los movimientos son la causa o el motivo de mi representación de objetos. Pero si son su causa, si son suficiente para producirlo, debo caer atrás, paso a paso, sobre el material - (pg 302) -istic hipótesis de un epifenomenal conciencia. Si son sólo su ocasión, con lo que supongo que no recuerdan lo de cualquier manera y por lo tanto, privar a asunto de todas las cualidades que confieren en mi representación, vuelvo al idealismo. Idealismo y materialismo, a continuación, son los dos polos entre los que este tipo de dualismo oscilará siempre; y Cuando, a fin de mantener la dualidad de sustancias, decide hacerlos ambos de igual rango, será conducido a considerarlos como dos traducciones de un mismo original, dos acontecimientos paralelos y predeterminados de un único principio y por lo tanto negar su influencia recíproca y, por consecuencia inevitable, a sacrificar libertad.

[Nota de margen: el error es debido a nuestro creyendo que la percepción y la memoria son puro conocimiento, Considerando que apuntan a la acción]

Ahora, si nos fijamos debajo de estas tres hipótesis, encontramos que tienen una base común, los tres consideran que el operaciones elementales de la mente, la percepción y la memoria, como operaciones de conocimiento puro. Lo que ponen en el origen de la conciencia es el duplicado inútil de una realidad externa o el material inerte de un construcción intelectual totalmente desinteresada: pero ellos siempre descuidan la relación de la percepción con la acción y de memoria con conducta. Ahora, sin duda es posible concebir, como un límite ideal, una memoria y una percepción que son desinteresados; pero, en realidad, es hacia la acción que memoria y percepción se convirtió; es la acción que el cuerpo pre- (pg 303) -pares. ¿Consideramos percepción? La creciente complejidad del sistema nervioso aparato la excitación recibió a una variedad cada vez mayor de mecanismos de motoras y bocetos que fuera simultáneamente un cada vez mayor número de acciones posibles. ¿Pasamos a la memoria? Observamos que su función principal es evocar todos esos últimos las percepciones que son análogas a la percepción actual, para recordar a nosotros lo que precedieron y siguieron, etc. sugerir a nosotros esa decisión que es el más útil. Pero esto no es todo. Por lo que nos permite captar en una sola intuición varios momentos de duración, nos libera de la circulación de la corriente de las cosas, es decir, desde la ritmo de necesidad. Más de la memoria de estos momentos pueden contratar a uno, el más firme es la suspensión que se da a nosotros en el asunto: para que la memoria de un ser vivo parece hecho a medida, sobre todo, sus poderes de acción sobre las cosas y que sólo la reverberación intelectual de este poder. Comencemos, entonces, por esta energía, como desde el principio verdadero: Supongamos que el cuerpo es un centro de acción y sólo un centro de acción. Debemos ver qué consecuencias ahí como resultado de percepción, memoria y para las relaciones entre el cuerpo y la mente.

[Nota de margen: percepción nos da 'mismo.']

III. para tener percepción primera. Aquí está mi cuerpo con sus "centros perceptivos". Estos centros vibran, y tengo la representación de las cosas. Por otro lado se supone que estas vibraciones pueden (pg 304) ni producir ni traducir mi percepción. Resulta, pues, fuera de ellas. ¿Dónde está? No vacilo en cuanto a la respuesta: presentando mi cuerpo, Postulan una cierta imagen, pero con ella también la suma de las otras imágenes, ya que no hay ningún material de imagen que no deba sus cualidades, sus determinaciones, en definitiva su existencia, al lugar que ocupa en la totalidad de el universo. Mi percepción, entonces, sólo puede alguna parte de estos objetos propios; es en ellos en lugar de ellos en ella. ¿Pero lo que es exactamente dentro de ellas? Veo que mi percepción parece seguir todos los detalles vibratorios de la llamados nervios sensibles; y por otro lado sé que el papel de sus vibraciones es únicamente preparar el reacción de mi cuerpo en los órganos vecinos, a esbozar mis acciones virtuales. Percepción, por lo tanto, consiste en separándose, la totalidad de los objetos, la posible acción de mi cuerpo sobre ellos. Percepción aparece, entonces, tan sólo una elección. Crea nada; su oficina, por el contrario, es eliminar de la totalidad de imágenes de todos aquellos que No puedo tener ninguna suspensión, y luego, de cada uno de los que retienen, todo lo que no afectan las necesidades de la imagen que llame a mi cuerpo. Tal es, al menos, muy simplificado, la manera de explicar o describir esquemáticamente lo que han llamado percepción pura. Debemos señalar a la vez el lugar intermedio que nos lo tomamos entre realismo y el idealismo.

Que cada realidad tiene un parentesco, una analogía (pg 305) en definitiva una relación con conciencia - esto es lo que nos reconocen al idealismo por el hecho que llamamos cosas 'imágenes'. Ninguna doctrina filosófica, además, siempre que consistente con sí mismo, puede escapar de esta conclusión. Pero si nos podríamos reunir a todos los Estados de conciencia, pasado, presente y posible, de todos los seres conscientes, nos deberíamos sólo han reunido una parte muy pequeña de material realidad, porque imágenes huir de percepción en cada lado. Es sólo estas imágenes que tratan de ciencia y metafísica reconstituir, restaurando así toda una cadena de que nuestra percepción capta sólo algunos enlaces. Pero en orden así descubrir entre la percepción y la realidad de la relación de la parte a la totalidad, es necesario dejar percepción de su Oficina de verdad, que es preparar acciones. Esto es qué idealismo de no hacerlo. ¿Por qué es imposible, como hemos dicho justo ahora, pasar de la orden manifestado en percepción a la orden que es exitosa en la ciencia, es decir, desde la contingencia con que nuestras sensaciones parecen seguir mutuamente para el determinismo que enlaza ¿juntos los fenómenos de la naturaleza? Precisamente porque atribuye a la conciencia, de percepción, un rôle especulativa por lo que resulta imposible ver lo que interesa esta conciencia ha de permitir escapar, entre dos sensaciones para los vínculos intermedios a través del cual el segundo podría deducirse de la primera instancia. Estos intermediarios y su estricto orden así (pg 306) siguen siendo oscuros, si, con molino, hacemos los intermediarios en ' posible sensaciones,' o, con Kant, mantenga la subestructura de la orden de ser obra de un entendimiento impersonal. Pero Supongamos que mi percepción consciente tiene un destino totalmente práctico, que indica sencillamente, en conjunto de las cosas, que los intereses que mi posible acción sobre ellos. Entonces puedo entender que todo lo demás me escapa, y que, sin embargo, el resto es de la misma naturaleza como lo percibo. Ya no es entonces mi conciencia de la materia subjetiva, como lo es para el idealismo inglés, o relativa, como lo es para el idealismo kantiano. No es subjetiva, pues es en las cosas más que en mí. No es relativo, porque no es la relación entre el 'fenómeno' y la 'cosa' la apariencia a la realidad, sino simplemente de la parte a la totalidad.

[Nota de margen: el error es configurar espacio homogéneo como un medio real o incluso ideal antes de la extensión]

Aquí nos parecen volver al realismo. Pero el realismo, a menos que corregir en un punto esencial, es tan inaceptables como idealismo y por la misma razón. Idealismo, dijimos, no se puede pasar de la orden se manifiestan en la percepción de la orden que es exitosa en la ciencia, es decir a la realidad. Inversamente, el realismo falla a dibujar de la realidad del conciencia inmediata que tenemos de él. Tomando el punto de vista del realismo ordinaria, tenemos, por un mano, un tema compuesto formado por partes más o menos independientes, difundido a través de (pg 307) -espacio y, en el otro, una mente que no puede tener ningún punto de contacto con la materia, a menos que se trate, como mantienen los materialistas, el epifenómeno ininteligible. Si preferimos el punto de vista del realismo kantiana, nos encontramos entre la ' cosa-en-Sí, 'es decir el real y el ' sensual ' desde el que construimos nuestro conocimiento, no puede concebir el relación, ninguna medida común. Ahora, si llegamos a la parte inferior de estas dos formas extremas de realismo, vemos

convergen hacia el mismo punto: tanto aumentar espacio homogéneo como una barrera entre el intelecto y las cosas. El realismo más simple hace de este espacio un medio real, en el que las cosas están en suspensión; Realismo kantiano considera como un medio idóneo, en el que la multiplicidad de sensaciones es coordinada; pero para ambos es este medio dado para empezar con, como condición necesaria de lo que viene a cumplir en ella. Y si tratamos de llegar al fondo de Esta hipótesis comunes, a su vez, encontramos que consiste en atribuir al espacio homogéneo un desinteresado Oficina: espacio supone simplemente defender la realidad material, o la función, todavía puramente especulativo, de sensaciones de mobiliario con medios para coordinar con ellos mismos. Para que la oscuridad del realismo, como la de idealismo, proviene del hecho que, en dos de ellos, nuestra percepción consciente y las condiciones de nuestro consciente percepción se supone que apuntan al conocimiento puro, no a la acción. Pero Supongamos ahora (pg 308) que este homogénea el espacio no es lógicamente anterior y posterior a las cosas materiales y el puro conocimiento que podemos tener de ellos; Supongamos que extensity es anterior al espacio; Supongamos que nuestra acción refiere a espacio homogéneo y sólo nuestro acción, como una red infinitamente fina que nos se extienden por debajo de la continuidad del material para representar nosotros mismos maestros de la misma, para descomponer según el plan de nuestras actividades y nuestras necesidades. Entonces, no sólo nuestra hipótesis la ventaja de traernos en armonía con la ciencia, que nos muestra cada cosa que ejercer un influencia sobre los demás y, en consecuencia, ocupando, en cierto sentido, la totalidad de la extendida (aunque nos percibir de esta cosa sólo de su centro y marcar sus límites en el punto donde nuestro cuerpo deja de tener cualquier suspensión a TI). No sólo tiene la ventaja, en metafísica, de suprimir o disminuir las contradicciones planteadas por Divisibilidad en espacio, - contradicciones que siempre surgen, como hemos demostrado, de nuestra incapacidad de dissociar los dos puntos de vista, la acción del conocimiento. Sobre todo, tiene la ventaja de derrocar el insuperables barreras planteadas por el realismo entre el mundo extendido y nuestra percepción del mismo. Para que esto doctrina supone por un lado una realidad externa que es múltiple y dividida y en las otras sensaciones extraterrestre de extensity y sin contacto posible con él, nos encontramos con que extensity concreta no es realmente (pg 309) dividido, alguno más que percepción inmediata es en verdad unextended. A partir de realismo, volvemos al punto de Qué idealismo había llevado nosotros; reemplazamos la percepción de las cosas. Y vemos el realismo y el idealismo listo para venir a un comprensión cuando hemos reservado el postulado, acriticamente aceptado por ambos, que sirvió les de un común frontera.

Resumiendo: Si suponemos un continuo extendido y, en este continuo, el centro de acción real que es representada por nuestro cuerpo, su actividad aparecerá ilumine todas las partes de la materia con la que a cada sucesiva puede hacer de momento. Las mismas necesidades, el mismo poder de acción, que se han delimitado nuestro cuerpo en cuestión, serán tan crear distintos organismos en el medio ambiente. Todo sucede como si nos permite filtrar a través de nosotros esa acción de cosas externas que es real, a fin de detener y retener que es virtual: esta acción virtual de cosas sobre nuestro cuerpo y de nuestro cuerpo las cosas es nuestra percepción de sí mismo. Pero desde las excitaciones que nuestro cuerpo recibe alrededor de órganos sin cesar, determinan dentro de su sustancia, reacciones nacientes, - desde estos movimientos internos de la sustancia cerebral así esbozar en cada momento nuestra acción posible en las cosas, el Estado del cerebro corresponde exactamente a la percepción. No es su causa, ni su efecto, ni en ningún sentido su duplicados: simplemente, continúa la percepción que nuestra acción virtual y el estado cerebral nuestra acción ya comenzado.

(pg 310) [Nota de margen: acción Real y acción virtual. Transición al afecto y la memoria]

IV. pero esta teoría de la "percepción pura" tuvo que ser calificado y completado en lo que se refiere a dos puntos. Para la forma- me llama la percepción pura, que es como un fragmento de la realidad, destacado como es, pertenecería a un ser incapaz de se mezclan con la percepción de otros órganos que de su propio cuerpo, es decir, de sus afectos; ni con su intuición de el momento actual de otros momentos, es decir, su memoria. En otras palabras, tenemos, para empezar y para la conveniencia del estudio, tratan el cuerpo vivo como un punto matemático en el espacio y la percepción consciente como una matemática instantáneo en el tiempo. Luego tuvimos que devolver al cuerpo su extensity y percepción de su duración. Por esto hemos restaurado a conciencia sus dos elementos subjetivos, la afectividad y la memoria.

¿Qué es un afecto? Nuestra percepción, nos dice, indica la posible acción de nuestro cuerpo a otros. Pero nuestro cuerpo, alargarse, es capaz de actuar sobre sí mismo, así como a otros órganos. En nuestra percepción, entonces, algo debe entrar en nuestro cuerpo. Cuando estamos tratando con organismos externos, estos son, por hipótesis, separados de nosotros por un espacio mayor o menor, que mide la lejanía en el tiempo de su promesa o de su amenaza: por eso nuestra percepción de estos órganos indica sólo posibles acciones. Pero disminuye la distancia entre estos órganos y nuestra propia, más la acción posible (pg 311) tiende a transformarse en una acción real, el llamamiento a la acción cada vez más urgente en la medida y la proporción que disminuye la distancia. Y cuando esta distancia es cero, es decir cuando el cuerpo para ser percibido es nuestro propio cuerpo, es un real y no una acción virtual que nuestro esboza la percepción. Tal es, precisamente, la naturaleza del dolor, un esfuerzo real de la parte dañada para poner las cosas derechos, un esfuerzo que es local, aislaron y con ello condenaron al fracaso, en un organismo que ya no puede actuar excepto como un todo. El dolor es, por tanto, en el lugar donde se siente, como es el objeto en el lugar donde se percibe. Entre el cariño que sentía y la imagen percibida existe esta diferencia, que es el afecto dentro de nuestro cuerpo, la imagen fuera de nuestro cuerpo. Y eso es la superficie de nuestro cuerpo, el límite común de éste y de otros órganos, dado a nosotros en forma de sensaciones y de una imagen.

En esta interioridad de sensación afectiva consiste en su subjetividad; en esa exterioridad de imágenes en general sus objetividad. Pero aquí nuevamente encontramos el error recurrente cada vez que nos hemos enfrentados a lo largo de este trabajo. Se supone que la percepción y sensación existen por su propio bien; el filósofo atribuye para ellos una función totalmente especulativa; y, como él ha pasado por alto aquellas acciones reales y virtuales con los que sensación y percepción están obligados hasta y por que, según la acción (pg 312) es una percepción virtual o real, y sensación se caracterizan y distinguido, se vuelve incapaz de encontrar diferencias entre ellos que un diferencia de grado. Entonces, aprovechando el hecho de que sensación afectiva es pero vagamente localizado (porque el esfuerz se trata de es un esfuerzo indistinto) a la vez declara que no prorrogado; y estos atenúan afectos o sensaciones no prorrogados establece como el material con el que se supone que para construir imágenes en el espacio. Con ello él mismo condena a una imposibilidad de explicar bien desde donde surgen los elementos de la conciencia, o sensaciones, que configura como tantos absolutos, o cómo, unextended, encuentran su camino al espacio y son coordinado allí, o por qué, en ella, adoptar un orden concreto en lugar de cualquier otro, o, finalmente, cómo logran conforman una experiencia que es regular y común a todos los hombres. Esta experiencia, el campo necesario de nuestra actividad, es, por el contrario, debemos partir. Imágenes, o las percepciones puras, por lo tanto, son lo que nos debe postulan al principio. Y sensaciones, lejos de ser el material del que está forjada la imagen, aparecerá como la impureza que se introduce en ella, esa parte de nuestro propio cuerpo que proyectamos en todos los demás.

[Nota de margen: memoria es espíritu, no una manifestación de la materia]

V. pero, como nos limitamos a la sensación y percepción pura, apenas nos podemos decir que se trata con el espíritu. Sin duda nos demuestran, como contra la teoría de un (pg 313) epifenomenal conciencia, que no estado cerebral es el equivalente de una percepción. Sin duda es en general la elección de percepciones entre imágenes el efecto de un discernimiento que presagia el espíritu. Sin duda también el material propio universo, definido como la la totalidad de las imágenes, es una especie de conciencia, una conciencia de que todo lo compensa y neutraliza todo lo demás, una conciencia de que todos los posibles elementos, equilibrio entre sí por una reacción que es siempre igual a la acción, dificultan recíprocamente entre sí desde destacándose. Pero tocar la realidad del espíritu que debemos colocar nosotros mismos en el punto donde una conciencia individual, continuando y conservando el pasado en un presente enriquecida por por lo tanto, escapa a la ley de necesidad, la ley que ordena que el pasado nunca deberá seguir propia en un presente que simplemente se repite en otra forma, y que todas las cosas nunca serán fluyendo lejos. Cuando pasamos de puro percepción de la memoria, abandonamos definitivamente cuestión de espíritu.

VI. la teoría de la memoria, alrededor del cual la totalidad de nuestros centros de trabajo, debe ser la consecuencia tanto teórica y la verificación experimental de nuestra teoría de la percepción pura. Que la cerebral afirma que acompañan percepción no son su causa ni su duplicado, y esa percepción lleva a su homólogo fisiológica la relación de una acción virtual a una acción comenzado esto por que nosotros no podemos justificarlos, ya que en nuestra hipótesis

todo está enlazado a suceder como si percepción fueran una consecuencia del Estado del cerebro. Para, en la percepción pura, el objeto percibido es un objeto presente, un cuerpo que modifica nuestra propia. Su imagen, a continuación, se da realmente, y por lo tanto, los hechos nos permiten decir indistintamente (aunque estamos lejos de conocer nuestro propio significado igualmente bien en los dos casos) que las modificaciones cerebrales esbozan las nascentes reacciones de nuestro cuerpo o que creen una conciencia el duplicado de la imagen actual. Pero la memoria es lo contrario, es un recuerdo de la representación de un objeto ausente. Aquí las dos hipótesis deben tener consecuencias opuestas. Si, en el caso de un objeto presente, un Estado de nuestro cuerpo se cree suficiente para crear la representación del objeto, aún más debe ser pensado así en el caso de un objeto que se representa sin embargo ausente. Es necesario por lo tanto, en esta teoría, que el recuerdo debe derivarse de la repetición atenuada del fenómeno cerebral que ocasionó la percepción primaria y debería consistir simplemente en una percepción debilitada. Donde esta tesis doble: es la memoria *sólo una función del cerebro, y hay sólo una diferencia de intensidad entre percepción y recuerdo. Si, en* por el contrario, el estado cerebral en ninguna manera engendra nuestra percepción del objeto actual pero simplemente lo sigue, puede también prolongar y convertir en acción el recuerdo de él que convocamos, pero no puede (pg 315) dar a luz ese recuerdo. Y, por otro lado, nuestra percepción del objeto actual es algo de ese objeto nuestra representación del objeto ausente debe ser un fenómeno de otra orden de percepción, desde entre presencia y ausencia son no grados, sin etapas intermedias. Donde esta tesis doble, que es el opuesto a la antigua: la memoria es algo más que una función del cerebro y no es simplemente un *diferencia de grado, pero de tipo, percepción y recuerdo. -El conflicto entre las dos teorías ahora* toma una forma aguda; y esta experiencia de tiempo puede juzgar entre ellos.

Nos va no aquí recapitular detalladamente la prueba que hemos intentado elaborar, pero simplemente recordar sus puntos esenciales. Todos los argumentos de hecho, que puede invocarse en favor de una probable acumulación de recuerdos en la cortical sustancia, provienen de trastornos localizados de memoria. Pero, si realmente se depositaron recuerdos en el cerebro, en definitivas lagunas en la memoria correspondería características lesiones del cerebro. Ahora, en esas formas de amnesia en que todo el período de nuestra existencia pasada, por ejemplo, es abruptamente y completamente borrado de la memoria, hacemos no se observa ninguna lesión cerebral precisa; y, por el contrario, en los trastornos de la memoria donde cerebral la localización es distinto y determinado, es decir, en los diferentes tipos de afasia y en las enfermedades de visual o reconocimiento auditivo, no encontramos que algunos (pg 316) definitivos recuerdos son como lo fueron tirados desde su asiento, pero que es toda facultad de recordar que es más o menos disminuyó en vitalidad, como si el sujeto tenía más o menos dificultades para traer sus recuerdos en contacto con la situación actual. El mecanismo de este contacto fue, por lo tanto, lo que tuvimos que estudiar a fin de determinar si la Oficina del cerebro no es bastante asegurar su trabajo que encarcelar a los recuerdos en las células.

[Nota de margen: reconocimiento]

Así nos llevó a seguir a través de sus devanados el movimiento progresista por qué vienen pasada y presente en contacto entre sí, es decir, el proceso de reconocimiento. Y de hecho, encontramos que el reconocimiento de un objeto presente puede realizarse de dos maneras totalmente diferentes, pero que en ningún caso lo hizo la ley del cerebro como una Embalse de imágenes. A veces, por un reconocimiento totalmente pasivo, más bien actuado que pensaba, el cuerpo responde a la percepción de que se repite por un movimiento o actitud que se ha convertido en automático: en este caso todo es explicado por el aparato motor que hábito ha establecido en el cuerpo y pueden provocar lesiones de la memoria de la destrucción de estos mecanismos. A veces, por otro lado, reconocimiento se produce activamente por la memoria-imágenes que salen para satisfacer la percepción actual; pero es necesario que estos recuerdos, en este momento que ellos overlie la percepción, debe ser capaz de establecer va (pg. 317) en el cerebro la misma maquinaria que la percepción normalmente se establece a trabajar para producir acciones; Si no está condenada a la impotencia, no tienen ninguna tendencia a convertirse en real. Y eso, en todos los casos donde una lesión del cerebro ataca una cierta categoría de recuerdos, los recuerdos afectados no parezcan todos pertenecientes a la misma época, por ejemplo, o por cualquier relación lógica entre sí, sino simplemente en que son todos auditiva, o todo visual o todo motor. Lo que es dañado parece ser las áreas sensoriales o motoras, o, más a menudo aún, esos apéndices que permitan de su conjunto va desde dentro de la corteza, en lugar de los recuerdos propios. Incluso fuimos más allá y por

un estudio atento del reconocimiento de palabras, como también de los fenómenos de la afasia sensorial, procuramos demostrar que reconocimiento en absoluto se efectúa por un despertar mecánico de recuerdos que están dormidos en el cerebro. Se implica, por el contrario, más o menos alto grado de tensión en la conciencia, que va a obtener puro recuerdos en la memoria pura para materializarlos progresivamente por el contacto con la percepción actual.

Pero ¿qué es esta memoria pura, lo que son puros recuerdos? La respuesta a esta consulta completamos el demostración de nuestra tesis. Sólo nos habíamos establecido su primer punto, es decir, que la memoria es otra cosa que una función del cerebro. Teníamos aún mostrar, por el análisis (pg 318) de 'recogimiento puro', no existe entre recuerdos y la percepción de una mera diferencia de grado sino una diferencia radical de tipo.

[Nota de margen: los diferentes planos de conciencia]

VII. debemos señalar para comenzar con el rodamiento metafísico y no meramente psicológico, este último problema. Sin duda tenemos una tesis de psicología pura en una propuesta como ésta: recuerdo es un debilitado percepción. Pero no debe haber ningún error: si recuerdo es sólo una percepción debilitada, inversamente percepción debe ser algo así como una memoria intenser. Ahora es el germen del idealismo inglés se encuentra aquí. Este idealismo consiste en la búsqueda de sólo una diferencia de grado y no de tipo, la realidad del objeto percibido y la idealización del objeto concebido. Y la creencia de que construimos respecto de nuestros Estados interiores y esa percepción es sólo una verdadera alucinación, también surge de esta tesis. Es esta creencia que nosotros siempre hemos combatido siempre tenemos tratamiento de la materia. Entonces, nuestra concepción de la materia es falsa o memoria es radicalmente distinta de percepción.

Así nos hemos incorporado un problema metafísico para hacerla coincidir con un problema psicológico que observación directa es capaz de resolver. ¿Cómo lo solucionó psicología? Si la memoria de una percepción pero esta percepción debilitado, puede pasar a nosotros, por ejemplo, para tener la percepción de un sonido leve de recol- (pg 319) -lección de un fuerte ruido. Ahora se produce tal confusión nunca. Pero podemos ir más lejos y decir que la conciencia de un recuerdo que nunca se produce como un Estado débil real que intentamos relegar al pasado tan pronto como Somos conscientes de su debilidad. ¿Cómo, en efecto, a menos que ya poseía la representación de un pasado vivido anteriormente, podríamos nos relegan a los Estados psíquicos menos intensos, cuando sería tan sencillo para ellos ¿junto a de Estados fuertes como un regalo experiencia más confundido al lado de una experiencia presente más clara? El verdad es que memoria no consiste en una regresión del presente al pasado, sino, por el contrario, en un curso desde el pasado hasta el presente. En el pasado es que nos situemos en un trazo. Partimos de un virtual estado que Lideramos en adelante, paso a paso, a través de una serie de diferentes planos de conciencia, hasta la meta donde es se materializó en una percepción real; es decir, hasta el punto donde se convierte en un estado presente, activo; in fine, hasta ese extremo plano de la conciencia contra las cuales se destaca nuestro cuerpo. En esta memoria virtual pura consiste en.

¿Cómo es posible que el testimonio de la conciencia sobre este punto es entendido mal? ¿Cómo es que hacemos de Recuerdo una percepción debilitada, de que es imposible decir bien por qué nos relegan lo del pasado, cómo nos ¿redescubrir su fecha, o por qué derecho reaparece en un momento más que en otro? Simplemente porque nos olvidamos de el (pg 320) práctica final de todos nuestros Estados psíquicos reales. Percepción se convierte en un trabajo desinteresado de la mente, un pura contemplación. A continuación, como recuerdo puro evidentemente puede ser sólo algo de este tipo (ya que no lo corresponden a una realidad presente y urgente), memoria y percepción se convierten en los Estados de la misma naturaleza y entre ellos no puede encontrarse ninguna otra diferencia que una diferencia de intensidad. Pero la verdad es que no debería ser nuestro presente definido como lo que es más intenso: es que actúa en nosotros y que nos hace actuar, es sensorial y es motor; -nuestro presente es, sobre todo, el estado de nuestro cuerpo. Nuestro pasado, por el contrario, es que no pero ya que actúa que puede actuar y actuar insertando a sí mismo en una sensación presente que inspira la vitalidad. Es cierto que, desde el momento cuando el recuerdo actualiza de esta manera, deja de ser un recuerdo y se vuelve una vez más una percepción.

Entendemos, entonces, por qué un recuerdo no puede ser el resultado de un Estado del cerebro. El estado del cerebro continúa el recuerdo; se da una suspensión en el presente por la importancia que confiere: pero es pura memoria una manifestación espiritual. Con memoria estamos en verdad muy en el dominio del espíritu.

[Nota de margen: asociacionismo e ideas generales]

VIII. TI no era nuestra tarea para explorar este dominio. Situado en la confluencia de mente y materia, deseosa (pg 321) principalmente de ver el flujo de uno en el otro, teníamos sólo conservar, de la espontaneidad del intelecto, su lugar de conjunción con mecanismo corporal. De esta manera nos hicieron considerar los fenómenos de asociación y el nacimiento de las ideas generales más simples.

¿Cuál es el error cardinal de asociacionismo? Es que ha establecido todos los recuerdos en el mismo plano, que incomprendido la mayor o menor distancia que les separa el actual estado corporal, que es de acción.

Así el asociacionismo es incapaz de explicar bien cómo el recuerdo se aferra a la percepción que evoca, o por ello la asociación se efectúa por similitud o contigüidad en lugar de cualquier otra manera o, por último, por qué capricho una recuerdo particular es elegido entre los otros miles que similitud o contigüidad podría igualmente bien adjuntar a la percepción actual. Esto significa asociacionismo ha mezclado y confundido a los diferentes planos *de la conciencia y persiste en sobre un menos completa como un recuerdo menos complejo, Considerando que es en realidad un recuerdo menos soñado, más impersonal, más cercana a la acción y, por tanto, más capaz de moldear a sí mismo -como una prenda prefabricada - tras el nuevo carácter de la situación actual. Los opositores del asociacionismo* Además, han seguido a este terreno. Combate la teoría porque explica las mayores operaciones de la mente por asociación, pero no porque malinterpreta la verdadera naturaleza de (pg 322) Asociación propia. Sin embargo, esto es el vicio original del asociacionismo.

Entre el plano de la acción - el avión en el que nuestro cuerpo ha condensado su pasado en hábitos motores, - y el plano pura memoria, donde nuestra mente retiene en todos sus detalles, la imagen de nuestra vida pasada, creemos que podemos descubrir miles de diferentes planos de conciencia, mil integrales y aún diversas repeticiones de la toda la experiencia que hemos vivido. Para completar una recolección de datos más personales no en absoluto consiste en yuxtaposición mecánicamente otros recuerdos para esto sino para transportar a nosotros mismos a una más amplia plano de la conciencia, en el curso de acción en la dirección de sueño. Tampoco la localización de un Recuerdo consiste en insertarlo mecánicamente entre otros recuerdos, sino en la descripción, por un aumento expansión de la memoria como un todo, un círculo lo suficientemente grande como para incluir este detalle del pasado. Estos planos, Además, no tienen como cosas preparadas superpuestos el uno por el otro. Más bien existen prácticamente, con la existencia que es propia de las cosas del espíritu. El intelecto, moviéndose para siempre en el intervalo que separa, incesantemente detecte nuevamente, o crea nuevamente la vida del intelecto consta en este movimiento muy. Entonces nosotros comprender por qué las leyes de asociación son similitud y contigüidad en lugar de las otras leyes y por qué memoria Elige entre recuerdos que son similares o contiguos determinados (pg 323) imágenes en lugar de otras imágenes y, por último, cómo por el trabajo conjunto de cuerpo y mente las primeras ideas generales están formadas. El interés de una vida ser radica en descubrir en la situación actual que se asemeja a una situación anterior y luego en la colocación de junto a esa situación actual lo que precedió y siguió el uno anterior, a fin de beneficiarse por pasado experiencia. De todas las asociaciones que pueden imaginar, los de similitud y contigüidad son por lo tanto, en primero las asociaciones sólo que tienen una utilidad vital. Pero, para comprender el mecanismo de estas asociaciones y sobre todo la selección aparentemente caprichosa que hacen de los recuerdos, debemos hacer nosotros mismos alternativamente en los dos extremos planos de conciencia que hemos llamado el plano de la acción y el plano de sueño. En la primera son mostrados sólo motoras hábitos; Estos pueden ser llamados asociaciones actuadas o vivió, más bien que que representan: aquí similitud y contigüidad están fusionados, de análogas situaciones externas, como se repiten, han terminado por conectar juntos ciertos movimientos corporales y desde el mismo automático reacción, en la que destapamos estos movimientos contiguos, se basará también en la situación que les ocasiones su semejanza con situaciones anteriores. Pero, como pasamos de movimientos a las imágenes y de pobres a ricos imágenes, empresa de parte de similitud y contigüidad: terminan por contrastan marcadamente con otros en que (pg 324)

otro extremo plano donde ninguna acción ya está fijada a las imágenes. La elección de una semejanza entre muchos, de una contigüidad entre otros, por lo tanto, no es, realizado al azar: depende de la historia diferentes grados de la tensión de la memoria, que, según su tendencia a insertar a sí mismo en la presente ley o de retirarse, transpone sí como un todo desde una clave a otro. Y este doble movimiento de memoria entre sus dos extremo limita también esbozos, como hemos demostrado, las primeras ideas generales, - motoras hábitos ascendente a buscar similares imágenes para extraer similitudes y similares bajando hacia hábitos de motoras, para fusionar. Sí, por ejemplo, en el enunciado automática de la palabra que hace uno. La generalidad naciente de entonces, la idea consiste en una actividad determinada de la mente, en un movimiento entre la acción y representación. Y este es por ello, como hemos dicho, siempre será fácil para una cierta filosofía localizar la idea general en uno de los dos extremidades, hacer cristalizar en palabras o se evaporan en recuerdos, Considerando que realmente consiste en el tránsito de la mente como se pasa de un término a otro.

[Nota de margen: la Unión de cuerpo y alma]

IX. que representa la actividad mental elemental de esta manera a nosotros mismos y haciendo así de nuestro cuerpo y todo que rodea el extremo puntiagudo mover nunca, jamás impulsada hacia el futuro por (pg 325) peso de nuestro pasado, estábamos capaz de confirmar e ilustran lo que habíamos dicho de la función del cuerpo y al mismo tiempo a preparar el camino para una aproximación de cuerpo y mente.

Para después de haber estudiado sucesivamente percepción pura y pura memoria, todavía teníamos que llevarlos juntos. Si puro recuerdo ya es espíritu, y si es pura percepción aún en un asunto de sentido, deberíamos ser capaces, colocando nosotros en la reunión que colocar, arrojar alguna luz sobre la acción recíproca del espíritu y la materia. 'Puro', que es decir instantáneo, percepción es, de hecho, sólo un ideal, un extremo. Cada percepción llena una cierta profundidad de duración, prolonga el pasado al presente y así participa de la memoria. Así que si tomamos percepción su forma concreta, como una síntesis de pura memoria y percepción pura, es decir de mente y materia, nos comprimir dentro de su estrecho limita el problema de la Unión de alma y cuerpo. Este es el intento que hemos hecho especialmente en la última parte de este ensayo.

La oposición de los dos principios, en el dualismo resuelve en general, en la oposición triple de la inextendido y el extendido, calidad y cantidad, libertad y necesidad. Si nuestra concepción de la función de la corporal, si nuestros análisis de la percepción pura y pura memoria, arco destinan a arrojar luz sobre cualquier aspecto de la correlación de cuerpo y mente, sólo puede estar en condición de supresión o tonificador bajar estos (pg 326) tres oposiciones. A continuación, examinaremos les a su vez, presentar aquí en forma más metafísica las conclusiones que hemos realizado solo un punto del plano de la psicología.

[Nota de margen: extensión]

Ira. Si imaginamos por un lado la extendida realmente dividido en corpúsculos, por ejemplo y por otro un conciencia con sensaciones, en sí mismos inextensive, que vienen a proyectarse en el espacio, deberá Evidentemente no encuentro nada común en esa materia y conciencia, al cuerpo y la mente. Pero esta oposición entre la percepción y la materia es la obra artificial de un entendimiento que se descompone y recomposes de acuerdo con sus hábitos o sus leyes: no se da en la intuición inmediata. Lo que se da no son inextensive sensaciones: cómo debe encontrar su camino de regreso a espacio, elija una localidad dentro de ella y coordinar a sí mismos ¿hay que acumular una experiencia que es común a todos los hombres? Y lo que es real no son extensión, dividida en independiente de piezas, lo privar de toda posible relación a nuestra conciencia, podría desplegar una serie de los cambios de los cuales las relaciones y el orden exactamente corresponden a las relaciones y el orden de nuestra ¿representaciones? Que es algo intermedio entre el que se da, lo que es real, dividieron en extensión y inextension puro. Es lo que hemos denominado el extenso. Extensity es la cualidad más saliente de la percepción. Es en la consolidación y en subdividir (pg 327) por medio de un espacio abstracto, que se extendía por nosotros debajo de las necesidades de acción, que nos constituyen la prórroga compuesta e infinitamente divisible. Es, por otro lado, en subtilizing que, en lo que, a su vez, disolver en sensaciones afectivas y evaporar en billetes falsos de ideas puras, que nos obtener esas sensaciones inextensive que después vanamente intentar reconstituir imágenes. Y los dos

en el que llevamos a cabo este trabajo doble de direcciones opuestas abrir naturalmente ante nosotros, porque es un resultado de las necesidades muy de acción que extensión debe dividir propio para nosotros en objetos absolutamente independientes (donde un estímulo para ir en extensión subdividiendo); y que nosotros deberíamos pasar por insensibles grados de afecto a la percepción (donde una tendencia a suponer la percepción cada vez más inextensiva). Pero nuestra comprensión, de los cuales la función es establecer distinciones lógicas y en consecuencia ha oposiciones, inicia en cada una de estas formas a su vez y sigue cada uno hasta el final. Así lo establece, en una extremidad, un extensión infinitamente divisible, en las otras sensaciones que son absolutamente inextensive. Y con ello crea la oposición que después contempla maravillado.

[Nota de margen: tensión]

2. Far menos artificial es la oposición entre la calidad y cantidad, es decir entre la conciencia y movimiento, pero esta oposición es radical sólo si tenemos (pg 328) ya aceptado el otro. Si usted suponga las cualidades de las cosas no son más que sensaciones inextensive que afectan a una conciencia, para que estas cualidades representan simplemente, como tantos símbolos, homogéneos y calculables cambios en el espacio, debe imaginar entre estas sensaciones y estos cambios una correspondencia incomprensible. Por el contrario, tan pronto como usted renunciar a establecer entre ellos un a Priori esta contrariedad fingido, ves las barreras que parecen separar ellos caen uno tras otro. En primer lugar, no es cierto esa conciencia, convertido ronda sobre sí mismo, se enfrenta con una procesión meramente interna de las percepciones inextensive. Es dentro de las mismas cosas percibida que pones volver pura así se elimina la percepción y el primer obstáculo. Se enfrenta con un segundo, es cierto: la homogénea y calculables cambios en que la ciencia parecen pertenecer a múltiples obras y elementos independientes, tales como átomos, de los cuales estos cambios aparecen como meros accidentes, y esta multiplicidad viene entre la percepción y su objeto. Pero si la División de la extendida es puramente relativa a nuestra posible acción sobre él, la idea de corpúsculos independientes es a fortiori esquemática y provisional. Ciencia, además, nos permite descartar y por lo tanto cae la segunda barrera. Un último intervalo permanece ser over-leapt: la que separa la heterogeneidad de cualidades de la homogeneidad aparente de los movimientos que (pg. 329) se extienden. Pero, sólo porque nos hemos reservado elementos, átomos o qué no, para que estos movimientos han sido colocados, ya no somos tratar que movimiento que es el accidente de un móvil, con ese resumen de movimiento que los estudios mecanician y que no es nada, en el fondo, pero la medida común de movimientos concretos. ¿Cómo podría este movimiento abstracto, que llega a ser inmovilidad cuando nos altera nuestro punto de referencia, ser la base de cambios reales, es decir, de cambios ¿que sienten? ¿Cómo, compuesto es de una serie de posiciones instantáneos, podría llenar una duración que las partes ¿reparar y combinar cada uno a los otros? Sólo una hipótesis, entonces, sigue siendo posible; es decir, ese hormigón movimiento, capaz, como conciencia, de prolongar su pasado en su presente, capaz de repetir, sí, de engendrando cualidades sensatas, ya posee algo parecido a la conciencia, algo parecido a la sensación. En Esta teoría, podría ser esta misma sensación diluida, esparcida sobre un número infinitamente mayor de momentos, esto misma sensación de estremecimiento, como hemos dicho, como una crisálida dentro de su envoltura. Luego seguiría siendo un último punto ser aclarado: ¿cómo se efectúa la contracción, -la contracción ya no de movimientos homogéneos en distintos ¿cualidades, sino de los cambios que son menos heterogéneos en cambios que son más heterogéneos? Lout esta pregunta es contestada por nuestro análisis de la percepción concreta: esto (pg 330) percepción, la síntesis viviente de la percepción pura y pura memoria, necesariamente resume en su aparente sencillez una enorme multiplicidad de momentos. Entre cualidades sensibles, como considerados en nuestra representación de ellos y estas mismas cualidades que consideran cambios calculables, por lo tanto, es sólo una diferencia de ritmo de duración, una diferencia de tensión interna. Así, por la idea de *nos hemos esforzado por superar la oposición entre la calidad y cantidad, como por la idea de la extensión de tensión que* entre el inextended y el extendido. Extensión y tensión admiten grados, múltiples pero siempre determinan. La función del entendimiento es separar de estos dos géneros, extensión y tensión, su contenedor vacío, es decir, espacio homogéneo y cantidad puro y así sustituir, realidades flexibles que permiso de grados, abstracciones rígidas, nacidos de las necesidades de acción, que sólo puede ser adoptado o izquierda; y crear de este modo, para Pensamiento reflexivo, dilemas que ninguna alternativa es aceptado por la realidad.

[Nota de margen: libertad y necesidad]

3ra. Pero si consideramos que de esta manera las relaciones de la extendida a la inextendida, de calidad a la cantidad, será tienen menos dificultades para comprender la tercera y última oposición, de libertad y necesidad. Absoluta necesidad estaría representada por una perfecta equivalencia de los momentos sucesivos de duración, cada uno a cada uno. Es con la duración ^(pg 331) ¿el universo material? Puede cada momento matemáticamente deducir de la ¿momento anterior? Tenemos a lo largo de este trabajo y para la conveniencia del estudio, que se supone que era realmente así; y tal es, de hecho, la distancia entre el ritmo de nuestra duración y que el flujo de las cosas, que la contingencia del curso de la naturaleza, estudiado tan profundamente en la filosofía reciente, para nosotros, debe prácticamente equivalente a necesidad. Así que mantengamos nuestra hipótesis, aunque deba ser atenuados. Aun así, la libertad es no en la naturaleza un imperium en imperio. Hemos dicho que esta naturaleza podría considerarse como una neutralizada y en consecuencia una conciencia latente, una conciencia de que las eventuales manifestaciones mantienen entre sí recíprocamente en la verificación y se anulan entre sí precisamente en el momento cuando ellos aparezcan. Los primeros reflejos que se produce en él una conciencia individual no por tanto brillar sobre ella con una luz unheralded: esto no de conciencia sino eliminar un obstáculo; extrae la totalidad que es real una parte que es virtual, elige y por último desconecta al que interesa; y aunque, por esa elección inteligente, de hecho manifiesta debe a el espíritu de su forma, digo: toma de la naturaleza su tema. Además, mientras observamos el nacimiento de la conciencia nos enfrentamos, al mismo tiempo, por la aparición de organismos vivos, capaces, incluso en sus formas más simples, de movimientos espontáneos e imprevistos, ^(pg 332) El progreso de la materia viviente consiste en una diferenciación de función que conduce primero a la producción y a la creciente complicación de un sistema nervioso capaz de canalizando excitaciones y de organizar acciones más los centros superiores se desarrollan, a ser más numerosas las rutas de motoras entre las cuales la misma excitación permite la vida que elija, a fin de que puede actuar. Un cada vez mayor latitud dejó al movimiento en el espacio - de hecho, esto es lo que se ve. Lo que no se ve es el cultivo y acompañando la tensión de la conciencia en el tiempo. No sólo por su memoria de la experiencia anterior, ello conciencia retener el pasado mejor y mejor, a fin de organizar con el presente en una decisión más reciente y más rico; pero, viviendo una vida intenser, contratación, por su memoria de la experiencia inmediata, un número creciente de momentos externos en su duración actual, se vuelve más capaz de crear actos de los cuales el interior indeterminación, difundir más grande una multiplicidad de los momentos de la materia, por favor, pasará más fácilmente a través de las mallas de necesidad. Así, si consideramos en tiempo o en espacio, libertad siempre parece tienen sus raíces profundas en necesidad y a organizarse íntimamente con ella. Espíritu toma prestado de la cuestión de las percepciones que alimenta y restaura a la materia en forma de movimientos que ha sellado con su propia libertad.

FINAL